

Xerox[®] DocuCentre[®] SC2020

Руководство пользователя



© Xerox Corporation, 2015. Все права защищены. Xerox и Xerox and Design являются товарными знаками корпорации Xerox в США и (или) других странах.

Авторские права на Paragraph Tools © 2001–2007 принадлежат Silicon Prairie Software LLC и Стивену Кубису.

В настоящий документ время от времени вносятся изменения. Изменения, технические неточности и опечатки будут исправлены в последующих изданиях.

Версия 1.0, апрель 2016 г.

Содержание

1. Перед началом работы с устройством

Введение	8
Типы руководств.....	8
Руководства, входящие в комплект поставки	9
Как пользоваться данным руководством	9
Структура руководства.....	9
Условные обозначения	10
Примечания по технике безопасности	11
Электробезопасность.....	12
Установка устройства.....	13
Безопасная эксплуатация	16
Расходные материалы	18
Расположение предупреждающих надписей	18
Нормативы.....	19
Радиочастотные излучения (класс A)	19
Окружающая среда	20
Информация о лицензиях	20
Стандарт JPEG.....	20
Библиотека Libcurl	20
FreeBSD	20
WIDE DHCP Client.....	21
MD5	22
ICC Profile Header	22
JPEG Library.....	23
Math Library	23
Правовая оговорка	24

2. Параметры окружающей среды

Поддерживаемые рабочие среды	26
Функция печати.....	26
Функция сканирования	27
Функция работы с факсами.....	27
Интерфейсные кабели	28
Использование интерфейса USB	28
Использование интерфейса Ethernet	29
Настройка сетевой среды	30
Настройка IP-адреса устройства (IPv4).....	30
Настройка IP-адреса устройства (IPv6).....	32
Использование утилиты Printer Setup Utility for Setting the IP Address.....	33
Включение порта, используемого для связи	36
Использование CentreWare Internet Services	36
CentreWare Internet Services	36
Поддерживаемые среды и настройки	37
Запуск CentreWare Internet Services	38
Установка драйвера печати/драйвера сканирования	39

Установка драйвера печати	39
Установка драйвера сканирования	39
Удаление	40
Удаление драйвера печати.....	40
Удаление другого программного обеспечения	40

3. Обзор продукта

Компоненты устройства	42
Передняя сторона, левая часть.....	42
Правая сторона, задняя часть	43
Внутри устройства	44
Двусторонний автоподатчик оригиналов	45
Источник питания	45
Включение питания	45
Выключение питания.....	46
Режимы энергосбережения	47
Включение режимов энергосбережения	47
Выключение режимов энергосбережения.....	48
Панель управления.....	48
Сенсорный экран — экран Services Home	50
Auditron	50
Ввод символов	51
Использование клавиатуры, отображаемой на панели управления	51
Использование числовой клавиатуры.....	52
Настройка дополнительных устройств	53
При использовании интерфейса Ethernet	53
При появлении пункта [Printer Searching Method]	54
Режим охлаждения.....	55

4. Загрузка бумаги

Типы бумаги.....	56
Поддерживаемая плотность бумаги и максимальное количество листов	57
Поддерживаемые типы бумаги.....	58
Допустимая к использованию бумага.....	59
Неприемлемая бумага	60
Хранение бумаги и обращение с бумагой	60
Загрузка бумаги.....	61
Загрузка бумаги в лотки 1 и 2	61
Загрузка бумаги в лоток 5 (обходной лоток)	63
Изменение размера бумаги	64
Изменение размера бумаги в лотках 1 и 2.....	65
Изменение параметров бумаги	66

5. Копирование

Обзор операций копирования.....	68
Размещение документа	68
Расширенные настройки.....	72
Ввод количества копий.....	72
Запуск задания копирования	73

Автоматический поворот.....	74
Операции, выполняемые при копировании.....	74
Отмена текущего задания копирования.....	74
Проверка статуса задания.....	75
Копирование идентификационных документов.....	75
Расширенные настройки копирования.....	77
Цвет вывода.....	79
Выбор лотка.....	80
Уменьшение/увеличение.....	81
2-стороннее копирование.....	83
Осветление/затемнение.....	84
Тип оригинала.....	85
Резкость.....	85
Насыщенность.....	86
Автоматическое подавление фона.....	87
Подборка листов.....	87
Размер оригинала.....	88
Кол-во страниц на одной стороне.....	90
Удаление краев.....	91

6. Факс

Обзор операций работы с факсами.....	92
Размещение документа.....	92
Ввод номера получателя.....	95
Расширенные настройки.....	97
Запуск факса.....	98
Операции при работе с факсами (отправка).....	98
Отмена отправки текущего факса.....	99
Проверка статуса задания.....	99
Операции при работе с факсами (получение).....	100
Отмена получения текущего факса.....	100
Расширенные настройки факса.....	100
Осветление/затемнение.....	102
Разрешение.....	103
OnHook.....	104
2-стороннее сканирование.....	104
Размер оригинала.....	105
Отложенная отправка.....	106
Запрос получения.....	107
Обложка.....	107
Отправка факса вручную.....	108
Отправка факса с задержкой.....	109
Отправка факса с использованием драйвера (Direct Fax).....	111
Получение факса.....	114
Информация о режимах получения.....	114
Загрузка бумаги для получения факсов.....	114
Автоматическое получение факсов в режиме FAX.....	114
Ручное получение факсов в режиме TEL.....	114
Автоматическое получение факса в режиме TEL/FAX Mode или в режиме Ans/FAX... ..	115
Получение факса вручную с использованием внешнего телефона.....	115
Получение факсов с использованием режима DRPD.....	115
Получение факсов с сохранением в память.....	117

Использование режима защищенного получения	117
Отчет о заданиях факса.....	120

7. Сканирование

Процедура сканирования.....	124
Размещение документа	124
Использование функции сканирования.....	128
Сканирование на компьютер	128
Сканирование с использованием панели управления — WSD Scan	128
Сканирование с использованием драйвера TWAIN	129
Сканирование с использованием драйвера WIA	130
Использование сканера в сети	132
Обзор	132
Настройка имени пользователя и пароля (только для SMB).....	134
Создание общей папки (только для SMB).....	134
Настройка адресата с использованием адресной книги	136
Отправка отсканированного изображения в электронном сообщении	142
Настройки электронной почты.....	142
Регистрация нового адреса электронной почты.....	143
Отправка отсканированного файла в электронном сообщении	144
Операции, доступные при сканировании	145
Проверка статуса задания	146
Расширенные настройки сканера.....	146

8. Печать

Основные функции драйвера печати.....	150
Печать.....	150
Операции, доступные при печати.....	151
Остановка задания печати.....	151

9. Инструменты

Описание различных меню устройства	154
Отчет/список.....	154
Счетчики для контроля затрат	155
Административные настройки	156
Настройки по умолчанию	194
Управление лотками	209
Языковые настройки	216
Выполнение калибровки	217
Функция блокировки панели	219
Включение блокировки панели.....	219
Отключение блокировки панели.....	221

Ограничение доступа к функциям копирования, факса и сканирования

Настройки режима энергосбережения

Информация о функции параллельного выполнения заданий	229
Сброс к заводским настройкам по умолчанию	229

10. Статус устройства

Проверка расходных материалов	231
Выбор языка	232
Проверка IP-адреса устройства	233
Проверка счетчика	234
Печать отчетов/списков	235

11. Статус задания

Проверка текущих заданий/заданий в очереди	237
Проверка отложенных заданий факса	237
Отмена текущего задания	238
Отмена задания факса из очереди	238

12. Техническое обслуживание

Замена расходных материалов	239
Правила обращения с расходными материалами и компонентами, требующими регулярной замены	240
Замена тонер-картриджа	240
Замена емкости для отработанного тонера [R5]	243
Замена картриджа с барабаном	247
Очистка устройства	248
Внешняя очистка	248
Очистка внутренних компонентов (печатные головки LED)	248
Очистка сенсорного экрана	251
Очистка крышки стекла экспонирования и самого стекла экспонирования	251
Очистка прижимной пластины и узкой стеклянной полосы	252
Очистка роликов податчика оригиналов	253
Управление устройством	254
Проверка устройства или управление устройством с использованием CentreWare Internet Services	255
Запуск CentreWare Internet Services	255
Status Messenger	255

13. Устранение проблем

Поиск и устранение неисправностей	259
Проблемы с устройством	259
Проблемы с качеством изображения	263
Проблемы с копированием	270
Не удается выполнить копирование	270
Проблемы с выводом копий	270
Проблемы с принтером	273
Не удается выполнить печать	273
Проблемы с выводом отпечатков	273
Проблемы с факсом	274
Проблемы со сканированием	276
Проблемы с драйвером сканирования/с утилитой Printer Utility	279
Коды ошибок	280
Замятие бумаги	290

Замятие бумаги под левой крышкой [A]	291
Замятие бумаги под левой крышкой [B]	293
Замятие бумаги в лотках 1 и 2	293
Замятие бумаги в лотке 5 (обходной лоток)	295
Замятие документов	295
Поддержка	298
Сообщения на панели управления	298
Получение информации о продукте	298
Режим неоригинального тонера	298

A. Приложение

Характеристики	301
Область печати	311
Дополнительные компоненты	312
Примечания и ограничения	312
Примечания и ограничения, касающиеся использования устройства	312
Примечания и ограничения, касающиеся функции копирования	313
Примечания и ограничения, касающиеся функции сканирования	314
Примечания и ограничения, касающиеся функции печати	314

Перед началом работы с устройством

В этой главе вы узнаете о том, как правильно пользоваться настоящим руководством, найдете информацию о мерах предосторожности и правовые оговорки, с которыми необходимо ознакомиться перед началом использования устройства.

Введение

Благодарим вас за покупку устройства DocuCentre SC2020 (далее «Устройство»).

В данном руководстве вы найдете информацию о том, как пользоваться этим устройством, а также узнаете о мерах предосторожности перед началом работы. Для максимально эффективного использования устройства обязательно ознакомьтесь с настоящим руководством.

Предполагается что, у пользователя есть базовые навыки работы с персональным компьютером и сетью. Для получения дополнительной информации об используемом персональном компьютере, а также для изучения базовых принципов работы сети ознакомьтесь с инструкциями, входящими в комплект поставки персонального компьютера, операционной системы и сетевых устройств.

После изучения храните это руководство в быстродоступном месте для дальнейшего обращения к нему по мере необходимости. Руководство поможет вспомнить необходимые процедуры или устранить проблемы, возникающие в работе устройства.

Примечания.

- Сразу после установки устройства рекомендуем сменить пароль системного администратора.
- Более подробные сведения о паролях см. в разделе [Выполнение калибровки на стр. 216](#).

Типы руководств

Вместе с устройством поставляются следующие руководства.

Руководства, входящие в комплект поставки

Руководство пользователя (компакт-диск с драйверами)

В руководстве описано, как использовать функции копирования и печати, факса и сканирования, а также как загружать бумагу, выполнять текущее обслуживание, настройку параметров устройства, поиск и устранение неисправностей и настройку сети. Руководство доступно на компакт-диске с драйверами.

Базовое руководство по эксплуатации

В этом руководстве описаны основные функции, процедуры ежедневного технического обслуживания, а также способы устранения проблем с устройством. Руководство доступно на компакт-диске с драйверами.

- Руководство (HTML)

В руководстве описаны процедуры установки и настройки драйверов печати и среды принтера. Это руководство размещено на компакт-диске с драйверами.

- Справка драйвера печати

В этой справке описаны функции и операции печати.

- Руководства по дополнительным компонентам

Для данного устройства предусмотрены дополнительные компоненты. Вместе с дополнительными компонентами предоставляются инструкции по их установке, в которых также приводится информация о настройке и другие сведения.

Как пользоваться данным руководством

Руководство предназначено для тех, кто использует данное устройство впервые. В нем описаны основные операции копирования, отправки и получения факсов, сканирования и печати.

Структура руководства

Это руководство состоит из следующих разделов.

- Перед началом работы с устройством. В данном разделе вы найдете информацию о том, как пользоваться руководством, а также информацию о лицензии.
- Настройка среды. Здесь описана среда, которая необходима для эксплуатации устройства.
- Обзор продукта. Здесь рассмотрены названия компонентов устройства, а также основные операции, такие как включение и выключение устройства и использование функции энергосбережения.
- Загрузка бумаги. Здесь описаны типы бумаги и прочих носителей, которые можно использовать с устройством, а также способы загрузки бумаги в лоток.
- Копирование. В этом разделе приведены основные операции и функции копирования.
- Факс. В этом разделе приведены основные операции и функции работы с факсами.
- Сканирование. В этом разделе приведены основные операции и функции сканирования.
- Печать. В этом разделе описаны основные операции печати.
- Инструменты. Здесь вы узнаете, как можно изменить настройки по умолчанию.

- Статус устройства. В этом разделе описаны способы проверки неисправностей, возникающих в устройстве, а также печати различных отчетов.
- Статус задания. Здесь описаны способы проверки статуса задания и способы удаления заданий.
- Техническое обслуживание. В этом разделе рассмотрена замена расходных материалов и способы очистки устройства.
- Устранение проблем. Здесь рассмотрены процедуры поиска и устранения неисправностей с устройством.
- Дополнение. В этом разделе вы найдете технические характеристики устройства, описание дополнительных принадлежностей, а также информацию о предупреждениях и ограничениях.

Условные обозначения

- Снимки экранов и иллюстрации, используемые в этом руководстве, могут отличаться в зависимости от конфигурации устройства и установленных дополнительных принадлежностей. Некоторые элементы, показанные на снимках экранов, могут не отображаться или быть недоступны в зависимости от конфигурации вашего устройства.
- Процедуры, описанные в данном руководстве, зависят от версии драйвера и используемых служебных программ с учетом их обновления.
- Термин «компьютер» в данном руководстве обозначает персональный компьютер или рабочую станцию.
- В руководстве используются следующие условные обозначения.

Важно : важная информация, с которой следует ознакомиться.

Примечание : дополнительная информация об операциях или функциях.

- В настоящем руководстве используются следующие символы.

" " : • Перекрестная ссылка на другой пункт данного руководства.
 • Название компакт-дисков, функций, сообщения на экране, а также вводимый текст.

[] : • Папки, файлы, приложения, кнопки или элементы меню, отображаемые на экране.
 • Названия меню, команд, окон или диалоговых окон, отображаемых на экране компьютера, а также кнопок и меню внутри них.

Кнопка < > : • Аппаратные кнопки на панели управления.

Клавиша < > : • Клавиши на клавиатуре компьютера.

> : • Путь к тому или иному элементу при выполнении процедуры на панели управления.

Например: если вы встретили описание процедуры «выберите [Tools] > [Default Settings] > [Copy]», это означает, что необходимо выбрать пункт [Tools], затем пункт [Default Settings], а затем пункт [Copy].

• Путь к тому или иному элементу при выполнении процедуры на компьютере.

Например: если вы встретили описание процедуры «для поиска файлов и папок нажмите [Start] > [Search] > [For Files or Folders]», это означает, что вам нужно нажать [Search], а затем нажать [For Files or Folders] для поиска файлов и папок.

- Для обозначения ориентации документов и бумаги в данном руководстве используются следующие символы.

, книжная (P) • Документы или бумага загружаются в книжной ориентации, если смотреть на устройство спереди.

, альбомная (L) • Документы или бумага загружаются в альбомной ориентации, если смотреть на устройство спереди.

Перед началом работы с устройством

Книжная ориентация

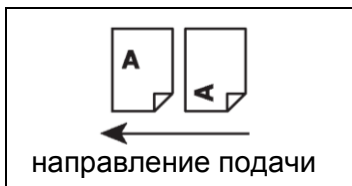

Альбомная ориентация

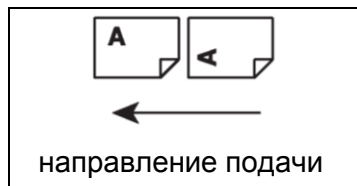

Примечания по технике безопасности

Перед началом работы с устройством внимательно изучите примечания по технике безопасности.

Данное устройство и рекомендованные расходные материалы успешно прошли проверку на соответствие всем требованиям техники безопасности. Они получили сертификаты соответствующих органов и отвечают требованиям стандартов по защите окружающей среды. Для безопасной эксплуатации устройства соблюдайте следующие инструкции.

ОСТОРОЖНО. Любые несанкционированные изменения, включая добавление новых функций или подключение внешних устройств, могут привести к аннулированию гарантии на продукт. Более подробную информацию вы можете получить у представителя Xerox.

Соблюдайте все инструкции и предупреждения, присутствующие на устройстве и его компонентах. Значения предупреждающих надписей.

 ОПАСНОСТЬ	Используется для обозначения инструкций, несоблюдение которых может привести к смерти или серьезным травмам, и риск такого исхода сравнительно высок.
 ПРЕДУПРЕЖДЕНИЕ	Используется для обозначения инструкций, несоблюдение которых может привести к серьезным травмам.
 ОСТОРОЖНО	Используется для обозначения инструкций, несоблюдение которых может привести к травмам или повреждению устройства.
	<p> : этот символ обозначает позиции, на которые необходимо обратить внимание при работе с устройством. Для безопасной эксплуатации устройства тщательно соблюдайте приведенные инструкции.</p> <div style="display: flex; justify-content: space-around; align-items: flex-end;"> <div style="text-align: center;"> Осторожно</div> <div style="text-align: center;"> Опасность воспламенения</div> <div style="text-align: center;"> Опасность взрыва</div> <div style="text-align: center;"> Опасность поражения электрическим током</div> <div style="text-align: center;"> Горячая поверхность</div> <div style="text-align: center;"> Движущиеся элементы</div> <div style="text-align: center;"> Опасность защемления пальцев</div> </div>
	<p> : символ, обозначающий запрещенные действия. Неукоснительно следуйте инструкциям во избежание опасных действий.</p> <div style="display: flex; justify-content: space-around; align-items: flex-end;"> <div style="text-align: center;"> Запрещено</div> <div style="text-align: center;"> Не подвергайте воздействию огня</div> <div style="text-align: center;"> Не прикасайтесь</div> <div style="text-align: center;"> Не используйте в ванной</div> <div style="text-align: center;"> Не срывайте</div> <div style="text-align: center;"> Не допускайте попадания воды</div> <div style="text-align: center;"> Не прикасайтесь мокрыми руками</div> </div>

	<p>: символ, обозначающий обязательные к исполнению действия. При выполнении этих важных процедур неукоснительно соблюдайте инструкции.</p> <div style="display: flex; justify-content: space-around; align-items: center;"> <div style="text-align: center;">  Инструкции </div> <div style="text-align: center;">  Отключите от сети питания </div> <div style="text-align: center;">  Выполните заземление </div> </div>
--	--

Электробезопасность

ПРЕДУПРЕЖДЕНИЯ.

Подключайте устройство только к сети питания с характеристиками, указанными на паспортной табличке. Чтобы проверить соответствие параметров электропитания выдвигаемым требованиям, обратитесь в местную энергопоставляющую компанию.



ПРЕДУПРЕЖДЕНИЕ. Включайте устройство только в розетку с защитным заземлением.

Устройство оснащено сетевой вилкой с контактом защитного заземления. Вилка подходит только для электрических розеток с заземлением. Заземление требуется в целях безопасности. Если вилка не входит в розетку, обратитесь к электрику для замены розетки. Это позволит избежать риска поражения электрическим током. Запрещается использовать переходник с контактом заземления для подключения устройства к розетке, не имеющей контакта заземления. Неправильное подключение заземления может привести к поражению электрическим током.



Подключайте шнур питания непосредственно к розетке с заземлением. Во избежание перегрева и пожара не используйте удлинители, переходники или розеточные блоки. Чтобы убедиться, что розетка заземлена, обратитесь к местному представителю Xerox.



Подключайте устройство к сети или розетке, которая рассчитана на больший ток и напряжение, чем номинальный ток и напряжение данного устройства. Эти характеристики указаны на задней панели устройства.



Запрещается прикасаться к шнуру питания влажными руками. Это может привести к поражению электрическим током.



Запрещается ставить на шнур питания какие-либо предметы.



Не допускайте скопления пыли на вилке питания. Пыль и влага могут приводить к появлению в месте соединения слабого тока. В результате соединение может нагреться и воспламениться.



Во избежание поражения электрическим током и для защиты от пожара используйте только шнур питания, входящий в комплект поставки, или другой совместимый шнур питания, одобренный компанией Xerox.

Шнур питания предназначен только для данного конкретного устройства. Запрещено использовать этот шнур для любых других устройств.

Не допускайте повреждения шнура или внесения изменений в его конструкцию.

Повреждение и изменение конструкции может привести к перегреву и стать причиной пожара или поражения электрическим током.

В случае повреждения шнура питания или изоляции проводов обратитесь к местному представителю Xerox для его замены. Во избежание поражения электрическим током и пожара не используйте поврежденный шнур или шнур с ненадлежащей изоляцией.

ОСТОРОЖНО!



Перед очисткой устройства обязательно выключите его и извлеките шнур питания из розетки. Если устройство будет находиться под напряжением, это может привести к поражению электрическим током.



Не отключайте устройство от сети питания и не подключайте его к сети питания, если выключатель питания находится во включенном положении. Это может привести к повреждению сетевой вилки, а также к ее нагреву, что может стать причиной пожара.



При отключении беритесь за саму вилку питания, а не за шнур. В противном случае возможно повреждение шнура, поражение электрическим током или возгорание.



Отключайте устройство и извлекайте сетевую вилку из розетки, если устройство не будет эксплуатироваться в течение длительного периода времени (на выходных, во время праздников).^{2/1/16}Обратите внимание, что после выключения устройство не сможет принимать факсимильные сообщения.



Ежемесячно отключайте аппарат и выполняйте следующие проверки:

- надежность подключения шнура питания к электрической розетке;
- отсутствие нагрева, износа или изгибов на шнуре питания;
- отсутствие пыли на вилке и розетке;
- отсутствие трещин или износа на шнуре питания.

При появлении любых признаков необычного состояния выключите устройство и отключите его от сети питания, после чего обратитесь к местному представителю Xerox.

Установка устройства

ПРЕДУПРЕЖДЕНИЕ.



Не размещайте устройство в местах, где люди могут наступить на шнур питания или споткнуться о него. Трение или чрезмерное давление может привести к перегреву и стать причиной пожара или поражения электрическим током.

ОСТОРОЖНО!



Запрещено устанавливать устройство в следующих местах:

- возле радиаторов или вблизи других источников тепла;
- возле подвижных легковоспламеняющихся предметов, таких как шторы;
- в жарких, влажных, запыленных или слабо вентилируемых помещениях;
- под прямыми солнечными лучами;
- возле плит или увлажнителей воздуха.



Размещайте устройство на плоской и устойчивой поверхности, способной выдержать вес 85 кг. В противном случае устройство может упасть и привести к серьезным травмам.



Устанавливайте устройство в хорошо проветриваемом помещении. Не загромождайте вентиляционные отверстия на устройстве.

Для нормальной вентиляции и для доступа к сетевой вилке соблюдайте минимально требуемые расстояния. При выявлении аномальных признаков извлеките сетевую вилку из розетки.

С двусторонним автоподатчиком оригиналов

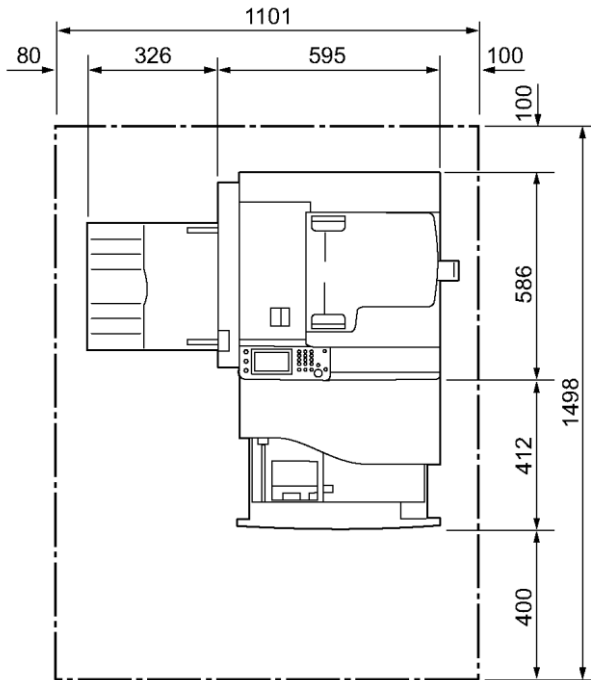

Единица измерения: мм

С двусторонним автоподатчиком оригиналов и одним лотком

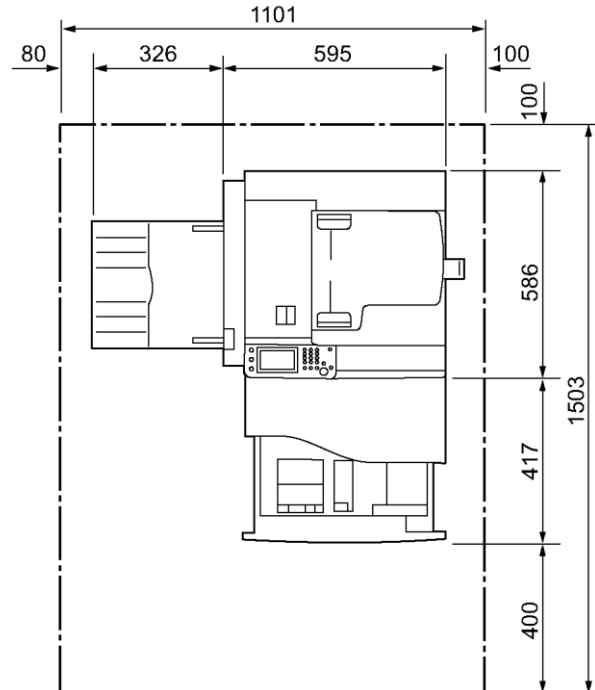

Единица измерения: мм



Не наклоняйте устройство более чем на 10 градусов. В противном случае устройство может упасть и привести к травмам.

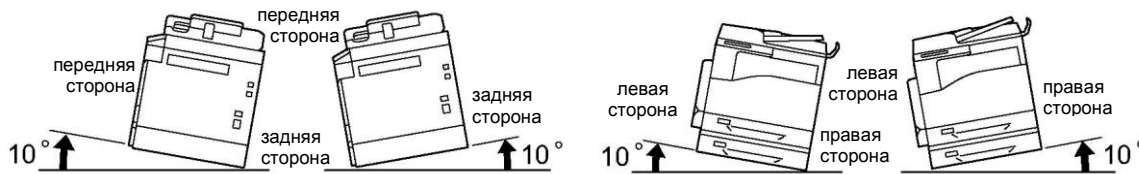

Для группировки проводов и кабелей используйте только кабельные стяжки и спиральные трубки, поставляемые Херох. В противном случае возможны повреждения.

Прочее



Для поддержания устройства в надлежащем состоянии и обеспечения его высокой производительности соблюдайте следующие требования к параметрам окружающей среды.

Температура: 10-32 °C

Влажность: 15-85 %

Если устройство находится в прохладном помещении, то при быстром прогреве с помощью отопительных приборов внутри аппарата может возникать конденсат, который будет приводить к пропускам участков при печати.

Безопасная эксплуатация

ПРЕДУПРЕЖДЕНИЯ.



Процедуры технического обслуживания, выполняемые оператором, описаны в документации пользователя, которая входит в комплект поставки устройства. Выполняйте только те процедуры технического обслуживания, которые описаны в документации.



Конструкция данного устройства исключает доступ операторов к опасным участкам. Опасные участки устройства закрыты от оператора с помощью крышек или защитных элементов, для снятия которых требуются специальные инструменты. В целях недопущения травм или поражения электрическим током запрещается снимать такие крышки и защитные элементы.



Для защиты от пожара и поражения электротоком при выявлении следующих признаков необходимо немедленно выключить устройство и отключить его от сети питания, после чего обратиться к местному представителю Xerox.

- Из устройства идет дым, или его поверхности сильно нагреваются.
- Необычный шум или запах от устройства.
- Присутствие трещин или износа на шнуре питания.
- Срабатывание защитных автоматов, предохранителей или иных защитных устройств.
- Попадание жидкости в устройство.
- Погружение устройства в воду.
- Повреждение каких-либо компонентов устройства.



Запрещается вставлять посторонние предметы в любые щели и отверстия, имеющиеся на устройстве.

Запрещено размещать на устройстве следующие предметы:

- емкости с жидкостями, например цветочные вазы или чашки с кофе;
- металлические предметы, например скрепки или зажимы;
- тяжелые предметы.

При попадании жидкости или металлических предметов внутрь устройства возможно возгорание или поражение электрическим током.



Запрещается использовать электропроводящую бумагу, например бумагу для оригами, углеродистую бумагу или бумагу с электропроводящим покрытием. В случае замятия такой бумаги возможно возгорание или поражение электрическим током.



Для очистки устройства используйте только специальные чистящие составы.

Использование любых других чистящих средств может привести к ухудшению рабочих характеристик изделия. Во избежание пожара или взрыва не используйте аэрозольные чистящие средства.



При использовании дополнительной стойки (тумбы) не извлекайте одновременно два или более лотка для бумаги. Если кто-то случайно толкнет устройство с несколькими раскрытыми лотками, оно может наклониться и упасть. Это может стать причиной травмы. 2/1/16 Лотки для бумаги открывайте по очереди.



Если вам нужно извлечь лоток, чтобы устранить замятие бумаги, обратитесь к местному представителю Xerox. Не извлекайте лоток самостоятельно, поскольку это может стать причиной травмы.



Для воспроизведения CD-диска или DVD-диска, входящего в комплект поставки, используйте только указанное мультимедийное устройство. В противном случае слишком громкий звук может привести к повреждению динамиков или органов слуха.

ОСТОРОЖНО!



Обязательно соблюдайте все инструкции и предупреждения, присутствующие на устройстве или указанные во вспомогательной документации. Во избежание ожогов или поражения электрическим током запрещено прикасаться к компонентам с маркировкой **High Temperature (Высокая температура)** или **High Voltage (Высокое напряжение)**.



Все электрические и механические блокировочные устройства должны быть всегда включены. Не допускайте размещения магнитных материалов вблизи защитных механизмов устройства. Под действием магнитных полей возможно непреднамеренное включение устройства, что может стать причиной травмы или поражения электротоком.



Не пытайтесь извлечь бумагу, которая застряла глубоко внутри устройства (особенно если бумага намоталась на фьюзер или нагревательный ролик). Это может стать причиной травм или ожогов. Немедленно выключите устройство и обратитесь к местному представителю Xerox.



Нельзя слишком сильно прижимать толстые документы к стеклу экспонирования. Это может привести к разбитию стекла и получению травм.



Для перемещения устройства обратитесь к местному представителю Xerox.



При длительной непрерывной эксплуатации или при копировании большого объема документов обеспечьте надлежащую вентиляцию устройства. В помещении с недостаточной вентиляцией могут возникать посторонние запахи, например запах озона. Для комфортной и безопасной эксплуатации обеспечьте надлежащую вентиляцию.

Расходные материалы

ПРЕДУПРЕЖДЕНИЯ.



Все расходные материалы необходимо хранить в соответствии с инструкциями, приведенными на упаковке или коробке.



Запрещается использовать пылесос для удаления остатков тонера с поверхности устройства, с картриджа или из емкости с тонером.

Это может привести к возгоранию или к взрыву из-за наличия искр внутри пылесоса.

Для удаления остатков тонера воспользуйтесь щеткой или влажной тканью.

Обратитесь к местному представителю Xerox, если вы случайно рассыпали большое количество тонера.



Запрещается подвергать картридж с тонером воздействию открытого пламени.

Остатки тонера могут загореться и привести к ожогам или к взрыву.

Для утилизации картриджа с тонером обратитесь к местному представителю Xerox.



Запрещается подвергать емкость с тонером воздействию открытого пламени.

Тонер может загореться и привести к ожогам или к взрыву.

Для утилизации емкости с тонером обратитесь к местному представителю Xerox.

ОСТОРОЖНО!



Картриджи с барабаном (а также отдельные барабаны без картриджей) и тонер-картриджи следует беречь от детей. Если ребенок случайно проглотит некоторое количество тонера, то необходимо заставить его выплюнуть тонер, промыть рот, напоить водой и немедленно обратиться к врачу.



При замене картриджей с барабаном (а также отдельных барабанов без картриджей) и тонер-картриджей соблюдайте осторожность, чтобы не разлить тонер. В случае разливания тонера избегайте его попадания на одежду, на кожу, в глаза и в рот, а также его вдыхания.



При попадании тонера на кожу или на одежду смойте его водой с мылом. При попадании частиц тонера в глаза промывайте глаза большим количеством воды в течение как минимум 15 минут до исчезновения признаков раздражения. При необходимости обратитесь к врачу.

В случае вдыхания частиц тонера выйдите на свежий воздух и прополощите рот водой.

Если вы случайно проглотили некоторое количество тонера, необходимо выплюнуть тонер, прополоскать рот, выпить большое количество воды и немедленно обратиться к врачу.

Расположение предупреждающих надписей



Обязательно соблюдайте все инструкции и предупреждения, присутствующие на устройстве или указанные во вспомогательной документации. Во избежание ожогов или поражения электрическим током запрещено прикасаться к компонентам с маркировкой **High Temperature (Высокая температура)** или **High Voltage (Высокое напряжение)**.

Нормативы

Радиочастотные излучения (класс А)

Это устройство было проверено и признано соответствующим предельным требованиям, выдвигаемым к цифровым устройствам класса А в соответствии с Международным стандартом по электромагнитным помехам (CISPR, публикация 22) и Законом Австралии/Новой Зеландии о радиосвязи в редакции от 1992 года. Эти предельные требования обеспечивают достаточную защиту от вредных излучений при эксплуатации устройства в коммерческих целях. Настоящий прибор может генерировать, использовать и излучать радиочастотную энергию.

При несоблюдении требований к установке и эксплуатации, изложенных в пользовательской документации, устройство может излучать радиочастотные помехи. Эксплуатация прибора в жилых помещениях может вызывать помехи. В таком случае пользователь должен за свой счет организовать защиту от помех.

Внесение в конструкцию устройства изменений, не санкционированных компанией Хегох, может лишить пользователя права на эксплуатацию устройства.

Окружающая среда

- Для защиты окружающей среды и для эффективного потребления ресурсов Xerox повторно использует тонер-картриджи, емкости для тонера и картриджи с барабанами в качестве вторсырья для изготовления различных компонентов, материалов и для генерации энергии.
- Использованные тонер-картриджи, емкости для тонера и картриджи с барабанами следует надлежащим образом утилизировать. Запрещается вскрывать тонер-картриджи, емкости для тонера и картриджи с барабанами. Возвращайте их местному представителю Xerox.

Информация о лицензиях

В этом разделе приведены сведения о лицензировании. Обязательно ознакомьтесь с ними.

Стандарт JPEG

Программное обеспечение принтеров использует некоторые стандарты, установленные организацией Independent JPEG Group.

Библиотека Libcurl

УВЕДОМЛЕНИЕ ОБ АВТОРСКИХ ПРАВАХ И О РАЗРЕШЕНИЯХ

© Даниель Стенберг (Daniel Stenberg), <daniel@haxx.se>, 1996-2006.

Все права защищены.

Настоящим предоставляется разрешение на использование, копирование, изменение и распространение данного программного обеспечения в любых целях как платно, так и бесплатно, при условии упоминания во всех копиях указанного выше уведомления об авторских правах и данного разрешения.

ПРОГРАММНОЕ ОБЕСПЕЧЕНИЕ ПРЕДОСТАВЛЯЕТСЯ ПО ПРИНЦИПУ «КАК ЕСТЬ», БЕЗ ЛЮБЫХ ЯВНЫХ ИЛИ ПОДРАЗУМЕВАЕМЫХ ГАРАНТИЙ, ВКЛЮЧАЯ, ПОМИМО ПРОЧЕГО, ГАРАНТИИ ТОВАРНОЙ ПРИГОДНОСТИ, ПРИГОДНОСТИ ДЛЯ ИСПОЛЬЗОВАНИЯ ПО НАЗНАЧЕНИЮ И ГАРАНТИИ ОТСУТСТВИЯ НАРУШЕНИЙ ПРАВ ТРЕТЬИХ СТОРОН. В ЛЮБОМ СЛУЧАЕ АВТОРЫ ИЛИ ВЛАДЕЛЬЦЫ АВТОРСКИХ ПРАВ НЕ НЕСУТ ОТВЕТСТВЕННОСТИ ПО ЛЮБЫМ ИСКАМ, ЗА ЛЮБЫЕ ПОВРЕЖДЕНИЯ ИЛИ ЛЮБУЮ ДРУГУЮ ОТВЕТСТВЕННОСТЬ, ВОЗНИКАЮЩУЮ ИЗ КОНТРАКТА, ДЕЛИКТА ИЛИ НА ДРУГИХ ОСНОВАНИЯХ, В РЕЗУЛЬТАТЕ ИЛИ В СВЯЗИ С ПРОГРАММНЫМ ОБЕСПЕЧЕНИЕМ ИЛИ С ИСПОЛЬЗОВАНИЕМ КАКИХ-ЛИБО ЭЛЕМЕНТОВ ПРОГРАММНОГО ОБЕСПЕЧЕНИЯ.

Кроме случаев, предусмотренных в данном уведомлении, не допускается использовать имя владельца авторских прав в рекламе, или для иного продвижения продаж или использования, или для других сделок, связанных с данным Программным обеспечением, без предварительного разрешения владельца авторских прав.

FreeBSD

Данный продукт частично использует код FreeBSD.

Авторские права на FreeBSD

© The FreeBSD Project, 1994-2006. Все права защищены.

Перед началом работы с устройством

Распространение и использование в исходном коде или в форме двоичного кода как в неизменном виде, так и с изменениями, разрешается при соблюдении следующих условий. В распространяемом исходном коде должно содержаться указанное выше уведомление об авторском праве, данный список условий и следующая оговорка.

При распространении в форме двоичного кода необходимо воспроизвести указанное выше уведомление об авторском праве, данный список условий и следующую оговорку в сопроводительных документах и/или в иных материалах, предоставляемых при распространении.

FREEBSD PROJECT ПРЕДОСТАВЛЯЕТ ДАННОЕ ПРОГРАММНОЕ ОБЕСПЕЧЕНИЕ ПО ПРИНЦИПУ «КАК ЕСТЬ», БЕЗ КАКИХ-ЛИБО ЯВНЫХ И ПОДРАЗУМЕВАЕМЫХ ГАРАНТИЙ, ВКЛЮЧАЯ, ПОМИМО ПРОЧЕГО, ПОДРАЗУМЕВАЕМЫЕ ГАРАНТИИ ТОВАРНОЙ ПРИГОДНОСТИ И ПРИГОДНОСТИ ДЛЯ ИСПОЛЬЗОВАНИЯ ПО НАЗНАЧЕНИЮ. В ЛЮБОМ СЛУЧАЕ FREEBSD PROJECT ИЛИ УЧАСТНИКИ ДАННОГО ПРОЕКТА НЕ НЕСУТ ПРЯМО ИЛИ КОСВЕННО ОТВЕТСТВЕННОСТИ ЗА ЛЮБЫЕ ПРЯМЫЕ, ОПОСРЕДОВАННЫЕ, НЕПРЕДНАМЕРЕННЫЕ, СПЕЦИАЛЬНЫЕ, ШТРАФНЫЕ ИЛИ КОСВЕННЫЕ УБЫТКИ (ВКЛЮЧАЯ, ПОМИМО ПРОЧЕГО, ПРЕДОСТАВЛЕНИЕ ЗАМЕЩАЮЩИХ ТОВАРОВ ИЛИ УСЛУГ, УТРАТУ ЭКСПЛУАТАЦИОННЫХ КАЧЕСТВ, ПОТЕРЮ ДАННЫХ ИЛИ ПРИБЫЛЕЙ ИЛИ ПРОСТОИ В РАБОТЕ), ВОЗНИКШИЕ ПО ЛЮБОЙ ПРИЧИНЕ И ПРИ ЛЮБОМ ТОЛКОВАНИИ ОТВЕТСТВЕННОСТИ, ВОЗНИКАЮЩЕЙ ИЗ КОНТРАКТА ИЛИ ДЕЛИКТА (ВКЛЮЧАЯ ПО ПРИЧИНЕ ХАЛАТНОСТИ ИЛИ ПО ИНОЙ ПРИЧИНЕ), КОТОРЫЕ ЛЮБЫМ ОБРАЗОМ ПРОИСТЕКАЮТ ИЗ ИСПОЛЬЗОВАНИЯ ДАННОГО ПРОГРАММНОГО ОБЕСПЕЧЕНИЯ, ДАЖЕ ЕСЛИ О ВОЗМОЖНОСТИ ТАКИХ УБЫТКОВ БЫЛО СООБЩЕНО ЗАРАНЕЕ.

Взгляды и заключения, присутствующие в программном обеспечении и в документации, отражают позицию авторов и не должны толковаться как отражающие официальные политики, явные или подразумеваемые, FreeBSD Project.

WIDE DHCP Client

WIDE Project DHCP Implementation, © Акихиро Томинага (Akihiro Tominaga), 1995 © WIDE Project, 1995. Все права защищены.

Настоящим предоставляется право на использование, копирование, изменение и распространение данного программного обеспечения и документации при условии соблюдения следующих требований.

1. Включение уведомления об авторских правах и данного разрешения во все копии программного обеспечения, производные продукты или измененные версии, а также любые их части, и упоминание обоих уведомлений во вспомогательной документации.
2. Во всех рекламных материалах, упоминающих функции или использование данного программного обеспечения, размещена следующая информация. Этот продукт содержит программное обеспечение, разработанное WIDE Project и участниками этого проекта.
3. Название WIDE Project и имена участников данного проекта нельзя использовать для продвижения продуктов, являющихся производными от данного программного обеспечения, без предварительного письменного разрешения.

РАЗРАБОТЧИК ПРЕДОСТАВЛЯЕТ ДАННОЕ ПРОГРАММНОЕ ОБЕСПЕЧЕНИЕ ПО ПРИНЦИПУ «КАК ЕСТЬ», ПРИ ЭТОМ WIDE PROJECT ОТКАЗЫВАЕТСЯ ОТ ЛЮБОЙ ОТВЕТСТВЕННОСТИ ЛЮБОГО ТИПА ЗА КАКИЕ-ЛИБО УБЫТКИ, ПРОИСТЕКАЮЩИЕ ЛЮБЫМ ОБРАЗОМ ИЗ ИСПОЛЬЗОВАНИЯ ДАННОГО ПРОГРАММНОГО ОБЕСПЕЧЕНИЯ. КРОМЕ ТОГО, ОТСУТСТВУЮТ ЛЮБЫЕ ПОДРАЗУМЕВАЕМЫЕ И ИНЫЕ ГАРАНТИИ, А ТАКЖЕ НЕ ПРЕДОСТАВЛЯЕТСЯ КАКАЯ-ЛИБО ПОДДЕРЖКА.

Будем благодарны за любые отзывы, касающиеся результатов оптимизации или расширения функций данного продукта.

Все отзывы отправляйте по адресу:

Акихиро Томинага (Akihiro Tominaga)

WIDE Project

Keio University, Endo 5322, Kanagawa, Japan (Япония)

(Email: dhcp-dist@wide.ad.jp)

WIDE project оставляет за собой право на последующее распространение таких изменений.

MD5

© RSA Data Security, Inc., 1991–1992. Дата создания — 1991 г. Все права защищены.

Лицензия на копирование и использование данного программного обеспечения предоставляется при условии упоминания *RSA Data Security, Inc. MD5 Message-Digest Algorithm* во всех материалах, касающихся или ссылающихся на данное программное обеспечение или на данную функцию.

Также предоставляется лицензия на создание и использование производных продуктов, при условии что такие продукты обозначены как производные от *RSA Data Security, Inc. MD5 Message-Digest Algorithm* во всех материалах, касающихся или ссылающихся на производный продукт.

RSA Data Security, Inc. не делает никаких заявлений, касающихся товарной пригодности данного программного обеспечения или его пригодности для конкретной цели.

Оно предоставляется по принципу «как есть» без каких-либо явных и подразумеваемых гарантий.

Эти уведомления должны быть включены во все копии любых частей данной документации и/или программного обеспечения.

ICC Profile Header

© SunSoft, Inc., 1994–1996. Права защищены.

Настоящим всем лицам, получившим копию данного программного обеспечения и связанных файлов с документацией («Программное обеспечение»), предоставляется разрешение на бесплатное использование Программного обеспечения без каких-либо ограничений, включая, помимо прочего, его применение, копирование, объединение, публикацию, распространение, сублицензирование и/или продажу копий Программного обеспечения, а также на предоставление соответствующих разрешений лицам, которым предоставлено Программное обеспечение, при соблюдении следующих условий.

Во все копии или существенные фрагменты Программного обеспечения необходимо включить указанное выше уведомление об авторских правах, а также данное уведомление о разрешениях.

ПРОГРАММНОЕ ОБЕСПЕЧЕНИЕ ПРЕДОСТАВЛЯЕТСЯ ПО ПРИНЦИПУ «КАК ЕСТЬ», БЕЗ ЛЮБЫХ ЯВНЫХ ИЛИ ПОДРАЗУМЕВАЕМЫХ ГАРАНТИЙ, ВКЛЮЧАЯ, ПОМИМО ПРОЧЕГО, ГАРАНТИИ ТОВАРНОЙ ПРИГОДНОСТИ, ПРИГОДНОСТИ ДЛЯ ИСПОЛЬЗОВАНИЯ ПО НАЗНАЧЕНИЮ И ГАРАНТИИ ОТСУТСТВИЯ НАРУШЕНИЙ СТОРОННИХ ПРАВ. В ЛЮБОМ СЛУЧАЕ SUNSOFT, INC. ИЛИ ЕЕ МАТЕРИНСКАЯ КОМПАНИЯ НЕ НЕСУТ ОТВЕТСТВЕННОСТИ ПО ЛЮБЫМ ИСКАМ, ЗА ЛЮБЫЕ ПОВРЕЖДЕНИЯ ИЛИ ЛЮБУЮ ДРУГУЮ ОТВЕТСТВЕННОСТЬ, ВОЗНИКАЮЩУЮ ИЗ КОНТРАКТА, ДЕЛИКТА ИЛИ НА ДРУГИХ ОСНОВАНИЯХ, В РЕЗУЛЬТАТЕ ИЛИ В СВЯЗИ С ПРОГРАММНЫМ ОБЕСПЕЧЕНИЕМ ИЛИ С ИСПОЛЬЗОВАНИЕМ КАКИХ-ЛИБО ЭЛЕМЕНТОВ ПРОГРАММНОГО ОБЕСПЕЧЕНИЯ.

Кроме случаев, предусмотренных в данном уведомлении, не допускается использовать название SunSoft, Inc. в рекламе, или для иного продвижения продаж или использования, или для других сделок, связанных с данным Программным обеспечением, без письменного разрешения SunSoft Inc.

JPEG Library

Бесплатное программное обеспечение JPEG, принадлежащее Independent JPEG Group

Данный пакет включает в себя программное обеспечение C для кодирования, декодирования и перекодирования изображений JPEG. JPEG представляет собой стандартный метод сжатия полноцветных изображений и изображений в оттенках серого.

Распространяемые программы поддерживают преобразование форматов и файлов JPEG «JFIF» в файловые форматы PBMPLUS PPM/PGM, GIF, BMP и Targa. Библиотеку сжатия и декомпрессии можно использовать в других программах, например в просмотрщиках изображений. Программа содержит максимально портативный код C, проверенный на многих устройствах, от ПК до Cray.

Мы выпускаем данное программное обеспечение как для некоммерческого, так и для коммерческого использования. Компании могут использовать его в качестве основы для разработки связанных с JPEG продуктов. Мы не претендуем на авторское вознаграждение, при этом просим об упоминании в литературе, связанной с продуктом (подробные сведения см. в файле README, который входит в комплект поставки). Мы надеемся, что данное программное обеспечение достигнет промышленного качества, однако с учетом его бесплатного характера мы не предоставляем никаких гарантий и не несем ответственности. Для получения подробных сведений обратитесь по адресу jpeg-info@jpegclub.org.

Комментарии, касающиеся данной папки

В файле `jpegsrc.vN.tar.gz` содержится исходный код, документация и тестовые файлы релиза N в формате Unix. В файле `jpegsrcN.zip` содержится исходный код, документация и тестовые файлы релиза N в формате Windows. В файле `jpegaltui.vN.tar.gz` содержится исходный код для альтернативного пользовательского интерфейса `cjpeg/djpeg` в формате Unix. В файле `jpegaltuiN.zip` содержится исходный код альтернативного пользовательского интерфейса `cjpeg/djpeg` в формате Windows. `wallace.ps.gz` представляет собой файл PostScript вводной статьи Грегга Уоллеса (Greg Wallace), посвященной JPEG. Это обновление статьи, которая появилась в апреле 1991 года в документах ACM. В файле `jpeg.documents.gz` вы найдете информацию о том, где получить стандарты JPEG и документы, касающиеся файловых форматов, связанных с JPEG. `jfif.ps.gz` представляет собой файл PostScript спецификаций формата JFIF (JPEG File Interchange Format). `jfif.txt.gz` — это представление спецификаций JFIF в формате простого текста. Здесь нет вложенного рисунка, поэтому по возможности рекомендуем использовать версию PostScript. В файле `TIFFTechNote2.txt.gz` содержится проект предлагаемых изменений, касающихся поддержки JPEG в TIFF 6.0. Файл `pm.errata.gz` содержит список ошибок в первой печатной версии книги JPEG Still Image Data Compression Standard, авторы Пеннебейкер (Pennebaker) и Митчелл (Mitchell).

В файле `jdosaobj.zip` находятся предварительно скомпилированные объектные файлы `JMEMDOS.ASM`. Их можно использовать с целью компилирования кода IJG для MS-DOS при отсутствии ассемблера.

Math Library

© Sun Microsystems, Inc., 1993. Все права защищены. Разработано компанией SunPro, которая входит в состав Sun Microsystems, Inc. Право на бесплатное использование, копирование, изменение и распространение этого программного обеспечения предоставляется при условии сохранения данного уведомления.

- `copysignf.c`: * © Sun Microsystems, Inc., 1993. Все права защищены.
- `math_private.h`: * © Sun Microsystems, Inc., 1993. Все права защищены.
- `powf.c`: * © Sun Microsystems, Inc., 1993. Все права защищены.
- `scalbnf.c`: * © Sun Microsystems, Inc., 1993. Все права защищены.

Правовая оговорка

В некоторых странах копирование или печать определенных документов могут быть запрещены законом. Виновные в нарушении этого требования могут быть подвергнуты штрафам, наказаниям или тюремному заключению. Ниже приведены примеры документов, печать или копирование которых могут быть запрещены законом в определенных странах.

- Валюта
- Банкноты и чеки
- Банковские и правительственные облигации и ценные бумаги
- Паспорта и удостоверения
- Материалы, защищенные авторским правом или правами на товарные знаки (без разрешения соответствующих владельцев)
- Почтовые марки и прочие оборотные документы

Указанный список не является исчерпывающим, и мы не несем ответственности за его полноту или точность. При возникновении сомнений обратитесь за юридической консультацией.

Параметры окружающей среды

В этом разделе рассмотрены параметры рабочей среды устройства.

Примечание. Для получения сведений о дополнительных компонентах, требуемых для выполнения определенных настроек, описанных в этом разделе, обратитесь в центр поддержки клиентов.

Поддерживаемые рабочие среды

В этом разделе вы найдете описание параметров рабочей среды, требуемой для использования функций печати, сканирования и работы с факсами, реализованных на устройстве.

Функция печати

Устройство можно подключить непосредственно к компьютеру для использования в качестве локального принтера или же подключить к сети как сетевой принтер.



- Использование в качестве локального принтера
Подключите устройство к компьютеру с помощью кабеля USB.
- Использование в качестве сетевого принтера
Печатайте документы с компьютеров, подключенных к сети, с использованием протокола TCP/IP.

Чтобы использовать устройство в качестве сетевого принтера, необходимо сначала активировать порт для печати.

— LPD: активируйте этот параметр в случае использования порта LPD.

— Port9100: активируйте этот параметр в случае использования порта Port9100.

Параметры окружающей среды

Информацию о настройке протокола TCP/IP см. в разделе [Настройка сетевой среды на странице 30](#).

Информацию о включении функций связи см. в разделе [Включение порта, используемого для связи на стр. 36](#).

Функция сканирования

Устройство поддерживает следующие функции сканирования.

Сканирование через USB

Сканирование с использованием приложения на компьютере

USB-подключение используется для передачи отсканированных данных на компьютер. Чтобы использовать эту функцию, установите драйвер сканирования с компакт-диска с драйверами.

Примечание. Для установки драйвера сканирования следуйте инструкциям, приведенным в руководстве (файл HTML) на компакт-диске. Более подробные сведения см. в разделе [Сканирование на компьютер на стр. 128](#).

Сканирование с использованием сетевого подключения

Сканирование в электронную почту

В данном случае для отправки отсканированного документа в качестве вложения в электронное сообщение используется протокол SMTP. Информацию об использовании этой функции см. в разделе [Отправка электронного сообщения с отсканированным файлом на стр. 144](#).

Сканирование на ПК (через сеть)

В этом случае для сохранения отсканированного документа в общую папку на сетевом ПК используется протокол FTP или SMB. Информацию об использовании этой функции см. в разделе [Использование сканера в сети на стр. 132](#).

Функция работы с факсами

Устройство может передавать факсы в следующих сетях обмена данными:

- телефонная связь общего пользования (PSTN);
- частная АТС (PBX).

Для использования функций обмена факсами на данном устройстве нужно также настроить параметры региона [Region], а также даты и времени [Date & Time].

Кроме того, в большинстве регионов на всех отправляемых факсах нужно указывать номер факса отправителя.

Примечания.

- Этот параметр доступен при наличии дополнительного комплекта Fax Kit.
- Информацию о настройке региона см. в разделе [Регион на стр. 167](#).
- Информацию о настройке даты и времени см. в разделе [Дата и время на стр. 177](#).
- Информацию о настройке номера факса см. в разделе [Номер факса на стр. 167](#).

Интерфейсные кабели

Для прямого подключения устройства к компьютеру используйте интерфейс USB. Для подключения устройства к сети используйте интерфейс Ethernet.

Использование интерфейса USB

Устройство поддерживает интерфейс USB 2.0.

Для подключения интерфейса USB:

1. Установите переключатель питания в положение [O], чтобы ОТКЛЮЧИТЬ питание устройства.

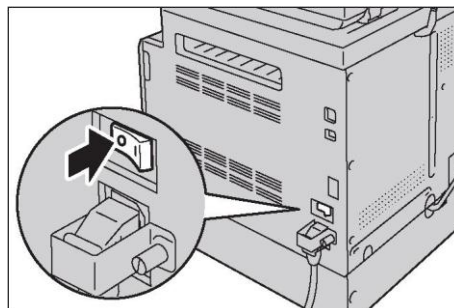

Примечание. Убедитесь, что дисплей отключен.

2. Подключите кабель USB к порту USB.

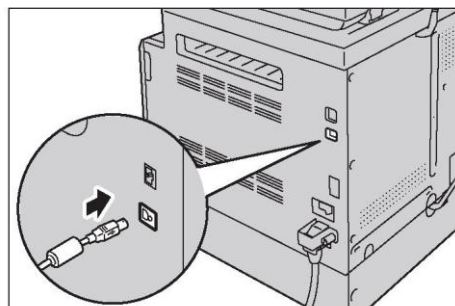

3. Второй конец кабеля подключите к компьютеру.

Параметры окружающей среды

4. Установите переключатель питания в положение [I], чтобы ВКЛЮЧИТЬ питание устройства.

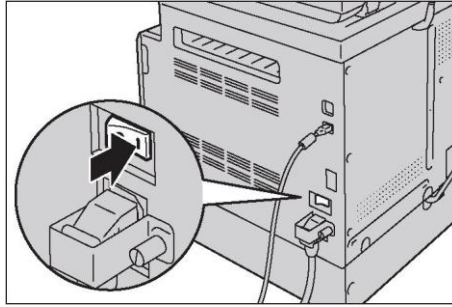

Использование интерфейса Ethernet

Устройство поддерживает интерфейсы 100BASE-TX и 10BASE-T Ethernet.

Для подключения интерфейса Ethernet:

1. Установите переключатель питания в положение [O], чтобы ОТКЛЮЧИТЬ питание устройства.

Примечание. Убедитесь, что дисплей отключен.

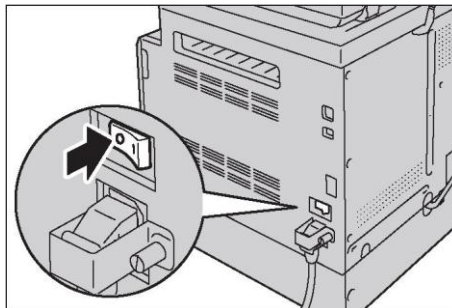

2. Подключите сетевой кабель к порту Ethernet.

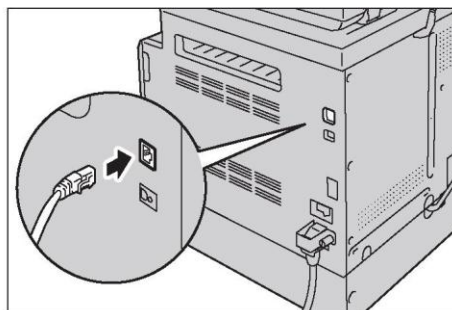

Примечание. Подготовьте сетевой кабель, требуемый для подключения к вашей сети. При необходимости замены сетевого кабеля обратитесь в центр поддержки клиентов.

- Установите переключатель питания в положение [|], чтобы ВКЛЮЧИТЬ питание устройства.

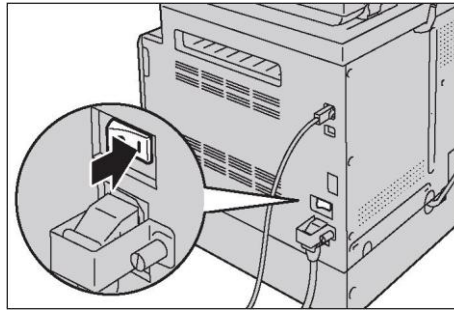

Настройка сетевой среды

В этом разделе описаны настройки, необходимые для использования протокола TCP/IP.

Примечание. В совместимых сетевых средах устройство поддерживает протокол IPv6. Более подробные сведения см. в разделе [Настройка IP-адреса устройства \(IPv6\)](#) на стр. 32.

Настройка параметров на устройстве

- Управление IP-адресами выполняется в масштабах всей системы. Перед изменением настроек обязательно проконсультируйтесь с администратором сети.
- В зависимости от сетевой среды может потребоваться настройка маски подсети и адресов шлюзов. Для установки требуемых параметров обратитесь к администратору сети.

Настройка параметров на компьютере

- Управление IP-адресами выполняется в масштабах всей системы. Перед изменением настроек обязательно проконсультируйтесь с администратором сети.
- При настройке параметров сети (например, IP-адресов) для хост-устройства, используемого в рамках Network Information Service (NIS), обратитесь к администратору NIS.

Настройка IP-адреса устройства (IPv4)

Для использования протокола TCP/IP необходимо настроить IP-адрес устройства. По умолчанию устройство настроено на автоматический выбор IP-адреса.

В этом случае при подключении устройства к сети с DHCP-сервером IP-адрес будет присвоен автоматически.

Чтобы убедиться в том, что устройству был автоматически присвоен IP-адрес, распечатайте отчет со списком параметров системы.

Также IP-адрес можно узнать одним из следующих способов:

- в области сообщений на сенсорном экране;
- на информационном экране [About This MFP];
- с помощью CentreWare Internet Services.

Примечания.

- Информацию о том, как напечатать отчет со списком параметров системы, см. в разделе [Печать отчетов/списков на стр. 234](#).
- Информацию об области сообщений на сенсорном экране см. в разделе [Область сенсорного экрана - на главном экране на стр. 50](#).
- Сведения об информационном экране [About This MFP] см. в разделе [Проверка IP-адреса устройства на стр. 232](#).
- Информацию о том, как проверить параметры с помощью CentreWare Internet Services, см. в интерактивной справке по CentreWare Internet Services.

Если IP-адрес устройства не задан, необходимо установить его с помощью утилиты Printer Setup Utility for Setting IP Address, которую можно найти на компакт-диске с драйверами; также на панели управления в разделе [Get IP Address] можно выбрать пункт [Panel] или воспользоваться CentreWare Internet Services.

Утилита Printer Setup Utility for Setting IP Address

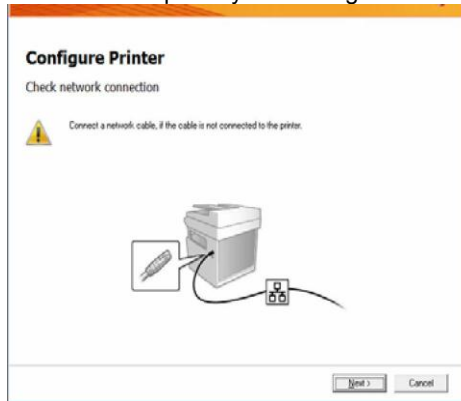

Панель управления



CentreWare Internet

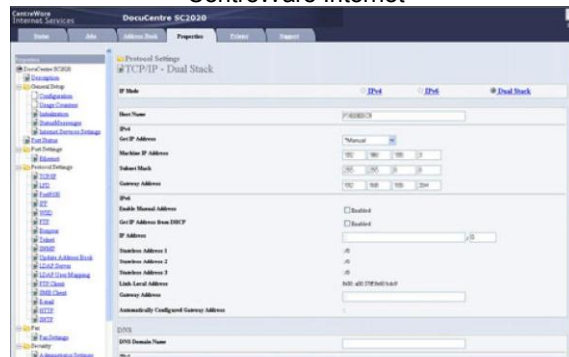

Примечания.

- Если в сети присутствует сервер DHCP, то IP-адрес устройства может меняться. Периодически проверяйте IP-адрес.
- Устройство может автоматически получать информацию об адресах с помощью серверов BOOTP или RARP. Чтобы использовать сервер BOOTP или RARP для получения IP-адреса устройства, на панели управления в разделе [Get IP Address] выберите [BOOTP] или [RARP].
- Сведения об использовании Printer Setup Utility for Setting IP Address см. в разделе [Использование утилиты Printer Setup Utility for Setting the IP Address](#) на стр. 33.
- Информацию о настройке IP-адреса с помощью панели управления см. в разделе [TCP/IP](#) на стр. 163.
- Сведения о настройке IP-адресов с использованием CentreWare Internet Services см. в интерактивной справке по CentreWare Internet Services.

Настройка IP-адреса устройства (IPv6)

В совместимых сетевых средах устройство поддерживает протокол IPv6.

Параметры окружающей среды

В заводских настройках устройства по умолчанию выбран протокол IPv4. Чтобы использовать устройство в сетях, поддерживающих IPv6, выберите режим IPv6 или комбинированный режим. Адрес IPv6 будет присвоен автоматически после перезапуска устройства.

Для проверки адреса IPv6 отпечатайте отчет со списком параметров системы.

Также IP-адрес можно узнать одним из следующих способов:

- на информационном экране [About This MFP];
- с помощью CentreWare Internet Services.

Примечания.

- Информацию о том, как напечатать отчет со списком параметров системы, см. в разделе [Печать отчетов/списков на стр. 234](#).
- Сведения об информационном экране [About This MFP] см. в разделе [Проверка IP-адреса устройства на стр. 232](#).
- Информацию о том, как проверить параметры с помощью CentreWare Internet Services, см. в интерактивной справке по CentreWare Internet Services.

Фиксированный адрес IPv6 можно задать с использованием одного из следующих методов:

- с помощью утилиты Printer Setup Utility for Setting IP Address;
- вручную на панели управления. Нажмите кнопку <Machine Status>. На вкладке [Tools] выберите [Admin Settings] > [Network] > [Ethernet] > [IP Mode]. Для параметра [IP Mode] установите значение [IPv6 Mode] или [Dual Stack].
- Для ручной настройки используйте CentreWare Internet Services. Чтобы проверить автоматически заданный адрес, отпечатайте отчет со списком параметров системы. После этого используйте полученный адрес для доступа к CentreWare Internet Services.2/1/16 На вкладке [Properties] выберите [Protocol Settings] > [TCP/IP] > [IP Mode]. Для параметра [IP Mode] установите значение [IPv6] или [Dual Stack]. Адрес IPv6 можно задать вручную, если для параметра [Get IP Address] выбрано значение [Manual].

Примечания.

- Сведения об использовании Printer Setup Utility for Setting IP Address см. в разделе [Использование утилиты Printer Setup Utility for Setting the IP Address на стр. 33](#).
- Информацию о настройке IP-адреса с помощью панели управления см. в разделе [TCP/IP на стр. 163](#).
- Информацию о настройке с помощью CentreWare Internet Services см. в интерактивной справке по CentreWare Internet Services.

Использование утилиты Printer Setup Utility for Setting the IP Address

В этом разделе описана процедура настройки IP-адреса с помощью утилиты Printer Setup Utility for Setting IP Address, которую можно найти на компакт-диске с драйверами.

При использовании утилиты Printer Setup Utility for Setting IP Address убедитесь в том, что устройство не работает.

1. Вставьте компакт-диск с драйверами в привод для оптических дисков на своем компьютере.
Автоматически откроется окно запуска.

- На вкладке [Admin Tools] выберите [Start Printer Setup Utility for setting IP address] в разделе Administration Tools, а затем нажмите [Start].

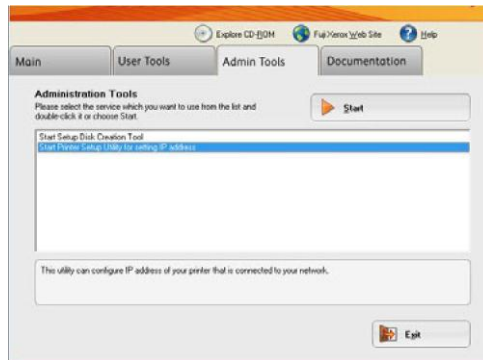

Утилита Printer Setup Utility for Setting IP Address запущена.

- Убедитесь в том, что к устройству подключен сетевой кабель, а затем нажмите [Next].



- Появится список доступных IP-адресов и Mac-адресов. Выберите адрес устройства и нажмите [Next].

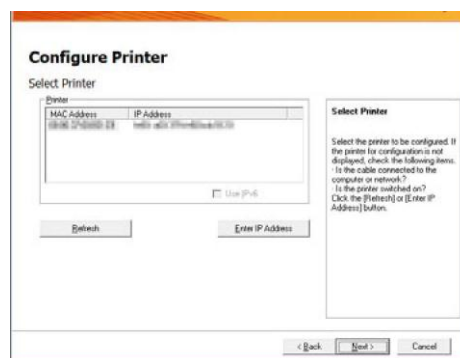

Если устройству уже присвоен IP-адрес, нажмите [Enter IP Address] и введите соответствующий адрес в появившемся окне.

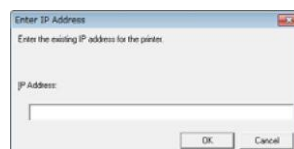

Параметры окружающей среды

5. При необходимости выполните расширенные настройки и нажмите [Next].

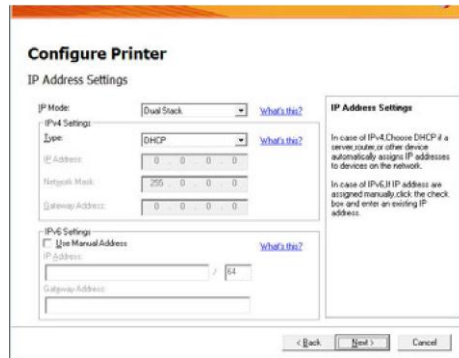

6. После того как появится подтверждение, нажмите [Apply].

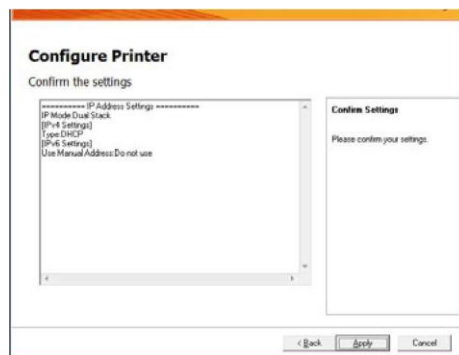

Будут применены указанные настройки.

7. Нажмите [Finish], чтобы выйти из утилиты Printer Setup Utility for Setting IP Address.



После правильной настройки всех параметров устройство перезагрузится автоматически.

8. С помощью одного из следующих способов после завершения процедуры настройки подтвердите присвоенный устройству IP-адрес.
- Информацию о том, как напечатать отчет со списком параметров системы, см. в разделе [Печать отчетов/списков на стр. 234](#).
 - Сведения об информационном экране About This MFP см. в разделе [Проверка IP-адреса устройства на стр. 232](#).
 - Информацию о том, как проверить параметры с помощью CentreWare Internet Services, см. В интерактивной справке по CentreWare Internet Services.

Включение порта, используемого для связи

С помощью CentreWare Internet Services активируйте порт, используемый для связи. Доступны следующие порты.

Порт	Описание
LPD	Выберите [Enabled], чтобы использовать порт LPD.
Port9100	Выберите [Enabled], чтобы использовать порт Port9100.
IPP	Выберите [Enabled], чтобы использовать порт IPP.
WSD* Print	Выберите [Enabled], чтобы использовать порт WSD* Print.
WSD* Scan	Выберите [Enabled], чтобы использовать порт WSD* Scan.
FTP	Выберите [Enabled], чтобы использовать порт FTP.
Bonjour	Выберите [Enabled], чтобы использовать Bonjour.
Telnet	Выберите [Enabled], чтобы использовать Telnet.
SNMP	Выберите [Enabled], чтобы использовать SNMP.
Update Address Book	Выберите [Enabled], чтобы использовать Update Address Book.
StatusMessenger	Выберите [Enabled], чтобы использовать StatusMessenger.
SNTP	Выберите [Enabled], чтобы использовать SNTP.

WSD расшифровывается как Web Services on Devices.

Примечание. Информацию о настройке с помощью CentreWare Internet Services см. в интерактивной справке по CentreWare Internet Services.

Использование CentreWare Internet Services

CentreWare Internet Services

CentreWare Internet Services позволяет менять настройки с помощью веб-браузера, установленного на компьютере, подключенном к сети TCP/IP.

Параметры окружающей среды

Информацию о том, как использовать CentreWare Internet Services, см. в интерактивной справке по CentreWare Internet Services.

Примечания.

- Также необходимо настроить IP-адрес устройства. Информацию о настройке IP-адреса см. в разделе [Настройка сетевой среды на стр. 30](#).
- При изменении параметров с использованием CentreWare Internet Services устройство должно находиться в режиме ожидания или в режиме энергосбережения.

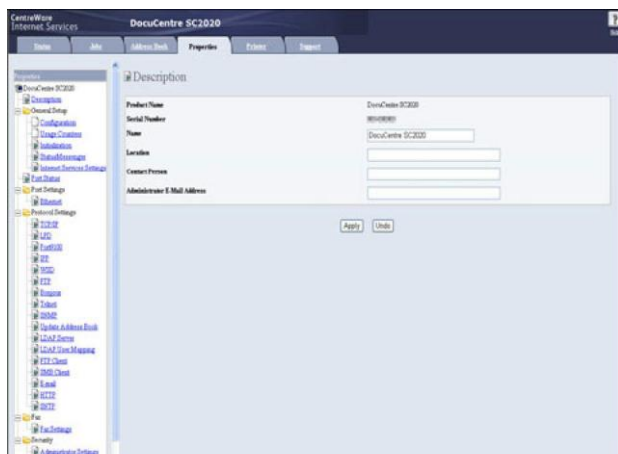

Поддерживаемые среды и настройки

Операционные системы и веб-браузеры

Система CentreWare Internet Services проверена на совместимость со следующими веб-браузерами.

Операционная система	Веб-браузеры
Windows® 8.1	Windows® Internet Explorer® 11
Windows® 8	Windows® Internet Explorer® 10
Windows® 7	Windows® Internet Explorer® 8
Windows Vista®	Windows® Internet Explorer® 7
Windows® XP	Windows® Internet Explorer® 6 SP2, Mozilla® Firefox® 3.x, Netscape 7.1 Navigator

Настройки веб-браузера

Рекомендуется указать адрес устройства в веб-браузере.

Примечание. Если указать адрес с использованием прокси-сервера, то могут возникать задержки. Кроме того, экран может не отображаться. При возникновении таких проблем следует прописать IP-адрес устройства в веб-браузере и отказаться от использования прокси-сервера. Информацию о настройке см. в руководстве к используемому веб-браузеру.

Для надлежащей работы CentreWare Internet Services также потребуется настроить другие параметры веб-браузера.

Ниже описана процедура на примере браузера Internet Explorer 6.0.

1. В меню [Tools] выберите [Internet Options].
2. На вкладке [General] нажмите [Settings] в разделе [Temporary Internet Files].
3. В диалоговом окне [Settings] выберите [Check for newer versions of stored pages:].
4. Выберите [Every visit to the page] или [Every time you start Internet Explorer].
5. Нажмите [OK].
6. В диалоговом окне [Internet Options] нажмите [OK].

Запуск CentreWare Internet Services

Для запуска CentreWare Internet Services сделайте следующее.

1. Включите компьютер и откройте веб-браузер.
2. В адресной строке веб-браузера введите IP-адрес или URL устройства, а затем нажмите клавишу <Enter>.

Откроется главная страница CentreWare Internet Services.

- Пример IP-адреса (IPv4)



- Пример IP-адреса (IPv6)



- Пример URL



Примечания.

- Если сеть использует DNS (Domain Name System), при этом имя хоста устройства зарегистрировано на сервере доменных имен, то для доступа к устройству можно использовать интернет-адрес, содержащий имя хоста и имя домена. Например, если имя хоста — myhost, а имя домена — example.com, то интернет-адрес будет иметь вид myhost.example.com.

Параметры окружающей среды

- Указывая номер порта, добавьте после IP-адреса или интернет-адреса «:» и номер порта.
- В зависимости от используемого веб-браузера ручной ввод адреса IPv6 может быть недоступен.
- Протокол HTTPS не поддерживается.

Установка драйвера печати/драйвера сканирования

Установка драйвера печати

Чтобы использовать устройство для печати, вам необходимо сначала установить драйвер печати, который находится на компакт-диске с драйверами, входящем в комплект поставки. На компакт-диске находится следующий драйвер печати.

Название драйвера печати	Описание
DocuCentre SC2020	Чтобы начать установку, щелкните [Print/Fax Driver] в меню [Main] компакт-диска с драйверами. Стандартный драйвер печати преобразует данные, созданные в приложении, в изображение, которое затем будет отправлено на печать.

Чтобы установить драйвер печати, следуйте инструкциям, указанным в документации. Нажмите CD-ROM Documentation (HTML) на вкладке [Documentation] компакт-диска с драйверами.

Установка драйвера сканирования

Если подключить устройство напрямую к компьютеру через USB, то отсканированные данные можно передавать непосредственно на компьютер.

На компакт-диске с драйверами присутствуют драйверы сканирования TWAIN и WIA (Windows Image Acquisition).

Приложение	Описание
Драйвер сканирования TWAIN и WIA (Windows Image Acquisition)	Чтобы начать установку, щелкните [Scan Driver] в меню [Main] компакт-диска с драйверами. Более подробные сведения см. в разделе Сканирование на компьютер на стр. 128 .

Приложение	Описание
Редактор адресной книги	<p>Для начала установки выберите [Install Fax Utility] в меню [User Tools] на компакт-диске с драйверами, а затем нажмите кнопку [Start].</p> <p>Отправлять документы по факсу можно зарегистрированным адресатам. Чтобы выбрать получателя, нужно предварительно зарегистрировать его в редакторе адресной книги, а затем сохранить на устройстве.</p> <p>Также можно добавить номера телефонов получателей из памяти принтера или из CentreWare Internet Services.</p> <p>Более подробные сведения о настройке см. в справке к редактору адресной книги.</p>

Чтобы установить драйвер сканирования, следуйте инструкциям, приведенным в документации. Нажмите CD-ROM Documentation (HTML) на вкладке [Documentation] компакт-диска с драйверами.

Сразу после установки драйвера сканирования обязательно перезагрузите компьютер.

Примечание. В сети эта функция недоступна.

Удаление

Удаление драйвера печати

Чтобы удалить драйвер печати, используйте соответствующую утилиту на компакт-диске с драйверами. Следуйте инструкциям, указанным в разделе CD-ROM Documentation (HTML) компакт-диска с драйверами.

Удаление другого программного обеспечения

Информацию об удалении других программ, установленных с компакт-диска с драйверами, см. в файле Readme. Файл Readme можно найти в разделе Product Information (HTML) на компакт-диске.

Обзор продукта

В этом разделе рассмотрены все компоненты устройства, а также основные функции, такие как включение и выключение питания, использование панели управления и т. д.

Компоненты устройства

В этом разделе описаны компоненты устройства и их функции.

Передняя сторона, левая часть

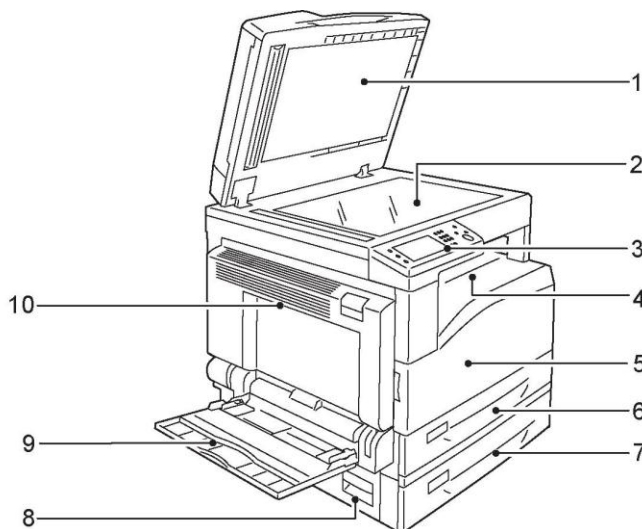

№	Компонент	Описание
1	Крышка стекла экспонирования	Используется для фиксации документа.
2	Стекло экспонирования	Используется для размещения документа.
3	Панель управления	На ней расположены кнопки, светодиодные индикаторы, а также сенсорный экран для управления устройством. Более подробные сведения см. в разделе Панель управления на стр. 48.

№	Компонент	Описание
4	Правый верхний лоток	Через него выходят листы с копиями и отпечатанными документами (лицевой стороной вниз).
5	Передняя крышка	Эта крышка используется для замены расходных материалов.
6	Лоток 1 (стандартный лоток)	Используется для загрузки бумаги.
7	Лоток 2 (однлотковый модуль) (опция)	Дополнительный лоток. Используется для загрузки бумаги.
8	Левая крышка [B]	Используется для устранения замятий бумаги в лотке 2.
9	Лоток 5 (обходной)	Используется для загрузки бумаги. Этот лоток можно выдвигать.
10	Левая крышка [A]	Используется для устранения замятия бумаги. Примечание. В нормальном режиме работы устройства эта крышка заблокирована. Чтобы открыть крышку, выйдите из режима сна и отключите питание устройства.

Правая сторона, задняя часть

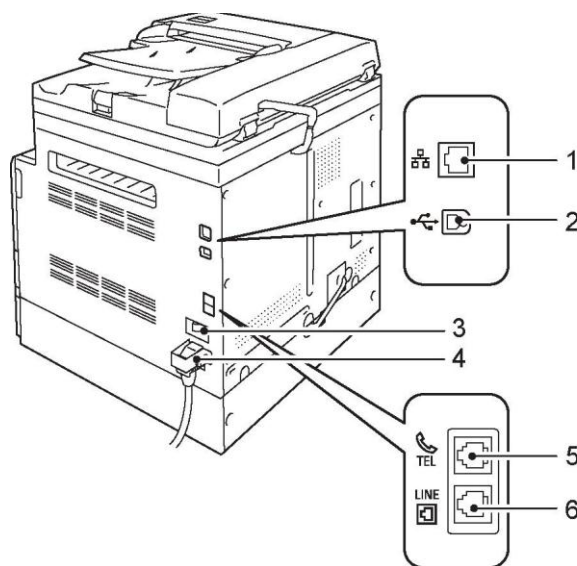

№	Компонент	Описание
1	Порт Ethernet	Для подключения сетевого кабеля.
2	Порт USB	Для подключения кабеля USB 2.0.
3	Переключатель питания	Для включения и выключения устройства. Более подробные сведения см. в разделе Источник питания на стр. 45 .

№	Компонент	Описание
4	Разъем для шнура питания	Для подключения шнура питания.
5	TEL	Для подключения к телефонному аппарату. Только для подключения телефона. Не подключайте любые другие устройства (например, факсовую систему).
6	LINE 1	Для подключения к телефонной линии.

Примечание. Разъемы LINE 1 и TEL доступны только при наличии дополнительного комплекта для обработки факсов.

Внутри устройства

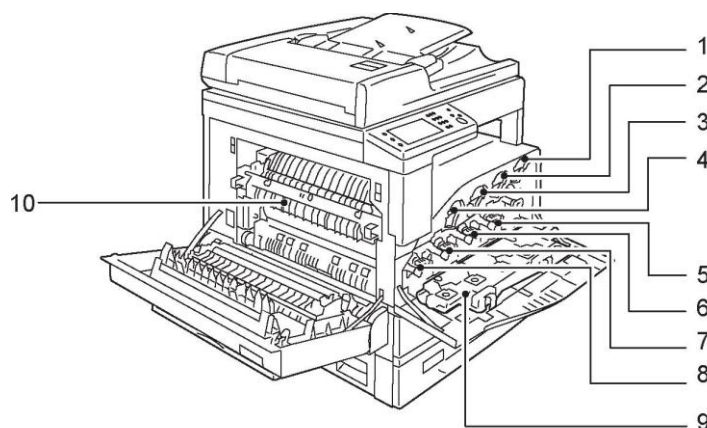

№	Компонент	Описание
1	Картридж с тонером желтого цвета [Y]	В нем находится желтый тонер (порошок, используемый для создания изображения).
2	Картридж с тонером пурпурного цвета [M]	В нем находится пурпурный тонер (порошок, используемый для создания изображения).
3	Картридж с тонером голубого цвета [C]	В нем находится голубой тонер (порошок, используемый для создания изображения).
4	Картридж с тонером черного цвета [K]	В нем находится черный тонер (порошок, используемый для создания изображения).
5	Картридж с барабаном, желтый цвет [R4]	В нем находится фотопроводник для желтого тонера.
6	Картридж с барабаном, пурпурный цвет [R3]	В нем находится фотопроводник для пурпурного тонера.
7	Картридж с барабаном, голубой цвет [R2]	В нем находится фотопроводник для голубого тонера.
8	Картридж с барабаном, черный цвет [R1]	В нем находится фотопроводник для черного тонера.

№	Компонент	Описание
9	Емкость для отработанного тонера [R5]	Используется для сбора отработанного тонера.
10	Узел закрепления	Используется для закрепления тонера на бумаге. Не трогайте этот модуль руками, т. к. он может сильно нагреваться.

Двусторонний автоподатчик оригиналов

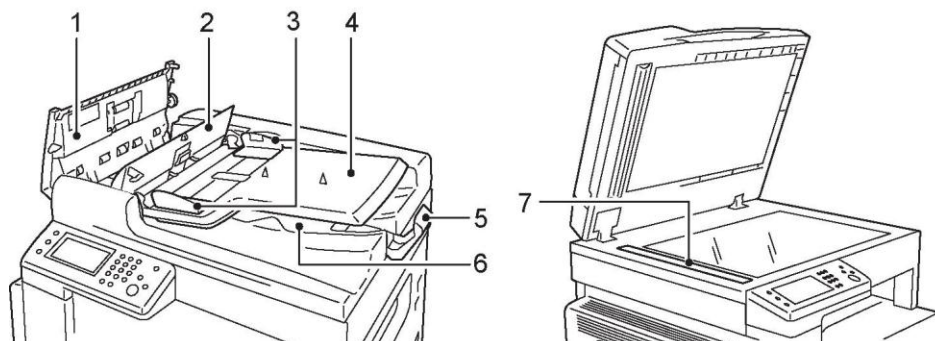

№	Компонент	Описание
1	Верхняя крышка податчика оригиналов	Используется для устранения замятия бумаги.
2	Внутренняя крышка	Используется для устранения замятия бумаги.
3	Направляющие для документов	Используются для выравнивания краев документов.
4	Лоток податчика оригиналов	Используется для загрузки оригиналов.
5	Упор для документов	Защищает от выпадания документов.
6	Выходной лоток для документов	Используется для вывода отпечатанных документов.
7	Узкая стеклянная полоса	Используется для сканирования загруженных документов.

Примечание. В данном руководстве двусторонний автоподатчик оригиналов обозначается как податчик оригиналов.

Источник питания

Включение питания

Ниже описана процедура включения питания.

После включения питания устройству требуется не более 39 секунд для прогрева. После этого аппарат будет готов к копированию, печати и к работе с факсами. В зависимости от конфигурации устройства прогрев может занимать немного больше времени.

В конце рабочего дня и перед длительным простоем устройства отключайте его от питания.

1. Установите переключатель питания в положение [|], чтобы включить питание устройства.

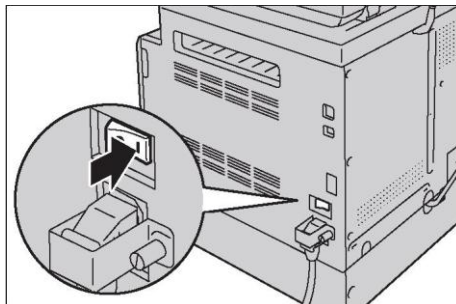

Примечания.

- Сообщение Power up указывает на то, что устройство выполняет прогрев. Во время прогрева устройство недоступно.
- Убедитесь в надежном подключении шнура питания к устройству и к сетевой розетке.

Выключение питания

Ниже описана процедура выключения питания.

В следующих случаях питание отключать нельзя. Отключение питания может привести к потере данных.

- Во время получения данных
- Во время печати
- Во время копирования
- Во время сканирования
- В случае отключения питания после вывода всех копий и остановки устройства подождите еще 10 секунд.

Примечание. Перед включением недавно выключенного устройства подождите 15 секунд. Дисплей устройства должен погаснуть.

1. Перед выключением аппарата убедитесь в том, что все задания копирования или печати завершены. Затем проверьте, что светодиодный индикатор <Data> не светится.

- Установите переключатель питания в положение [Q], чтобы выключить питание устройства.

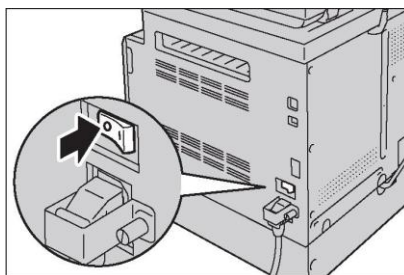

Режимы энергосбережения

В устройстве предусмотрена функция энергосбережения, которая автоматически отключает подачу питания, если в течение определенного времени на устройство не поступают задания копирования или печати.

Есть два режима энергосбережения: режим пониженного энергопотребления и режим сна.

- Режим пониженного энергопотребления: в режиме пониженного энергопотребления не происходит полного отключения питания. В этом режиме достигается баланс между энергопотреблением и временем прогрева за счет контроля температуры узла закрепления. Температура поддерживается на уровне, среднем между температурой отключения и температурой готовности.
- Режим сна: в режиме сна потребление электроэнергии сводится к минимуму за счет отключения всех компонентов кроме контроллера. В режиме сна время прогрева будет больше, чем в режиме пониженного энергопотребления.

Включение режимов энергосбережения

Если устройство находится в режиме энергосбережения, то экран погаснет, а кнопка <Power Saver> на панели управления начнет светиться.

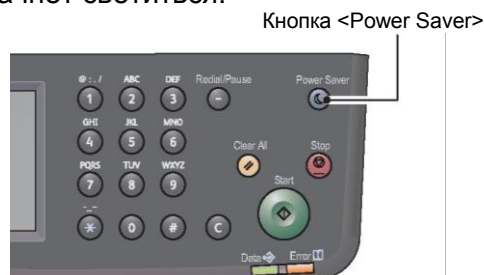

Время, после которого устройство переходит в режим пониженного энергопотребления/в режим сна, можно регулировать.

По умолчанию для режима пониженного энергопотребления установлено значение 1 минута, а для режима сна — 0 минут.

Период времени до перехода в режим пониженного энергопотребления можно настраивать в диапазоне от 1 до 150 минут. Для режима сна можно выбирать время из диапазона от 0 до 60 минут.

Срок службы узла закрепления во многом зависит от установленных параметров управления питанием. Увеличение времени до перехода устройства в режим энергосбережения может привести к необходимости более частой замены узла закрепления. Соответственно, срок службы узла закрепления уменьшается. Для получения более подробных сведений обратитесь в центр поддержки клиентов.

Подробная информация о настройке времени перехода в режим пониженного энергопотребления и/или в режим сна см. в разделе [Режим энергосбережения на стр. 177](#).

Выключение режимов энергосбережения

Ниже описана процедура отключения режима энергосбережения.

В следующих случаях устройство выходит из режима энергосбережения.

Примечание. При определенных условиях после выхода из режима энергосбережения сенсорный экран остается отключенным для экономии электроэнергии. Экран активируется после выполнения условий, отмеченных звездочкой.

- Нажатие кнопки <Power Saver> *
- Появление всплывающего сообщения на сенсорном экране после извлечения или вставки лотка 1 (в режиме пониженного энергопотребления) *
- Обнаружение ошибки на устройстве *
- Перезагрузка устройства
- Получение задания

Панель управления

Названия и функции компонентов панели управления описаны ниже.

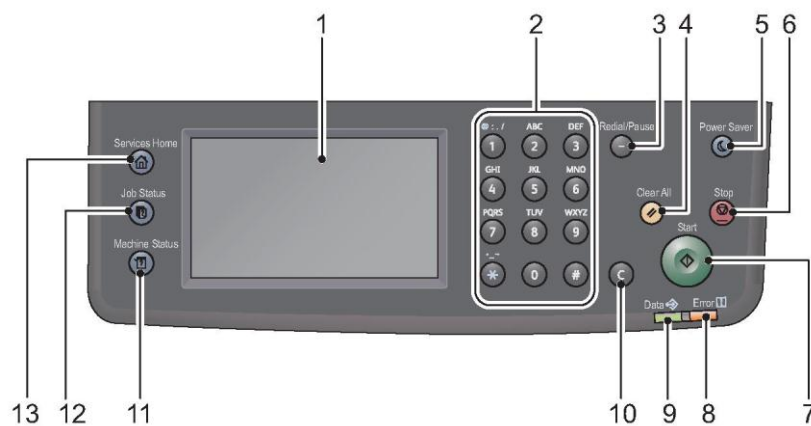

№	Компонент	Описание
1	Сенсорный экран	Содержит элементы меню и отображает сообщения о состоянии устройства.
2	Числовая клавиатура	Используйте эти кнопки для ввода цифр (например, количества копий) или текста.

№	Компонент	Описание
3	Кнопка <Redial/Pause>	Нажмите эту кнопку для повторного набора номера факса. При вводе номера получателя с помощью этой кнопки можно добавлять паузу между цифрами.
4	Кнопка <Clear All>	Нажмите эту кнопку для сброса отображаемых параметров функции к значениям по умолчанию или для удаления введенных цифр. Параметры будут возвращены к значениям, устанавливаемым после включения устройства.
5	Кнопка <Power Saver>	Загорается в том случае, когда устройство входит в режим энергосбережения после простоя в течение заданного периода времени. С помощью этой кнопки можно войти в режим энергосбережения и выйти из этого режима.
6	Кнопка <Stop>	Нажмите эту кнопку для отмены текущего задания или задания с ошибкой.
7	Кнопка <Start>	Нажмите эту кнопку, чтобы начать сканирование документов или для подтверждения введенных значений.
8	Светодиодный индикатор <Error>	Мигает при возникновении системной ошибки. Индикатор загорается при возникновении проблемы, отличной от системной ошибки, включая замятие бумаги или пустой лоток с бумагой.
9	Светодиодный индикатор <Data>	Мигает во время получения данных с клиентского устройства и во время отправки данных на клиентское устройство. Этот индикатор загорается при сохранении данных в память устройства или при получении факсов, ожидающих печати.
10	Кнопка <C> (Clear)	Нажмите эту кнопку для удаления введенного числового знака.
11	Кнопка <Machine Status>	Нажмите эту кнопку для печати отчетов, а также для проверки информации об устройстве, включая состояние расходных материалов и IP-адрес устройства.
12	Кнопка <Job Status>	Нажмите эту кнопку для проверки/отмены текущего задания или задания в очереди.
13	Кнопка <Services Home>	Нажмите эту кнопку для вызова главного экрана Services Home.

Сенсорный экран — экран Services Home

В этом разделе описаны поля и кнопки на экране Services Home, который вызывается нажатием кнопки <Services Home>.

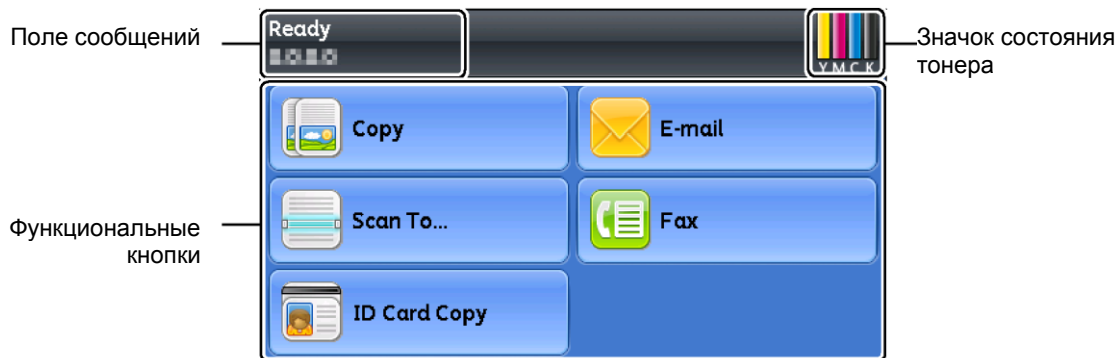

- **Поле сообщений**
Отображает информацию о состоянии принтера, сообщения об ошибках, а также IP-адрес, присвоенный принтеру.
- **Значок состояния тонера**
Отображает состояние тонера по шкале из шести уровней (уровень тонера по каждому из цветов: 100 %, 80 %, 60 %, 40 %, 20 %, 0 %). Нажатие этого значка открывает вкладку [Supplies].
- **Функциональные кнопки**
- Позволяет настраивать параметры функций, таких как [Copy], [Email], [Scan To], [Fax] и [ID Card Copy].

Примечание. Если для параметра [Service Lock] выбрано значение [Enabled], то функция будет отключена и ее меню не будет отображаться на экране. Более подробные сведения см. в разделе [Ограничение доступа к функциям копирования, факса и сканирования](#) на стр. 222.

Auditron

Auditron представляет собой функцию аутентификации, которая позволяет разграничивать доступ к используемым процессам, а также управлять учетными записями для контроля использования на основе аутентификации.

На следующей картинке показан принцип использования Print Auditron на устройстве.

С помощью Copy Auditron также можно ограничивать функционал копирования.

Примечания.

- Более подробные сведения о функции Copy Auditron см. в разделе [Copy Auditron](#) на стр. 185.
- Более подробные сведения о функции Print Auditron см. в разделе [Print Auditron](#) на стр. 185.

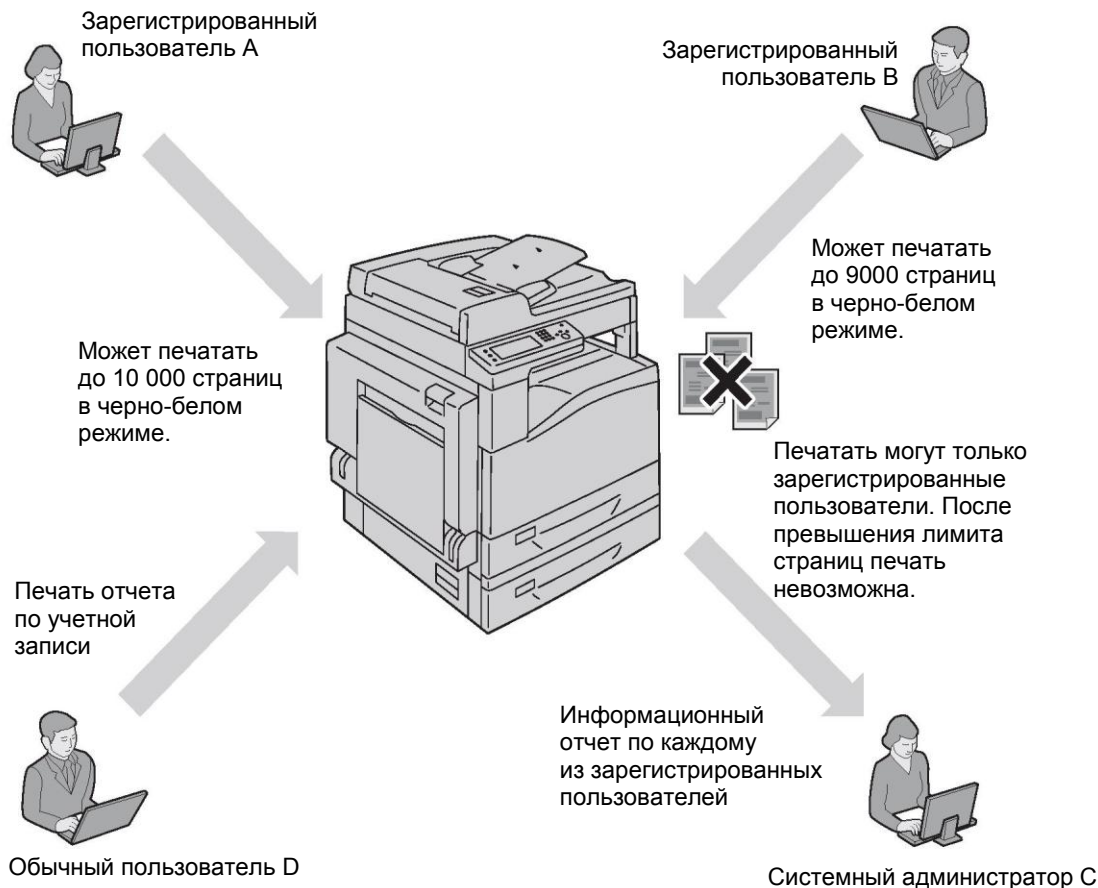

Примечания.

- Параметры Auditron на устройстве можно настраивать с помощью CentreWare Internet Services. Более подробные сведения см. в интерактивной справке CentreWare Internet Services.
- Для печати с использованием Auditron необходимо настроить драйвер печати. Более подробные сведения см. в справке драйвера.

Ввод символов

В этом разделе описывается использование клавиатуры, отображаемой на панели управления, а также числовой клавиатуры.

Использование клавиатуры, отображаемой на панели управления

Во время работы на экране периодически появляется поле для ввода текста. Процедура ввода текста описана ниже.

Примечание. Можно выбрать один из следующих вариантов раскладки клавиатуры QWERTY, AZERTY и QWERTZ. Информацию о выборе вариантов раскладки см. в разделе [Раскладка клавиатуры на стр. 215](#).



Можно вводить числа, буквы и символы.

Позиция	Описание
Ввод букв и чисел	Для ввода заглавной буквы выберите . Чтобы вернуться к нижнему регистру, еще раз выберите .
Ввод символов	Выберите
Ввод пробела	Выберите
Удаление символов	Используйте для удаления одного символа.

Использование числовой клавиатуры

При выполнении различных заданий может потребоваться ввод числовых значений. Например, чтобы указать количество копий или ввести номер факса.



Доступные символы

С помощью числовой клавиатуры можно вводить следующие символы: от 0 до 9, * и #.

Изменение цифры

Если при вводе номера вы совершили ошибку, нажмите кнопку <Clear All> для удаления последней цифры или символа. После этого введите правильную цифру.

Настройка дополнительных устройств

Информацию о конфигурации устройства можно передавать в драйвер печати. Обновляйте информацию о конфигурации устройства каждый раз при установке или удалении дополнительных компонентов.

При использовании интерфейса Ethernet

Для передачи информации о конфигурации устройства в драйвер печати выполните следующие действия.

Примечания.

- Для использования этой функции активируйте порт SNMP. (По умолчанию: включен.)
- Если не удалось получить информацию о конфигурации устройства или при использовании USB-интерфейса сведения о конфигурации устройства необходимо задать вручную. Для вызова справки с подробными сведениями нажмите кнопку [Help] на экране.

В следующем примере рассмотрена процедура при использовании Windows 7 и драйвера PCL 6. В зависимости от ОС и драйвера печати процедура может отличаться.

1. Нажмите [Start] > [Devices and Printers].
2. Правой кнопкой нажмите значок принтера DocuCentre SC2020 и выберите [Printer properties].
3. Щелкните вкладку [Configuration].

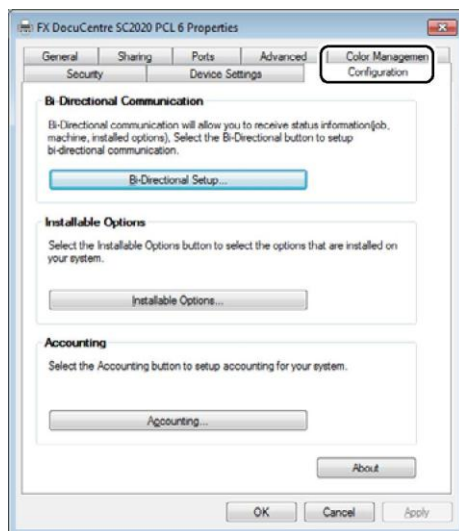

4. Щелкните [Bi-Directional Setup].

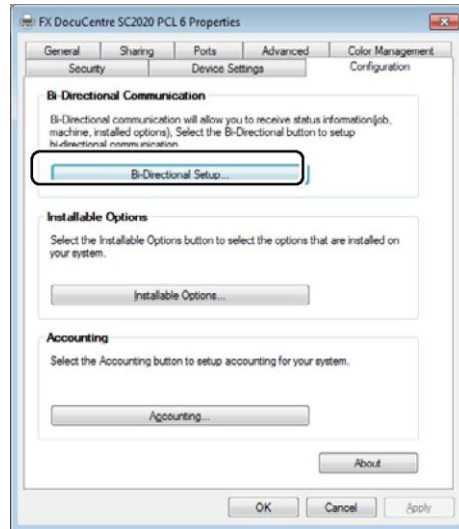

5. Щелкните [Get Information from Printer].

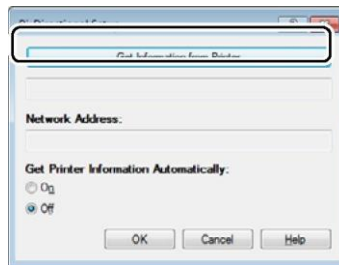

При появлении пункта [Printer Searching Method]

Информация об устройстве не загружается в драйвер печати. Выполните следующие действия.

1. Выберите [Specify Address] и нажмите [Next].

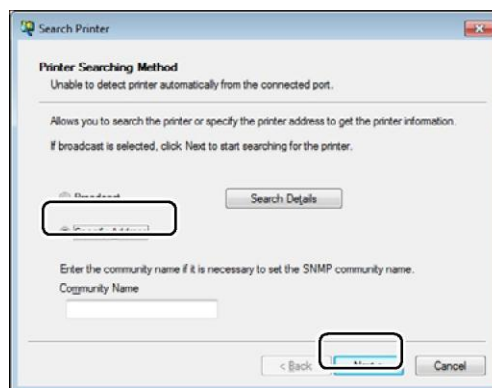

Обзор продукта

2. Введите имя принтера или IP-адрес принтера в поле [Printer Name or IP Address].

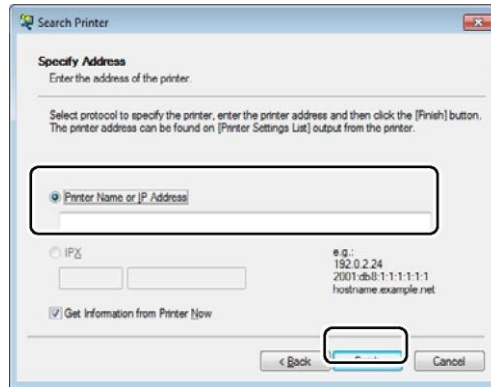

3. Нажмите [Finish].

4. Нажмите [OK].

Режим охлаждения

Устройство входит в режим охлаждения при сильном повышении температуры внутри системы. В этом режиме на сенсорной области может отображаться один из следующих экранов.

Экран А

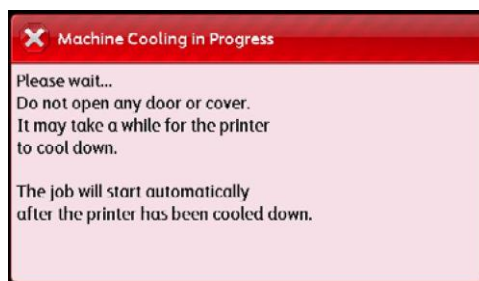

Экран В

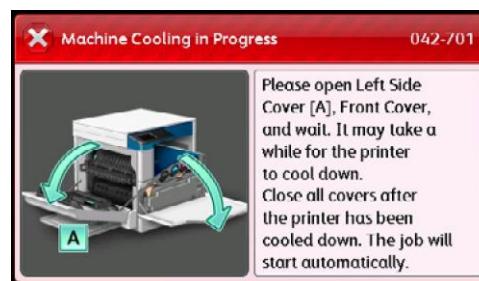

После остывания устройства этот экран исчезнет. Дождитесь, пока этот экран исчезнет.

Если в помещении слишком жарко, необходимо охладить помещение, поскольку в противном случае устройство будет остывать слишком долго.

Примечания.

- Для экрана А: в режиме охлаждения внутри устройства включается вентилятор для отведения тепла. Пока устройство находится в этом режиме, не открывайте переднюю крышку и не выключайте устройство.
- Для экрана В: в режиме охлаждения откройте крышку, показанную на экране, чтобы сократить время охлаждения.

4

Загрузка бумаги

В этой главе рассмотрены типы бумаги, совместимые с устройством, меры предосторожности при работе с бумагой, а также способы загрузки бумаги в лотки.

Типы бумаги

В данной главе описаны типы бумаги, поддерживаемые аппаратом.

Использование нереконмендованной бумаги может привести к замятию, с снижению качества отпечатков, а также к сбоям в работе и к повреждению устройства. Чтобы достичь оптимальной производительности, используйте только бумагу, рекомендованную Xerox.

Если вам нужно использовать другую бумагу, обратитесь в центр поддержки клиентов.

ОСТОРОЖНО!

- Запрещается использовать электропроводящую бумагу, например бумагу для оригами, углеродистую бумагу или бумагу с электропроводящим покрытием. В случае замятия такой бумаги возможно возгорание или поражение электрическим током.
- Влага, выделяемая из воды, дождя или пара, может привести к выцветанию отпечатанных изображений. Для получения более подробных сведений обратитесь в центр поддержки клиентов.

Поддерживаемая плотность бумаги и максимальное количество листов

Лотки для бумаги	Базовый вес/вес стопки	Загружаемое количество	Типы бумаги
Лоток 1 (стандарт)	60-90 г/м ² Вес стопки: 51,6-77,4 кг	250 листов *1 (до 27 мм)	Обыкновенная бумага (60-90 г/м ²)
Лоток 2 (однолотковый модуль) (опция)	60–256 г/м ² Вес стопки: 51,6-220,1 кг	500 листов *1 (до 54 мм)	Обыкновенная бумага (60-90 г/м ²) Высокосортная бумага (90-105 г/м ²)
Лоток 5 (обходной)	60-216 г/м ² Вес стопки: 51,6-185,7 кг	100 листов *2 (до 10 мм)	Плотная бумага (106-169 г/м ²) Сверхплотная бумага (170-256 г/м ²)

1. При использовании бумаги плотностью 80 г/м²
2. При использовании стандартной бумаги Xerox

Примечания.

- Печать на бумаге, тип и размер которой отличается от указанных в драйвере печати, а также загрузка в лоток неподдерживаемой бумаги может привести к замятию. Для успешной печати выбирайте правильный тип и размер бумаги, а также лоток.
Базовый вес — это вес одного листа бумаги размером 1 м².
- Вес стопки — это вес 1000 листов бумаги размером 1/12 от базового листа (788 x 1091 мм).

Поддерживаемые размеры бумаги

- Максимум: А3, 11 x 17" (нестандартный размер: 297 × 432 мм)
- Минимум: А5 (нестандартный размер: 89 × 98 мм)

Двусторонняя печать

Следующие типы бумаги подходят для двусторонней печати.

Тип (качество) бумаги
Обыкновенная бумага (60–90 г/м ²)
Высокосортная бумага (90–105 г/м ²)
Плотная бумага (106–169 г/м ²)

Поддерживаемые типы бумаги

Стандартная бумага

При печати и копировании с использованием обычной бумаги ее характеристики должны отвечать требованиям, изложенным ниже. Для получения максимально четких копий и отпечатков рекомендуем следующую стандартную бумагу.

Название бумаги	Базовый вес (г/м ²)	Тип бумаги	Примечания/предупреждения
Бумага	64	Обычная	Прочная обыкновенная бумага, которая подходит для печати внутренних документов.
Colotech +	90	Бланочная бумага	Перед началом копирования или печати тщательно пролистайте стопку бумаги и снова загрузите ее в лоток.
Бумага А	75	Обычная	Перед началом копирования или печати тщательно пролистайте стопку бумаги и снова загрузите ее в лоток.
Бумага Diplomat	80	Обычная	Нельзя хранить распечатанную пачку бумаги в помещении с высокой влажностью.

Бумага, не полностью отвечающая требованиям стандартов

Кроме стандартной бумаги, допускается использование бумаги со следующими характеристиками.

Название бумаги	Базовый вес (г/м ²)	Тип бумаги	Примечания/предупреждения
Performer +	70	Обычная	—
	80	Обычная	—
Business +	70	Обычная	Перед началом копирования или печати тщательно пролистайте стопку бумаги и снова загрузите ее в лоток.
	75	Обычная	—
	80	Обычная	Перед началом копирования или печати тщательно пролистайте стопку бумаги и снова загрузите ее в лоток.
Professional	70	Обычная	Нельзя хранить распечатанную пачку бумаги в помещении с высокой влажностью.
	80	Обычная	Перед началом копирования или печати тщательно пролистайте стопку бумаги и снова загрузите ее в лоток.
Бумага Н	80	Обычная	Перед началом копирования или печати тщательно пролистайте стопку бумаги и снова загрузите ее в лоток.

Загрузка бумаги

Название бумаги	Базовый вес (г/м ²)	Тип бумаги	Примечания/предупреждения
КОПИРОВАЛЬНАЯ БУМАГА PAPER ONE	70	Обычная	—
БУМАГА LQ	80	Обычная	—

Допустимая к использованию бумага

Кроме стандартной бумаги и бумаги, не полностью отвечающей требованиям стандартов, допускается использование бумаги со следующими характеристиками.

Название бумаги	Базовый вес (г/м ²)	Тип бумаги	Примечания/предупреждения
Copy Pilot	70	Обычная	—
	80	Обычная	—
Kool Print	80	Обычная	—
Le Copy	70	Обычная	—
	80	Обычная	—
DocuPaper Black	70	Обычная	—
DocuPaper	80	Обычная	Перед началом копирования или печати тщательно пролистайте стопку бумаги и снова загрузите ее в лоток.
White Label	80	Обычная	—
Xerox Green Label	70	Обычная	—
Бумага К	75	Обычная	—
	80	Обычная	—
Бумага J	82	Обычная	—
Бумага JD	98	Бланочная бумага	—
Универсальная бумага PAPER ONE All Purpose	80	Обычная	—
DOUBLE A	80	Обычная	—
XEROX ONE	80	Обычная	—
WARRIOR	70	Обычная	—
Бумага Van Hawk	70	Обычная	Перед началом копирования или печати тщательно пролистайте стопку бумаги и снова загрузите ее в лоток.
	80	Обычная	—

Название бумаги	Базовый вес (г/м ²)	Тип бумаги	Примечания/предупреждения
Бумага J	82	Обычная	—
Бумага JD	98	Бланочная бумага	—
Качество	70	Обычная	—
Double A	80	Обычная	—
Roxy Paper	80	Обычная	—
Colotech +	120	Плотная бумага	—
	160	Плотная бумага	—

Неприемлемая бумага

Использование бумаги, которая не рекомендована компанией Хегох, может привести к замятию или к поломке устройства. Используйте бумагу, рекомендованную компанией Хегох.

- Влажная или мокрая бумага.
- Бумага, которая уже использовалась в другом принтере или копировальном устройстве.
- Помятая или неровная бумага.
- Объемные конверты или конверты с застёжками.
- Цветная бумага со специальным покрытием.
- Бумага с жесткой поверхностью, например целлюлозная бумага или волокнистая бумага.
- Бумага с проколами.
- Прозрачная пленка.

Хранение бумаги и обращение с бумагой

- При хранении бумаги учитывайте следующие факторы.
- Храните бумагу в шкафу или в другом сухом месте. Если бумага впитает влагу, это может привести к замятию или к снижению качества отпечатка.
- После открытия пачки оставшиеся листы необходимо закрыть и положить на хранение. Рекомендуем хранить остатки бумаги во влагостойких пакетах.
- Чтобы не допустить изгибов и деформации, бумагу следует хранить на плоской поверхности.
- При загрузке бумаги в лоток учитывайте следующие факторы.
- Перед загрузкой бумаги в лоток выровняйте ее края.
- Не используйте мятую бумагу или бумагу с изгибами.
- Не используйте покоробленную или скрученную бумагу.
- Не загружайте в один лоток бумагу разных размеров.

Загрузка бумаги

- Следите за тем, чтобы не касаться руками той стороны листа, на которой будет выполняться печать. В противном случае на листе могут остаться жирные отпечатки, которые повлияют на качество печати. При необходимости используйте резиновые напальчники, перчатки или другие средства для защиты бумаги от жирных отпечатков.
- При работе с плотной бумагой из лотка 5 (обходной лоток) рекомендуем использовать книжную ориентацию. В случае ошибок при подаче бумаги передний край нужно завернуть вверх.
- Не загружайте бумагу выше максимальных отметок, присутствующих в лотках 1–5. Это может привести к замятию бумаги.
- Если при загрузке в лоток 5 плотной/сверхплотной бумаги возникает замятие, необходимо уменьшить количество загруженной бумаги или перевернуть бумагу в лотке 5.

Загрузка бумаги

В этом разделе описана процедура загрузки бумаги в лоток.

- Типы загружаемой в лотки бумаги
Устройство автоматически определяет размер и ориентацию загруженной в лоток бумаги, при этом тип бумаги необходимо указывать вручную. По умолчанию для всех лотков настроена обычная бумага. При загрузке другой бумаги необходимо изменить тип бумаги в настройках. Для лотка 5 (обходной лоток) и лотка 2 (дополнительный лоток) можно выбрать нестандартные размеры листов в пункте [Custom Size].

Примечание. Информацию о настройке типа бумаги см. в разделе [Изменение параметров бумаги на стр. 66](#).

- Автоматический выбор бумаги
При подготовке задания печати укажите параметры бумаги на экране драйвера печати. Для этого выберите [Automatically Select] в пункте [Select By Tray], раздел [Paper] вкладки [Paper/Output]. Устройство автоматически выберет лоток с соответствующим размером и ориентацией бумаги. Эта функция называется «Автоматический выбор бумаги». Чтобы включить автоматический выбор бумаги, установите значение [Auto] для параметра [Select Tray].
Если обнаружены несколько лотков с подходящей бумагой, то функция автоматического выбора бумаги будет использовать следующий приоритет: лоток 5 (обходной лоток) > лоток 1 > лоток 2. Приоритет выбора лотков можно изменить в пункте [Tray Priority].

Примечания.

- Лоток 2 доступен только в том случае, если установлен дополнительный однолотковый модуль.
- При использовании лотка 5 (обходной лоток) автоматическое определение размера бумаги не поддерживается. Параметры бумаги в этом случае нужно указать с использованием сенсорного экрана. Информацию о настройке см. в разделе [Лоток 5 \(обходной лоток\) на стр. 208](#).
- Более подробные сведения о настройке приоритета [Tray Priority], см. в разделе [Приоритет выбора лотков на стр. 214](#).

Загрузка бумаги в лотки 1 и 2

Ниже описана процедура загрузки бумаги в лотки 1 и 2.

Если во время копирования или печати в устройстве заканчивается бумага (на экране появится соответствующее сообщение об ошибке), необходимо добавить бумагу в лоток. После добавления бумаги копирование или печать будут продолжены автоматически.

Примечания.

- Перед загрузкой стопки бумаги в лоток тщательно пролистайте бумагу. Это позволит предотвратить слипание бумаги и уменьшит количество замятий.
- Информацию об изменении размера и ориентации бумаги в лотке см. в разделе [Изменение размера бумаги в лотках 1 и 2 на стр. 65](#).

1. Вытяните лоток до упора.

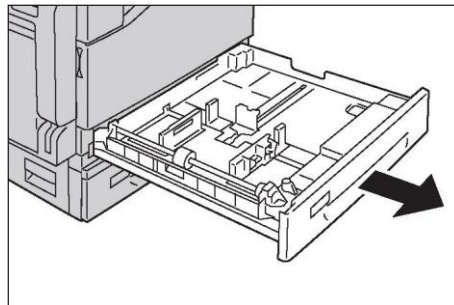

Если устройство выполняет копирование или печать, не вытягивайте лоток, используемый для текущего задания.

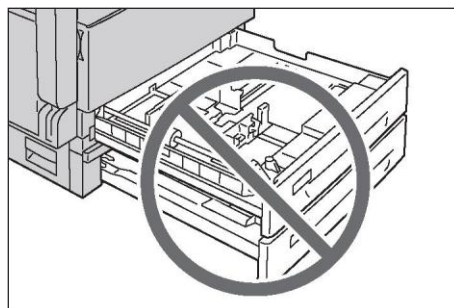

Примечания.

- Чтобы избежать замятия бумаги или неправильной загрузки, не помещайте в один лоток бумагу разных размеров и типов.
- Если вытянуть все лотки сразу, то устройство может наклониться или упасть, что приведет к получению травм.

2. На лотке 1 нажмите металлическую пластину вниз.

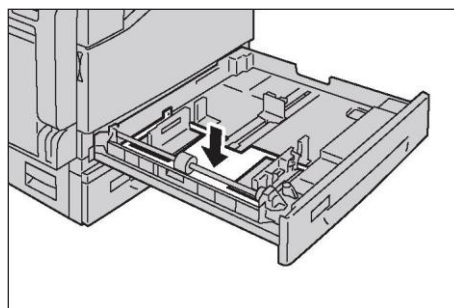

Загрузка бумаги

3. Загрузите бумагу таким образом, чтобы сторона для печати и копирования была направлена вверх. Выровняйте передний край бумаги по левой стороне лотка.

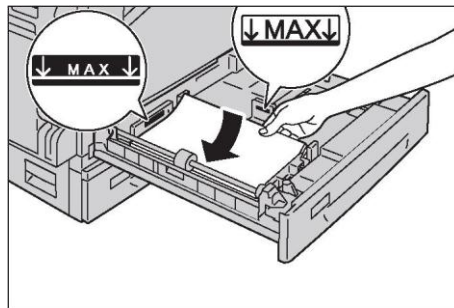

Примечания.

- Не загружайте бумагу выше максимальной отметки. Это может привести к замятию бумаги или к поломке устройства.
 - Не размещайте в правой части лотков 1 и 2 другие листы бумаги или прочие предметы. Это может привести к замятию бумаги или к поломке устройства.
4. Аккуратно нажмите на лоток, чтобы вставить его до упора. Вставляйте лоток медленно. Если нажать лоток слишком сильно, это может привести к повреждению устройства.

Загрузка бумаги в лоток 5 (обходной лоток)

При печати или копировании с использованием бумаги, которая не входит в лотки 1 и 2, используйте лоток 5 (обходной лоток). Ниже описана процедура загрузки бумаги в лоток 5 (обходной лоток). Параметры бумаги укажите на вкладке [Paper/Output], используя драйвер печати. Также укажите тип загружаемой бумаги.

Чтобы предотвратить замятие бумаги или ошибки при загрузке, вынимайте листы из пачки непосредственно перед использованием.

Примечание. Перед загрузкой стопки бумаги в лоток тщательно пролистайте бумагу. Это позволит предотвратить слипание бумаги и уменьшит количество замятий.

1. Откройте лоток 5 (обходной лоток).

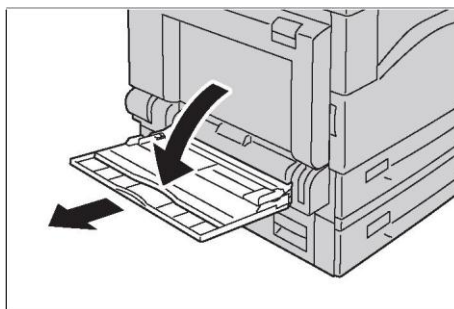

Примечание. При необходимости вытяните раскладную часть лотка. Вытягивайте раскладную часть лотка аккуратно.

- Загрузите бумагу таким образом, чтобы сторона, на которой будет выполняться копирование и печать, была направлена вниз. Передний край бумаги должен слегка касаться входа для подачи бумаги.

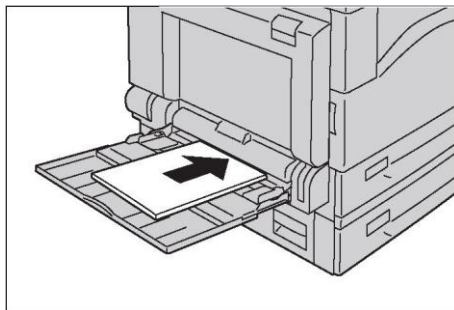

Примечания.

- Не загружайте в лоток бумагу разных типов.
- Не загружайте бумагу выше максимальной отметки. Это может привести к замятию бумаги или к поломке устройства.
- При использовании некоторых типов плотной бумаги устройство не сможет обеспечить правильную подачу листов или создание отпечатков требуемого качества.

- Аккуратно выровняйте направляющие по краям загруженной бумаги.

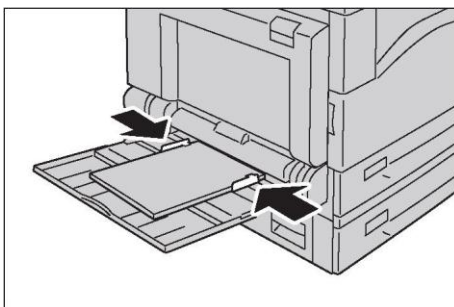

- Выполните копирование или печать.

Изменение размера бумаги

В этом разделе описана процедура изменения размера бумаги в лотках 1 и 2.

Не загружайте в лоток бумагу разных размеров.

Примечание. Для лотков 1 и 2 тип бумаги предустановлен. Обычно для этих лотков выбирается обычная бумага [Plain]. При использовании бумаги другого типа измените параметры бумаги соответственно. Это позволит обеспечить высокое качество печати. Более подробные сведения о настройке качества бумаги см. в разделе [Изменение параметров бумаги на стр. 66](#).

Изменение размера бумаги в лотках 1 и 2

Ниже описана процедура изменения размера бумаги в лотках 1 и 2.

1. Вытяните лоток до упора.

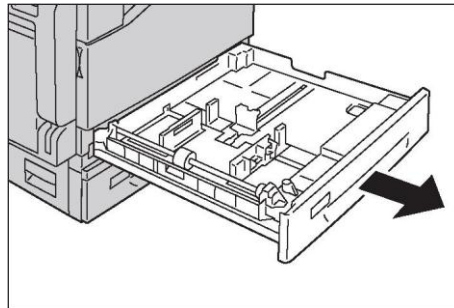

Если устройство выполняет копирование или печать, не вытягивайте лоток, используемый для текущего задания.

Чтобы избежать замятия бумаги или неправильной загрузки, не помещайте в один лоток бумагу разных размеров и типов.

2. Выньте из лотка остатки бумаги.
3. На лотке 1 нажмите металлическую пластину вниз.

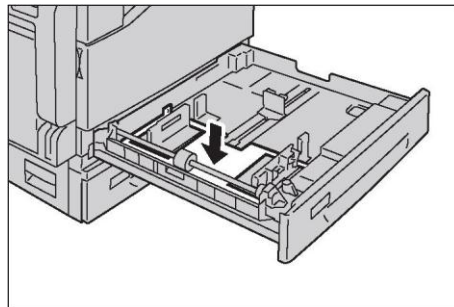

4. Сжав фиксаторы, выровняйте обе направляющие по краям бумаги.

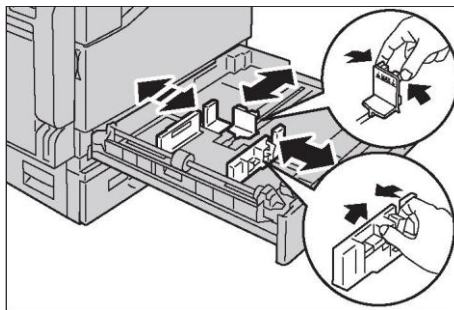

- Загрузите бумагу таким образом, чтобы сторона для печати и копирования была направлена вверх. Выровняйте передний край бумаги по левой стороне лотка.

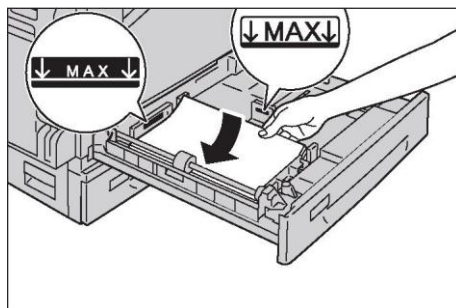

Примечание. Не загружайте бумагу выше максимальной отметки. Это может привести к замятию бумаги или к поломке устройства.

- Аккуратно нажмите на лоток, чтобы вставить его до упора. Вставляйте лоток медленно. Если нажать лоток слишком сильно, это может привести к повреждению устройства.

Примечание. Закрепите на передней части лотка метку с указанием размера бумаги.

Изменение параметров бумаги

В этом разделе описана процедура изменения типа бумаги в лотке.

Для лотков 1 и 2 тип бумаги предустановлен. Обычно для этих лотков выбирается обычная бумага [Plain]. Чтобы обеспечить надлежащее качество печати после замены типа бумаги в лотке, необходимо установить параметры бумаги, соответствующие новой загрузке.

Примечания.

- Более подробные сведения см. в разделе [Поддерживаемые типы бумаги на стр. 58](#).
- Информацию о настройке размера бумаги в лотке 5 см. в разделе [Лоток 5 \(обходной лоток\) на стр. 208](#).

- Нажмите кнопку <Machine Status>.

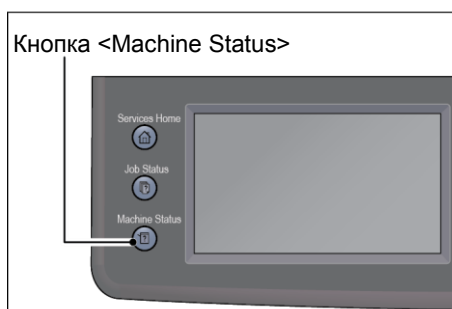

Загрузка бумаги

2. Выберите вкладку [Tools].



3. Выберите [Tray Management] > [Tray Settings].



4. Выберите требуемый лоток.



5. Выберите [Type], а затем выберите требуемый тип бумаги.



Примечания.

- При выборе лотка 5 (обходной лоток) отображаются пункты [Size] и [Type]. Чтобы изменить размер бумаги, выберите [Size]. Для использования документов нестандартного размера в пункте [Size] выберите [Custom Size], а затем укажите размер бумаги.
- При работе с конвертами нестандартного размера в разделе [Custom Size] укажите размер конверта без клапана.

6. Выберите требуемый тип бумаги.

7. Нажмите [OK].

Копирование

В этом разделе описаны функции и операции, связанные с копированием.

Обзор операций копирования

В этом разделе рассмотрены базовые операции копирования, включая размещение документа в устройстве и выполнение расширенных настроек.

Примечания.

- Устройство считывает документы с помощью датчика CIS. Датчик CIS имеет малую глубину фокусировки, поэтому качество изображения зависит от типа документа и его расположения. Обратите внимание на следующие факторы.
- Если вам нужно получить максимально качественное изображение, вместо податчика документов используйте стекло экспонирования.
- Скрученные документы, трехмерные объекты, книги и т. д. нужно плотно прижимать к стеклу экспонирования.

Размещение документа

Для размещения документов используется один из следующих двух способов.

- Податчик документов
- Один лист
- Несколько листов
- Стекло экспонирования
- Один лист
- Сшитые документы, например книги

Податчик документов

Поддерживаемые размеры документов

В податчик можно помещать документы стандартного размера.

Копирование

После размещения документа в податчике устройство автоматически определяет его размер. Следующие стандартные размеры документов будут обнаружены автоматически: A3 , B4 , A4 , A4 , B5 , B5 *, A5 , 11 × 17" , 8,5 × 14" *, 8,5 × 13" *, 8,5 × 11" , 8,5 × 11" , 8K , 16K и 16K *.

Примечание. Размеры, отмеченные звездочкой, могут обнаруживаться автоматически в зависимости от выбранных настроек. Также можно выбрать один из двух альтернативных размеров документов. Более подробные сведения см. в разделе [Определение размера оригинала на стр. 178](#).

- B5 (по умолчанию) или 16K
- 8,5 × 14" (по умолчанию) или 8,5 × 13"

Примечание. При размещении в податчике 2-стороннего документа необходимо выбрать соответствующую настройку в разделе [Binding of Original].

Поддерживаемые типы документов (плотность)

В податчик документов для сканирования можно загружать документы плотностью 38–128 г/м² (50–128 г/м² в случае с двусторонними документами).

Вместимость податчика документов

Тип документа (г/м ²)	Количество листов
Легкая бумага (38–80 г/м ²)	110 листов
Плотная бумага (81–128 г/м ²)	75 листов

Примечание. Во избежание замятия для сканирования документов смешанного размера, документов с загибами, складками, вырезками, скрученных документов или бумаги с углеродным слоем используйте стекло экспонирования. Если скрученный документ можно выровнять, то такой документ допустимо помещать в податчик.

Для размещения документов в податчике выполните следующие действия.

Можно размещать как односторонние, так и многостраничные документы.

1. Перед загрузкой документов в податчик снимите все скрепки и скобы.
2. Документ размещайте по центру податчика. Сканируемая сторона (или передняя сторона 2-стороннего документа) должна быть направлена вниз.

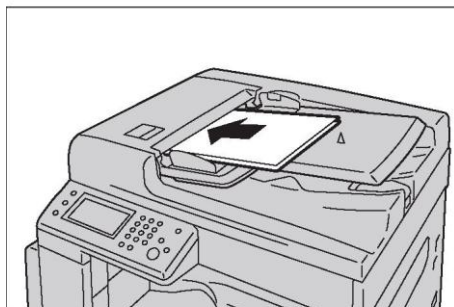

3. Выровняйте направляющие по краям документа.

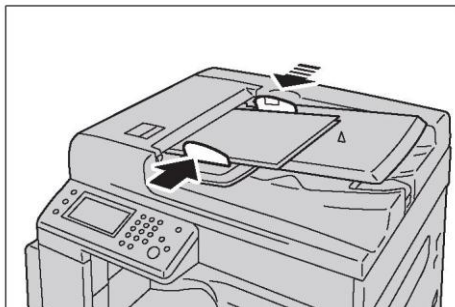

4. Откройте упор для документов.

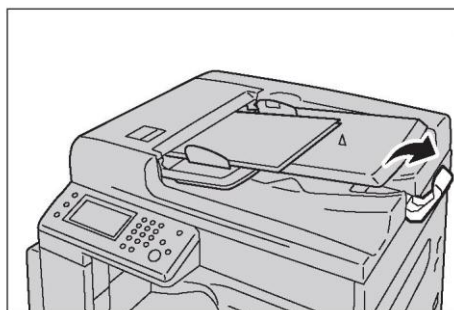

Стекло экспонирования

Размеры документов для автоматического определения

Если в пункте [Original Size] выбрать вариант [Auto], то размер документа будет определяться автоматически.

Документы следующих размеров будут обнаружены автоматически: A3 , B4 , A4 , A4 , B5 , B5 , A5 , 11 × 17" , 8,5 × 11" , 8K , 16K и 16K .

Примечания.

- При копировании многостраничных документов сначала определяется размер первой страницы, который затем автоматически применяется к остальным страницам документа.
- Устройство автоматически определяет лоток, в котором находится требуемая бумага, с учетом размера документа и указанного коэффициента масштабирования.

Поддерживаемые размеры документов

В пункте [Original Size] можно выбрать один из следующих размеров документов.

Копирование

A3 □, B4 □, A4 □, A4 □, B5 □, B5 □, A5 □, 11 × 17" □, 8,5 × 14" □, 8,5 × 13" □, 8,5 × 11" □, 8,5 × 11" □, 8K □, 16K □ и 16K □.

Примечание. Для лотка 5 можно выбирать индивидуальные размеры бумаги. Более подробные сведения см. в разделе [Лоток 5 \(обходной лоток\)](#) на стр. 208.

ПРЕДУПРЕЖДЕНИЕ. Нельзя слишком сильно прижимать толстые документы к стеклу экспонирования. Это может привести к разбитию стекла и получению травм.

Для размещения документов на стекле экспонирования выполните следующие действия.

Можно размещать как односторонние документы, так и прошитые документы, включая книги.

1. Откройте крышку стекла экспонирования.

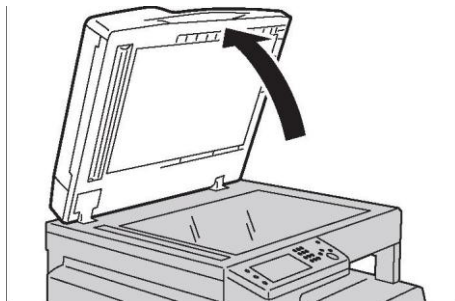

При использовании стекла экспонирования закройте крышку после выполнения задания.

2. Разместите документ лицевой стороной вниз и выровняйте его по верхнему левому углу стекла экспонирования.

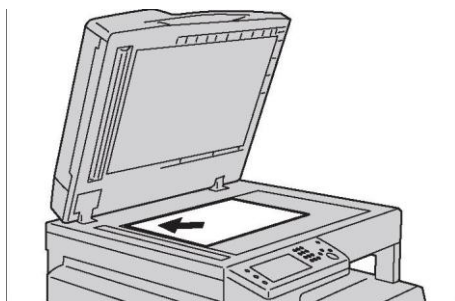

3. Закройте крышку стекла экспонирования.

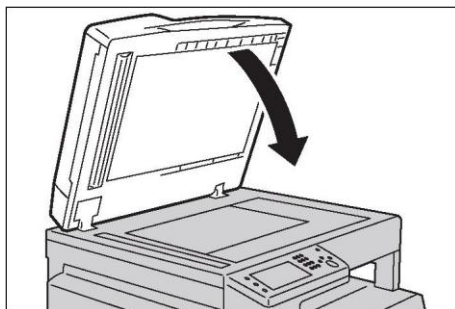

Расширенные настройки

Примечание. Для использования функции копирования может потребоваться ввод пароля. Для получения пароля обратитесь к системному администратору.

1. Нажмите кнопку <Services Home>.

Кнопка <Services Home>

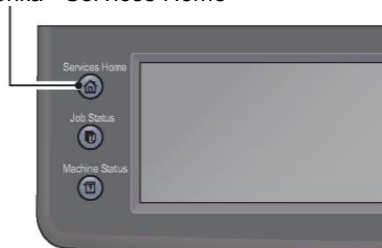

2. Выберите [Copy].

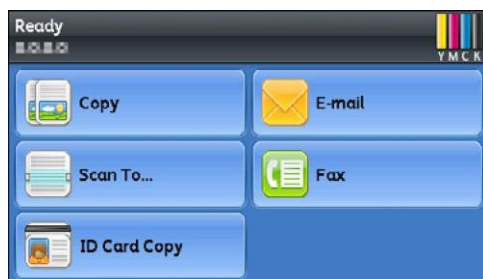

3. Выполните требуемые расширенные настройки. Более подробные сведения см. в разделе [Расширенные настройки копирования на стр. 77](#).

Ввод количества копий

Можно ввести количество копий от 1 до 999.

1. Используйте клавиатуру для указания требуемого количества копий.

Числовая клавиатура



Копирование

Введенное значение отображается на дисплее.

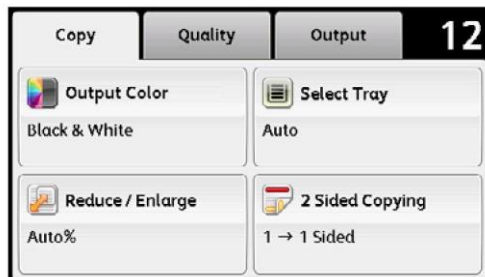

Примечание. В случае ошибки нажмите кнопку <C> (Clear), после чего введите значение повторно.



Запуск задания копирования

1. Нажмите кнопку <Start>.



В случае использования податчика не прижимайте документ вниз во время его прохождения через устройство.

Примечание. При возникновении проблемы на экране будет показан код ошибки. Более подробные сведения о кодах ошибок см. в разделе [Код ошибки на стр. 279](#).

Размещение документов на стекле экспонирования

- Копирование нескольких комплектов документов

С использованием следующих настроек можно копировать несколько разных комплектов документов.

- Подборка листов: скомпонованные документы
- 2-стороннее копирование: 1 → 2-стороннее/2 → 2-стороннее
- Кол-во страниц на одной стороне: 2-Up
- Копирование идентификационных документов

При размещении документа на стекле экспонирования будет показан запрос следующей страницы. После размещения следующего документа выберите [Scan Another Page]. После завершения загрузки документов выберите [Done. Print Now].

Автоматический поворот

Копирование можно выполнять с автоматическим поворотом документа. Благодаря этой функции устройство автоматически печатает отсканированные страницы, размещая их на листе таким образом, чтобы оптимально заполнить пространство. Для этого отсканированное изображение будет повернуто.

Эту функцию можно выбирать в следующих случаях.

- Настроен автоматический выбор лотка.
- Настроен автоматический коэффициент масштабирования.
- Коэффициент масштабирования установлен на 100 %, при этом размер документа и размер бумаги совпадают.
- Используется функция Pages Per Side.

Если при копировании не соблюдается одно из вышеуказанных условий, то устройство не будет выполнять автоматическое вращение, в результате чего часть изображения может быть потеряна.

Операции, выполняемые при копировании

Во время копирования можно отменять текущее задание, а также проверять или отменять ожидающие задания.

Отмена текущего задания копирования

Для отмены текущего задания копирования:

1. нажмите кнопку <Stop>.



Проверка статуса задания

Для проверки статуса выполняемого задания копирования или задания в очереди (ожидającego задания) выполните следующие действия.

Примечание. Можно отменять как текущее, так и ожидающее задание.

Более подробные сведения об экране заданий см. в разделе [Отмена текущего задания на стр. 237](#).

1. Нажмите кнопку <Job Status>.

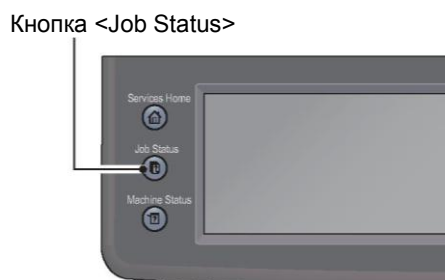

2. Проверьте статус задания.

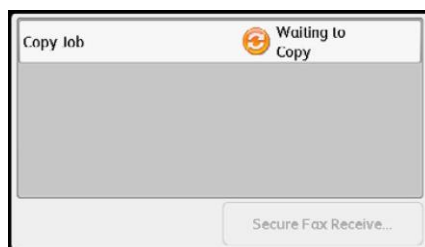

Копирование идентификационных документов

Обе стороны удостоверения (карточки с именем, карточки сотрудника и т. д.) можно размещать на одной стороне листа.

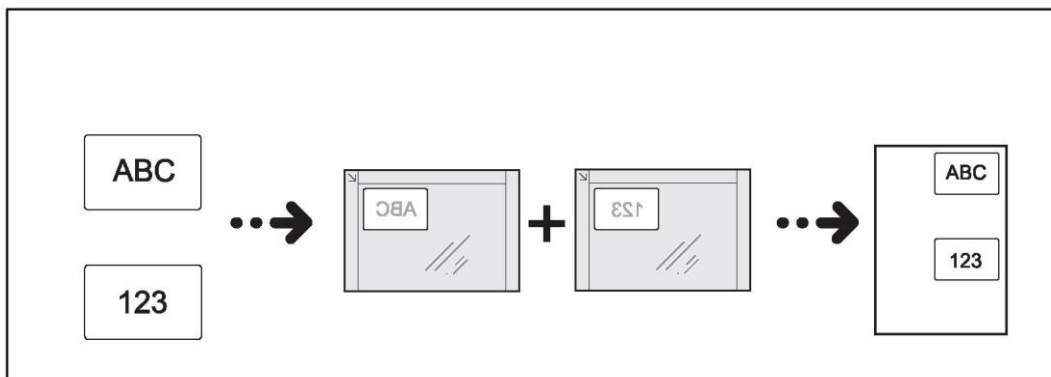

Чтобы использовать эту функцию, выберите [ID Card Copy].

Разместите удостоверение в вертикальном положении.

Чтобы использовать функцию копирования удостоверений, выполните следующие действия.

1. Поместите удостоверение на стекло экспонирования на расстоянии не менее 5 мм от верхнего левого угла, после чего закройте крышку стекла экспонирования.

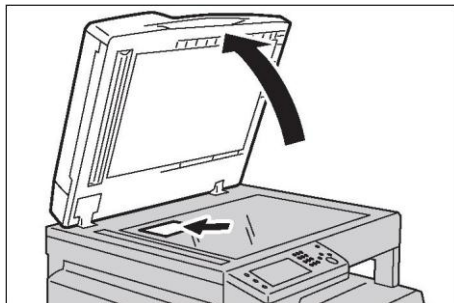

Если удостоверение разместить слишком близко к углу стекла экспонирования, то края удостоверения могут быть скопированы не полностью.

2. Нажмите кнопку <Services Home>.

Примечание. Следуйте подсказкам, отображаемым на экране.

3. Выберите [ID Card Copy].

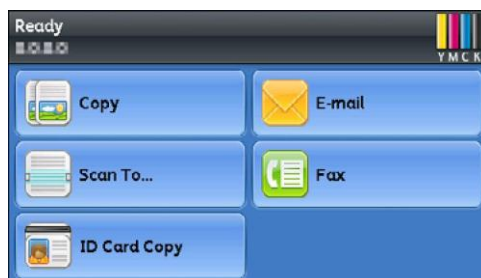

4. Выполните требуемые расширенные настройки.



- Вкладка [ID Card Copy]
 - Цвет вывода
 - Выбор лотка
- Вкладка [Quality]
 - Осветление/затемнение
 - Контрастность
 - Насыщенность
 - Автоматическая очистка фона

Более подробные сведения см. в разделе [Расширенные настройки копирования на стр. 77](#).

Копирование

5. Нажмите кнопку <Start>.



6. Чтобы продолжить сканирование другой стороны удостоверения, поместите удостоверение нужной стороной вниз, немного отступив от верхнего левого угла стекла экспонирования, после чего закройте крышку стекла экспонирования.

7. Выберите [Scan Side 2].

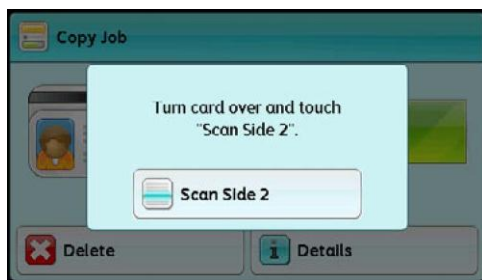

Расширенные настройки копирования

В этом разделе описаны расширенные функции копирования.

Вкладка	Настройка	Предназначение	См. стр.
Копирование	Цвет вывода	Выбор режима копирования: цветной или черно-белый.	стр. 79
	Выбор лотка	Используется для выбора лотка.	стр. 80
	Уменьшение/увеличение	Для уменьшения или увеличения размера скопированного изображения.	стр. 81
	2-стороннее копирование	Для выполнения двусторонних копий с указанием линии прошивки.	стр. 83
Качество	Осветление/затемнение	Регулировка контрастности для осветления или затемнения копии в сравнении с оригиналом.	стр. 84
	Тип оригинала	Для выбора качества копируемого изображения.	стр. 85
	Резкость	Регулировка резкости для создания более четкой или более размытой копии в сравнении с оригиналом.	стр. 85
	Насыщенность	Для регулировки насыщенности цвета. Позволяет сделать цвета на копии темнее или светлее, чем на оригинальном изображении.	стр. 86
	Автоматическое подавление фона	Для подавления фона оригинала с целью улучшения качества текста на копии.	стр. 87
Выход	Подборка листов	Для сортировки выводимых документов.	стр. 87
	Размер оригинала	Для выбора размера документа по умолчанию.	стр. 88
	Кол-во страниц на одной стороне	Для печати двух оригиналов на одной стороне листа.	стр. 90
	Удаление краев	Для указания верхнего и нижнего края на копии.	стр. 91

Примечание. Более подробные сведения об изменении настроек по умолчанию см. в разделе [Настройки копирования по умолчанию на стр. 193](#).

1. Нажмите кнопку <Services Home>.

Кнопка <Services Home>



Копирование

2. Выберите [Copy].



3. Выберите требуемый пункт настроек.

Цвет вывода

Выбор режима копирования: цветной или черно-белый.

1. На вкладке [Copy] выберите [Output Color].



2. Выберите [Full Color] или [Black & White], а затем нажмите [OK].



Примечание. Если в разделе [Copy] для параметра [Service Lock] выбрано значение [On] (Color Password Locked), то для копирования в цвете потребуется ввести пароль. Если для пункта [Output Color] выбрать значение [Full Color], а в разделе [Copy] для параметра [Service Lock] установить значение [On] (Color Password Locked), то после нажатия кнопки <Start> нужно будет ввести пароль из четырех знаков.

Выбор лотка

Используется для выбора лотка.

1. На вкладке [Copy] выберите [Select Tray].

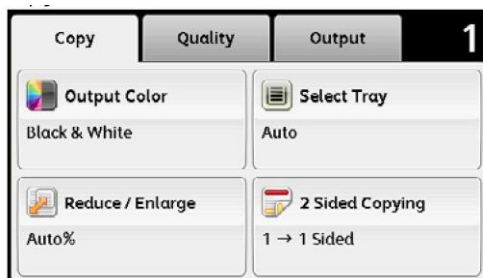

2. Выберите требуемые настройки и нажмите [OK].

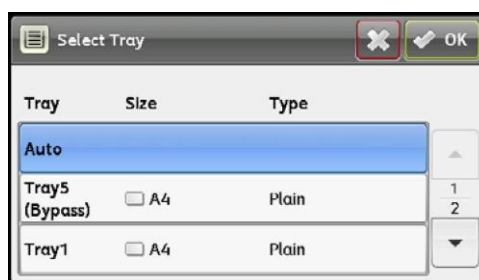

Примечание. Жирным шрифтом показаны настройки меню, установленные по умолчанию.

Авто	Бумага подается из автоматически выбранного лотка.
Лоток 5 (обходной лоток)	Бумага подается из лотка 5 (обходной лоток).
Лоток 1	Бумага подается из лотка 1.
Лоток 2	Бумага подается из лотка 2.

Примечание. Пункт [Tray 2] доступен только в том случае, если установлен дополнительный однолотковый модуль. Если для лотка 5 (обходной лоток) в качестве размера и типа бумаги отображается [Any], то в этом меню можно выбрать размер бумаги.

Уменьшение/увеличение

Для масштабирования копируемого изображения в диапазоне от 25 до 400 % при копировании оригиналов с использованием стекла экспонирования или податчика.

Примечание. При уменьшении внизу на копии могут быть видны черные линии.

1. На вкладке [Copy] выберите [Reduce/Enlarge].

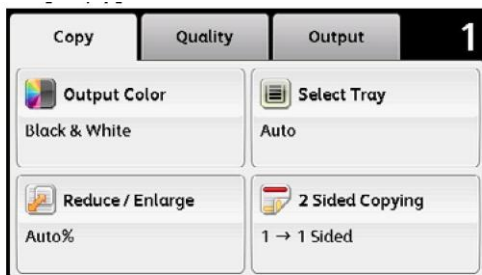

2. Выберите требуемые настройки и нажмите [OK].

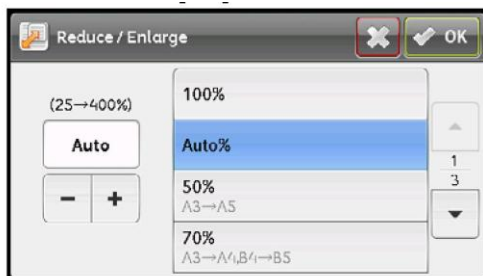

миллиметры

Примечание. Жирным шрифтом показаны настройки меню, установленные по умолчанию.

100 %
Авто%
50 % A3 → A5
70 % A3 → A4, B4 → B5
81 % B4 → A4, B5 → A5
86 % A3 → B4, A4 → B5
115 % B4 → A3, B5 → A4

122 % A4 → B4, A5 → B5
141 % A4 → A3, B5 → B4
200 % A5 → A3

ДЮЙМЫ

100 %
Авто%
64 % 8,5 x 11" → 5,5 x 8,5"
70 % A3 → A4, B4 → B5
78 % 8,5 x 14" → 8,5 x 11"
94 % A3-M1 x 17", A4 → 8,5 x 11"
129 % 8,5 x 11" → 11 x 17"
141 % A4 → A3, B5 → B4
180 % 4 x 6" → 8,5 x 11"
200 % A5 → A3

Примечание. Значение можно указывать в диапазоне от 25 до 400 % с шагом 1 %. Для этого выберите [+] или [-] либо введите значение с помощью числовой клавиатуры.

Коэффициенты масштабирования см. в следующей таблице.

Копия Оригинал	A5	B5	A4	B4	A3
A5	100 %	122 %	141 %	172 %	200 %
B5	81 %	100 %	115 %	141 %	163 %

A4	70 %	86 %	100 %	122 %	141 %
B4	57 %	70 %	81 %	100 %	115 %
A3	50 %	61 %	70 %	86 %	100 %

2-стороннее копирование

Для выполнения двусторонних копий с указанием линии прошивки.

1. На вкладке [Copy] выберите [2-Sided Copying].

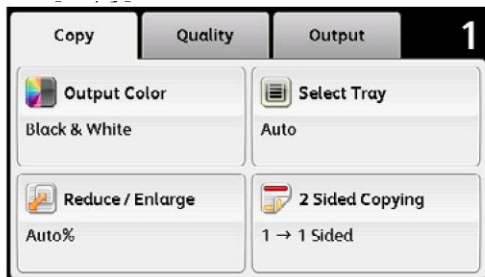

2. Выберите требуемые настройки и нажмите [OK].



Примечание. Жирным шрифтом показаны настройки меню, установленные по умолчанию.

1 → 1-стороннее			Выберите 1-стороннее или 2-стороннее копирование и укажите линию прошивки на 2-сторонней копии.
1 → 2-стороннее	Прошивка выходной копии	Прошивка по длинному краю	
		Прошивка по короткому краю	
2 → 1-стороннее	Прошивка оригинала	Прошивка по длинному краю	
2 → 2-стороннее		Прошивка по короткому краю	

При использовании стекла экспонирования в случае выбора параметра [1→2-Sided] или [2→2-Sided] после нажатия кнопки <Start> на экране будет показано сообщение с запросом следующей страницы.

1. Если нужно разместить другой документ, положите на место новый документ и выберите [Continue] или нажмите кнопку <Start>.

2. После завершения копирования выберите [Print Now].

Примечание. При использовании податчика для копирования обеих сторон документа положение лицевой и обратной стороны документа может не совпадать, если выбранный в настройках размер документа отличается от его фактического размера. В этом случае в пункте [Original Size] укажите фактический размер документа.

Осветление/затемнение

Регулировка контрастности для осветления или затемнения копии в сравнении с оригиналом.

1. Выберите вкладку [Quality], а затем выберите [Lighten/Darken].

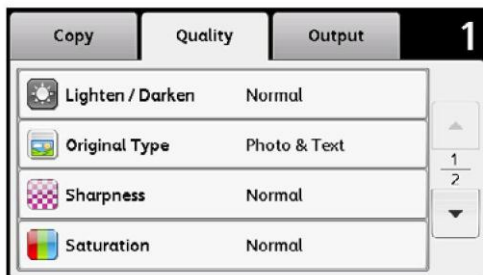

2. Выберите требуемое значение по шкале [Lighten/Darken], после чего нажмите [OK].

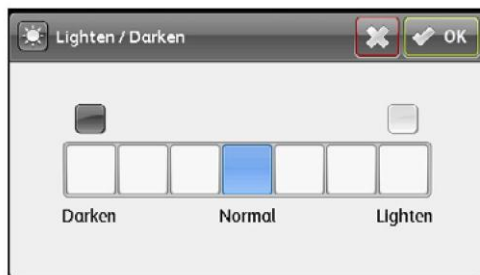

Можно выбирать один из семи уровней контрастности между [Darken] и [Lighten].

Выбор ячейки слева от шкалы приводит к затемнению документа, а справа от шкалы — к его осветлению.

Примечание. Жирным шрифтом показаны настройки меню, установленные по умолчанию.

Темнее +3	Подходит для светлых документов или для копирования пометок, сделанных тонким карандашом.
Темнее +2	
Темнее +1	
Норма	Подходит для обычных печатных документов.
Светлее +1	Подходит для темных документов.
Светлее +2	
Светлее +3	

Тип оригинала

Для выбора качества копируемого изображения.

1. Выберите вкладку [Quality], а затем выберите [Original Type].

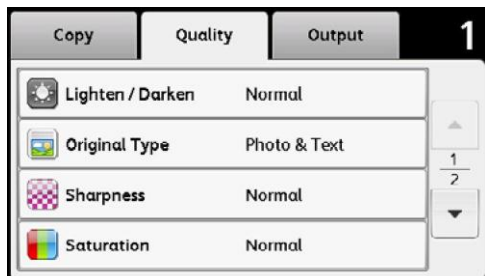

2. Выберите требуемые настройки и нажмите [OK].

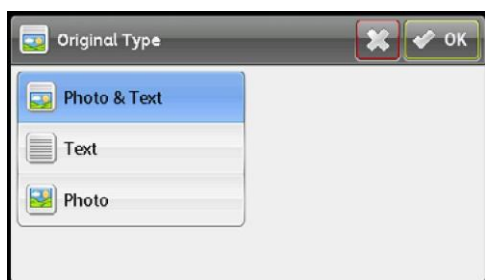

Примечание. Жирным шрифтом показаны настройки меню, установленные по умолчанию.

Фото и текст	Используется для документов, содержащих фото и текст.
Текст	Используется для текстовых документов.
Фото	Используется для документов с фото.

Резкость

Регулировка резкости для создания более четкой или более размытой копии в сравнении с оригиналом.

1. Выберите вкладку [Quality], а затем выберите [Sharpness].

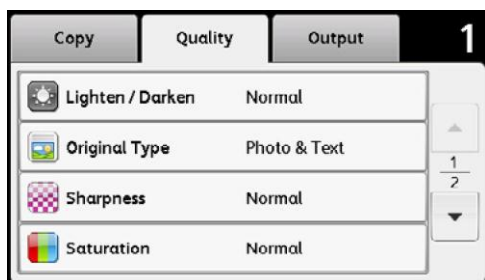

2. Выберите требуемые настройки и нажмите [ОК].



Примечание. Жирным шрифтом показаны настройки меню, установленные по умолчанию.

Увеличить резкость	Копия резче оригинала.
Норма	Четкость цвета на копии совпадает с оригиналом.
Мягче	Копия мягче оригинала.

Насыщенность

Для регулировки насыщенности цвета. Позволяет сделать цвета на копии темнее или светлее, чем на оригинальном изображении.

1. Выберите вкладку [Quality], а затем выберите [Saturation].

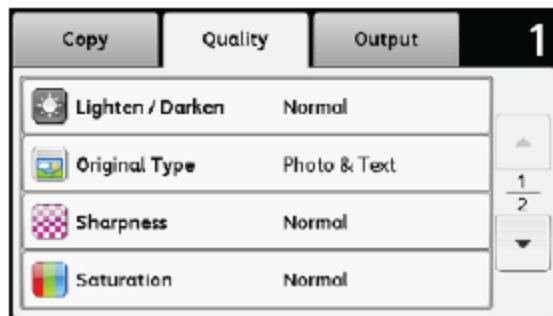

2. Выберите требуемые настройки и нажмите [ОК].

Примечание. Жирным шрифтом показаны настройки меню, установленные по умолчанию.



Яркий	Копия резче оригинала.
Норма	Четкость цвета на копии совпадает с оригиналом.
Пастель	Копия мягче оригинала.

Автоматическое подавление фона

Для подавления фона оригинала с целью улучшения качества текста на копии.

1. Выберите вкладку [Quality], а затем выберите [Auto Background Suppression].



2. Выберите [On], а затем нажмите [OK].



Подборка листов

Для сортировки выводимых документов. Например, если вы делаете две копии трехстраничных документов, то сначала будет отпечатан первый документ из трех страниц, а затем второй документ.

1. Выберите вкладку [Output], а затем выберите [Collation].

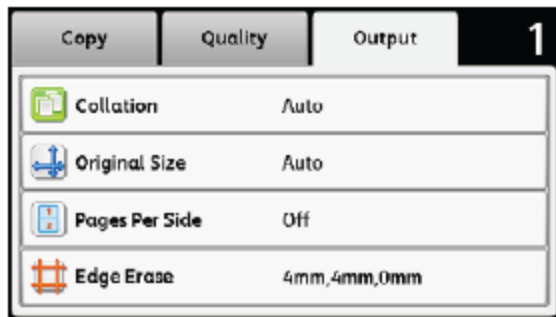

2. Выберите требуемые настройки и нажмите [ОК].

Примечание. Жирным шрифтом показаны настройки меню, установленные по умолчанию.



Авто	Сортировка применяется только к документам, загружаемым через податчик.
Скомпонованные документы	Копии в отсортированном виде.
Без компоновки	Копии без сортировки.

При использовании стекла экспонирования в случае выбора параметра [Collated] после нажатия кнопки <Start> на экране будет показано сообщение с запросом следующей страницы.

1. Если нужно разместить другой документ, положите на место новый документ и выберите [Continue] или нажмите кнопку <Start>.
2. После завершения копирования выберите [Print Now].

Размер оригинала

Для выбора размера документа по умолчанию.

1. Выберите вкладку [Output], а затем выберите [Original Size].

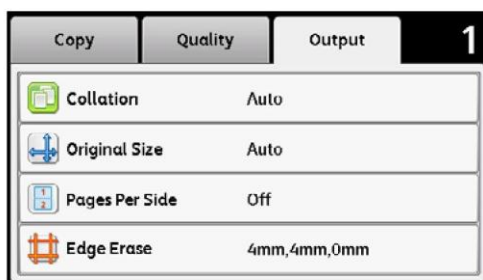

2. Выберите требуемые настройки и нажмите [ОК].



миллиметры

Примечание. Жирным шрифтом показаны настройки меню, установленные по умолчанию.

Авто
<input type="checkbox"/> A3 (297 x 420 мм)
<input type="checkbox"/> B4 (257 x 364 мм)
<input type="checkbox"/> A4 (297 x 210 мм)
<input type="checkbox"/> A4 (210 x 297 мм)
<input type="checkbox"/> B5 (257 x 182 мм)
<input type="checkbox"/> B5 (182 x 257 мм)
<input type="checkbox"/> A5 (148 x 210 мм)
<input type="checkbox"/> 8K (270 x 390 мм)
<input type="checkbox"/> 16K (270 x 195 мм)
<input type="checkbox"/> 16K (195 x 270 мм)
<input type="checkbox"/> Tabloid (11 x 17")
<input type="checkbox"/> Legal (8,5 x 14")
<input type="checkbox"/> Folio (8,5 x 13")
<input type="checkbox"/> Letter (8,5 x 11")
<input type="checkbox"/> Letter (8,5 x 11")

ДЮЙМЫ

Авто
<input type="checkbox"/> Tabloid (11 x 17")
<input type="checkbox"/> Legal (8,5 x 14")
<input type="checkbox"/> Folio (8,5 x 13")
<input type="checkbox"/> Letter (8,5 x 11")
<input type="checkbox"/> Letter (8,5 x 11")
<input type="checkbox"/> A3 (297 x 420 мм)
<input type="checkbox"/> B4 (257 x 364 мм)

<input type="checkbox"/> A4 (297 x 210 мм)
<input type="checkbox"/> A4 (210 x 297 мм)
<input type="checkbox"/> B5 (257 x 182 мм)
<input type="checkbox"/> B5 (182 x 257 мм)
<input type="checkbox"/> A5 (148 x 210 мм)
<input type="checkbox"/> 8K (270 x 390 мм)
<input type="checkbox"/> 16K (270 x 195 мм)
<input type="checkbox"/> 16K (195 x 270 мм)

Кол-во страниц на одной стороне

Для печати двух оригиналов на одной стороне листа.

1. Выберите вкладку [Output], а затем выберите [Pages Per Side].

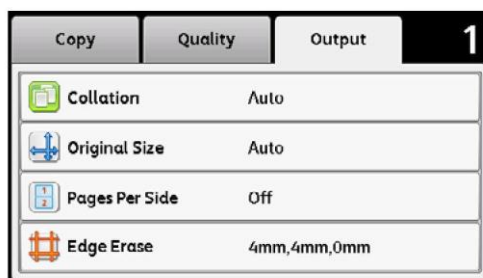

2. Выберите требуемые настройки и нажмите [OK].



Примечание. Жирным шрифтом показаны настройки меню, установленные по умолчанию.

Выкл.	Функция [Pages Per Side] не используется.
2-Up	Оригинальный размер автоматически уменьшается для размещения изображений на одной странице.

Удаление краев

Для указания верхнего и нижнего края на копии.

Примечание. Жирным шрифтом показаны настройки меню, установленные по умолчанию.

1. Выберите вкладку [Output], а затем выберите [Edge Erase].

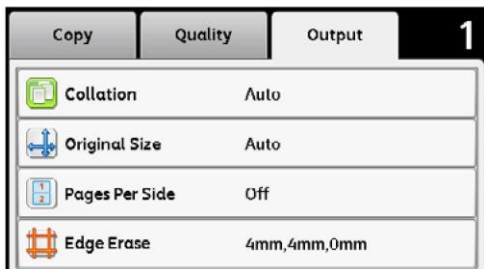

2. Выберите [Т] или [ТТ] либо введите нужное значение с помощью цифровой клавиатуры.



Сверху/снизу	2 мм (0,1") 0 → 50 мм (0,0 → 2,0")	Укажите значение с шагом 1 мм (0,1 дюйма).
Слева/справа	2 мм (0,1") 0 → 50 мм (0,0 → 2,0")	Укажите значение с шагом 1 мм (0,1 дюйма).
Средн.	0 мм (0") 0 → 50 мм (0,0 → 2,0")	Укажите значение с шагом 1 мм (0,1 дюйма).

Факс

В этом разделе описаны функции факса.

Примечание. Эта функция доступна при наличии дополнительного комплекта Fax Kit.

Обзор операций работы с факсами

В этом разделе рассмотрены базовые операции работы с факсами, включая размещение документа в устройстве, ввод адреса получателя и выполнение расширенных настроек.

Для работы с факсами необходимо настроить параметры [Region] и [Date & Time]. Более подробные сведения см. в разделе [Регион на стр. 167](#) и [Дата и время на стр. 177](#).

Размещение документа

Для размещения документов используется один из следующих двух способов.

- Податчик документов
- Один лист
- Несколько листов
- Стекло экспонирования
- Один лист
- Сшитые документы, например книги

Податчик документов

Поддерживаемые размеры документов

В податчик можно помещать документы стандартного размера.

После размещения документа в податчике устройство автоматически определяет его размер.

Следующие стандартные размеры документов будут обнаружены автоматически: A3 , B4 , A4 , A4 , B5 , B5 *, A5 , 11 × 17" , 8,5 × 14" *, 8,5 × 13" *, 8,5 × 11" , 8,5 × 11" , 8K , 16K и 16K *.

Максимальный поддерживаемый размер: 297 x 431,8 мм (в длину).

Примечание. Размеры, отмеченные звездочкой, могут обнаруживаться автоматически в зависимости от выбранных настроек. Также можно выбрать один из двух альтернативных размеров документов. Более подробные сведения см. в разделе [Определение размера оригинала на стр. 178](#).

- В5 (по умолчанию) или 16K
- 8,5 × 14" (по умолчанию) или 8,5 × 13"

Если в устройство загружен документ, содержащий страницы разных размеров, то для сканирования выбирается размер наибольшего документа.

Бумага для передачи факсов не поддерживается функцией автоматического определения размера. Более подробные сведения см. в разделе [Размер оригинала на стр. 105](#).

- Поддерживаемые типы документов (плотность)

В податчик документов для сканирования можно загружать документы плотностью 38–128 г/м² (50–128 г/м² в случае с двусторонними документами).

Вместимость податчика документов

Тип документа (г/м ²)	Количество листов
Легкая бумага (38–80 г/м ²)	110 листов
Плотная бумага (81–128 г/м ²)	75 листов

Во избежание замятия для сканирования документов смешанного размера, документов с загибами, складками, вырезками, скрученных документов или бумаги с углеродным слоем используйте стекло экспонирования. Если скрученный документ можно выровнять, то такой документ допустимо помещать в податчик.

Для размещения документов в податчике выполните следующие действия.

Можно размещать как односторонние, так и многостраничные документы.

1. Перед загрузкой документов в податчик снимите все скрепки и скобы.
2. Документ размещайте по центру податчика. Сканируемая сторона (или передняя сторона 2-стороннего документа) должна быть направлена вверх.

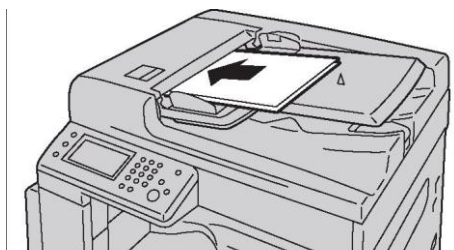

3. Выровняйте направляющие по краям документа.

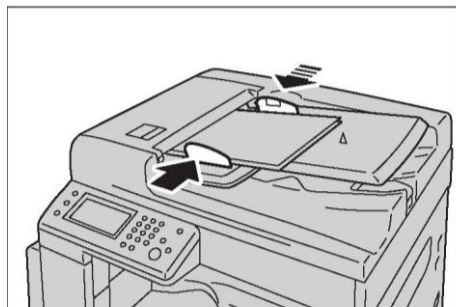

4. Откройте упор для документов.

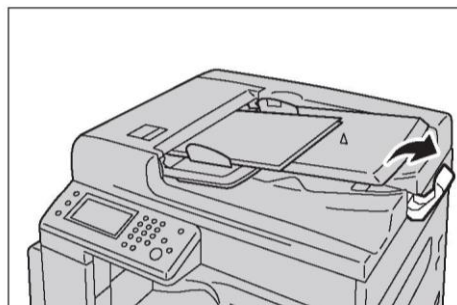

Стекло экспонирования

Размеры документов для автоматического определения

Если в пункте [Original Size] выбрать вариант [Auto], то размер документа будет определяться автоматически.

Документы следующих размеров будут обнаружены автоматически: A3 , B4 , A4 , A4 , B5 , B5 , A5 , 11 × 17" , 8,5 × 11" , 8K , 16K и 16K .

В пункте [Original Size] можно выбрать один из следующих размеров документов.

A3 , B4 , A4 , B5 , A5 , 8K , 11 × 17" , 8,5 × 14" , 8,5 × 13" и 8,5 × 11" .

Бумага для передачи факсов не поддерживается функцией автоматического определения размера. Более подробные сведения см. в разделе [Размер оригинала на стр. 105](#).

ПРЕДУПРЕЖДЕНИЕ. Нельзя слишком сильно прижимать толстые документы к стеклу экспонирования. Это может привести к разбитию стекла и получению травм.

Для размещения документов на стекле экспонирования выполните следующие действия.

Факс

Можно размещать как односторонние документы, так и прошитые документы, включая книги.

1. Откройте крышку стекла экспонирования.

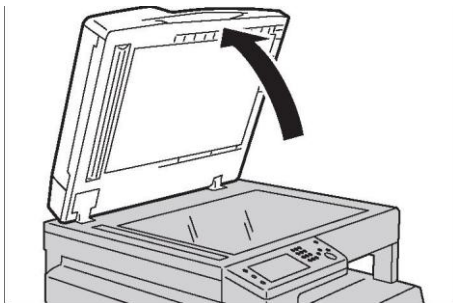

При использовании стекла экспонирования закройте крышку после выполнения задания.

2. Разместите документ лицевой стороной вниз и выровняйте его по верхнему левому углу стекла экспонирования.

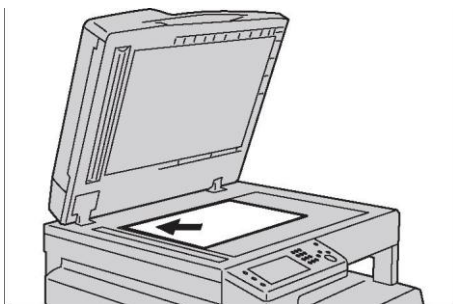

3. Закройте крышку стекла экспонирования.

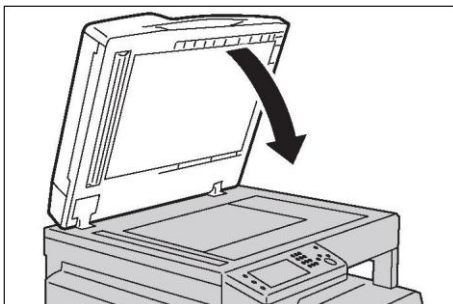

Ввод номера получателя

Чтобы указать номер получателя, выполните действия, указанные ниже.

Перед отправкой факса проверьте номер получателя.

1. Нажмите кнопку <Services Home>.

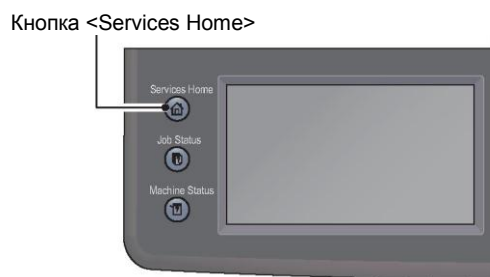

2. Выберите [Fax].

Примечания.

- Для работы с факсами необходимо настроить параметр [Region]. Если при выборе пункта [Fax] появится запрос на указание региона, вам нужно будет ввести свой регион.
- Более подробные сведения о настройке см. в разделе [Регион на стр. 167](#).

Использование числовой клавиатуры

Для ввода номера факса получателя напрямую.

1. Используйте числовую клавиатуру, чтобы ввести номер получателя факса.

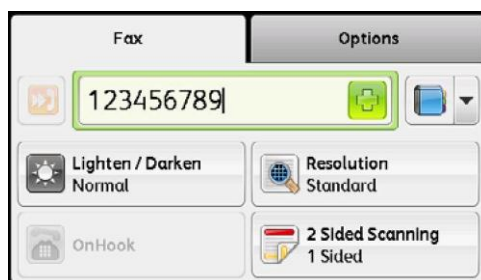

Примечания.

- Для удаления символов используйте кнопку <C> (Clear).
- Можно вводить номера факсов длиной до 50 символов.

Использование функции быстрого набора

Номер получателя можно вводить в отдельную ячейку (от 001 до 200) адресной книги.

1. Выберите кнопку .

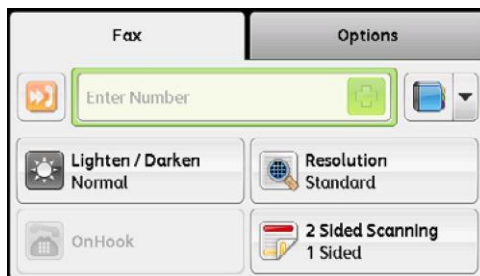

2. Используйте числовую клавиатуру, чтобы ввести номер для быстрого набора.

Примечание. Для удаления символов используйте кнопку <C> (Clear).

Использование адресной книги

Чтобы выбрать номер факса, нажмите кнопку  и выберите один из следующих пунктов.

- Адресная книга устройства — отдельные номера: выберите отдельный номер факса и нажмите [OK].
- Адресная книга устройства — группы: выберите группу номеров и нажмите [OK].
- Поиск в сетевой адресной книге — группы: найдите и выберите номер факса на сервере LDAP, а затем нажмите [OK].

Примечания.

- Для выбора адресной книги номер факса нужно сначала ввести в память.
- При использовании адресной книги на сервере LDAP для пункта [Fax Server Address Book] необходимо установить значение [On]. Более подробные сведения см. в разделе [Адресная книга на сервере факсов на стр. 181](#).

Расширенные настройки

Примечание. Для использования функции копирования может потребоваться ввод пароля. Для получения пароля обратитесь к системному администратору.

1. Выполните требуемые расширенные настройки.

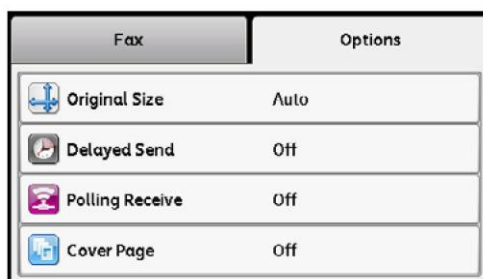

Пример. Настройки на вкладке [Options]

Более подробные сведения о расширенных настройках см. в разделе [Расширенные настройки факса](#) на стр. 100.

Запуск факса

1. Нажмите кнопку <Start>.



В случае использования податчика не прижимайте документ вниз во время его прохождения через устройство.

Примечания.

- Если при сканировании документов память полностью заполняется, то устройство прекращает сканирование и отправку документа, а задание отправки факса отменяется.
- Максимальное количество страниц, которые можно сканировать в рамках одной команды: 100 страниц через стекло экспонирования, 165 страниц 1-сторонних документов через податчик или 330 страниц 2-сторонних документов через податчик.

Примечания.

- Количество может уменьшаться в том случае, если память для хранения факсов заканчивается.
- При возникновении проблемы на экране будет показано соответствующее сообщение. Для устранения проблемы следуйте отображаемым инструкциям.

Отправка факсов или нескольких комплектов документов

При размещении документа на стекле экспонирования будет показан запрос следующей страницы. После размещения следующего документа выберите [Scan Another Page]. После завершения загрузки документов выберите [Done. Fax Now].

Операции при работе с факсами (отправка)

Можно отменить отправку текущего факса, а также проверить или отменить задания в очереди.

Отмена отправки текущего факса

Для отмены текущего факса: 1. Нажмите кнопку <Stop>.



Проверка статуса задания

Для проверки статуса отправляемого факса или задания в очереди выполните следующие действия.

Примечания.

- Можно отменить отправку текущего факса или заданий в очереди.
- Более подробные сведения об экране заданий см. в разделе [Отмена текущего задания на стр. 237](#).

1. Нажмите кнопку <Job Status>.

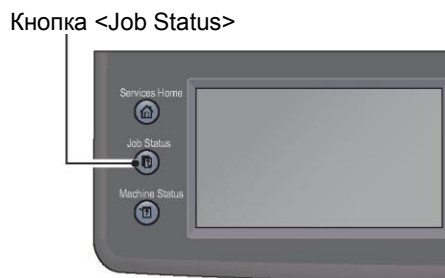

2. Выберите задание.

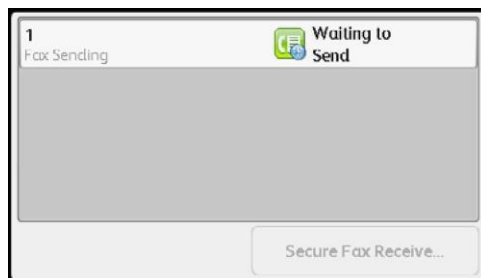

3. Проверьте статус задания.

Операции при работе с факсами (получение)

Можно отменить получение текущего факса.

Отмена получения текущего факса

Для отмены получения текущего факса.

1. Нажмите кнопку <Stop>.



2. Выберите задание, которое нужно отменить, а затем нажмите [Delete].
 - Нажмите [Cancel], чтобы отменить печать и сохранить полученные данные.
 - Нажмите [Delete Job], чтобы отменить печать и удалить полученные данные.

Примечание. Отменить получение факсов также можно на экране активных заданий.

Более подробные сведения об активных заданиях см. в разделе [Отмена текущего задания](#) на стр. 237.

Расширенные настройки факса

В этом разделе описаны расширенные функции работы с факсами.

Вкладка	Настройка	Предназначение	См. стр.
Факс	Осветление/ затемнение	Регулировка контрастности для осветления или затемнения копии в сравнении с оригиналом.	Страница 102
	Разрешение	Настройка разрешения при сканировании.	Страница 103
	OnHook	Для ручной отправки или получения факсов.	Страница 104
	2-стороннее сканирование	Для выполнения двусторонних копий с указанием линии прошивки.	Страница 104
Опции	Размер оригинала	Для выбора размера документа.	Страница 105
	Отложенная отправка	Для отправки факса в указанное время.	Страница 106
	Запрос получения	Для отправки команды на удаленное устройство с запросом на получение сохраненного документа.	Страница 107
	Обложка	Для добавления страницы обложки.	Страница 107

Примечание. Более подробные сведения об изменении настроек по умолчанию см. в разделе [Настройки факса по умолчанию на стр. 206](#)).

1. Нажмите кнопку <Services Home>.

Кнопка <Services Home>



2. Выберите [Fax].



3. Выполните требуемые расширенные настройки.

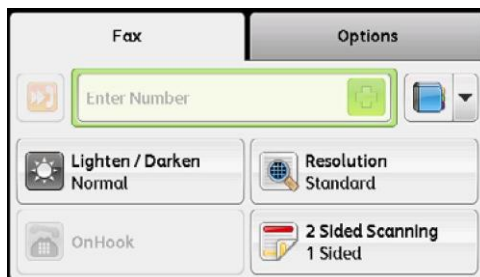

Осветление/затемнение

Можно выбирать один из семи уровней плотности.

1. На вкладке [Fax] выберите [Lighten/Darken].



2. Выберите уровень плотности и нажмите [OK].

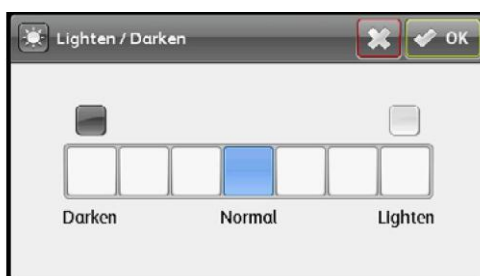

Темнее +1, +2 и +3

Создание копий с затемнением. Используйте этот параметр для сканирования документов, содержащих светлые элементы.

Норма

Создание копий с тем же уровнем плотности, что и оригинал.

Светлее +1, +2 и +3

Создание копий с осветлением. Используйте этот параметр для сканирования документов, содержащих темные элементы.

Разрешение

Настройка разрешения при сканировании.

1. На вкладке [Fax] выберите [Resolution].



2. Выберите разрешение и нажмите [OK].



Стандарт

Подходит для документов с символами обычного размера.

Высокая точность

Подходит для документов с мелкими символами или тонкими линиями, а также для документов, отпечатанных с помощью матричного принтера.

Максимальная точность

Подходит для документов, содержащих очень мелкие символы. Режим максимальной точности активируется только в том случае, если удаленное устройство также поддерживает режим максимальной точности.

Примечание. Факсы, отсканированные в режиме максимальной точности, передаются с максимальным разрешением, поддерживаемым получающим устройством.

Фото

Подходит для документов, содержащих фотографии.

OnHook

Используйте эту функцию для ручной отправки или получения факсов.

Примечания.

- Сведения об отправке факса в ручном режиме см. в разделе [Отправка факса вручную на стр. 108](#).
- Сведения о получении факса в ручном режиме см. в разделе [Получение факса вручную в режиме ТЕЛЕФОНА на стр. 114](#) или [Получение факса вручную с использованием внешнего телефона на стр. 115](#).

2-стороннее сканирование

Можно настроить сканирование в 1-стороннем и 2-стороннем режиме.

1. На вкладке [Fax] выберите [2-Sided Scanning].



2. Выберите способ копирования и нажмите [OK].



- 1-стороннее
Для работы с односторонними документами выберите [1-Sided].
- 2-стороннее
Для работы с двусторонними документами выберите [2-Sided].

Можно выбрать один из следующих вариантов прошивки.

Факс

- Прошивка по длинному краю

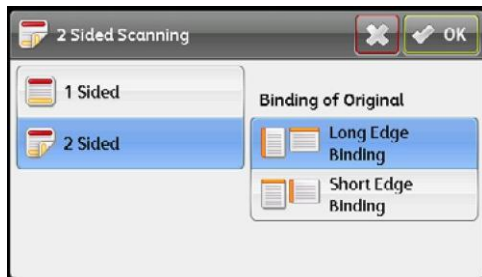

- Прошивка по короткому краю

Размер оригинала

Настройка размера документа для отправки факса. Размер для отправки определяется автоматически, исходя из размера документа.

1. Выберите вкладку [Options], а затем выберите [Original Size].

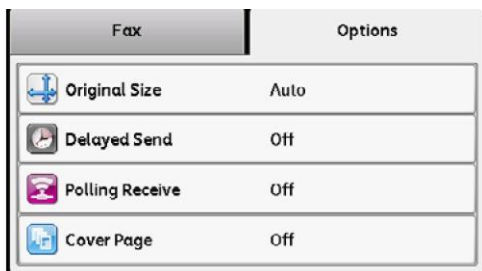

2. Выберите размер документа и нажмите [OK].



- Авто

Если размер документа стандартный, то устройство определит его автоматически. Размер бумаги, используемой для отправки факса, определяется исходя из размера документа.

Размер документа		Размер бумаги
Размер документа на стекле экспонирования	Размер документа в податчике	Размер отправки факса
A5 <input type="checkbox"/> , B5 <input type="checkbox"/> , A4 <input type="checkbox"/> *, A4 <input type="checkbox"/> , 8,5 × 11" <input type="checkbox"/> *, 8,5 × 11" <input type="checkbox"/> , 16K <input type="checkbox"/> , 16K <input type="checkbox"/>	A5 <input type="checkbox"/> , B5 <input type="checkbox"/> , B5 <input type="checkbox"/> , A4 <input type="checkbox"/> *, A4 <input type="checkbox"/> , 8,5 × 11" <input type="checkbox"/> *, 8,5 × 11" <input type="checkbox"/> , 16K <input type="checkbox"/>	A4 <input type="checkbox"/>
B4 <input type="checkbox"/> , B5 <input type="checkbox"/>	B4 <input type="checkbox"/>	B4 <input type="checkbox"/>

Размер документа		Размер бумаги
Размер документа на стекле экспонирования	Размер документа в податчике	Размер отправки факса
A3 <input type="checkbox"/> , 11 × 17" <input type="checkbox"/> , 8K <input type="checkbox"/>	A3 <input type="checkbox"/> , 11 × 17" <input type="checkbox"/> , 8K <input type="checkbox"/> , 16KD	A3 <input type="checkbox"/>

Изображения формата A4 и 8,5 x 11 поворачиваются на 90 градусов и отправляются как документы A4.

Примечания.

- Экран определения размера документа появляется в том случае, если устройство не может автоматически определить размер документа, размещенного на стекле экспонирования. Выберите требуемый размер документа. В зависимости от выбранного размера документа изображение может быть слишком большим для данного листа бумаги либо же по краям могут проявляться тени.
 - Податчик поддерживает только документы стандартных размеров.
- Фиксированный размер документа (предустановленный)
Можно выбирать размер документа из предварительно установленных вариантов.

Отложенная отправка

Используется для отправки хранящегося на устройстве документа в заданный момент времени.

Примечания.

- Время можно указывать в диапазоне от 00:00 до 23:59 (или от 1:00 до 12:59 AM/PM при использовании 12-часового формата).
- Дату указывать нельзя.

1. Выберите вкладку [Options], а затем выберите [Delayed Send].

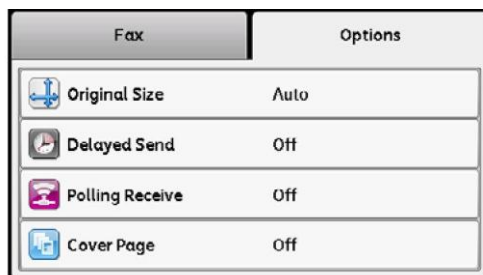

2. Выберите [On].



Примечание. Для отключения этой функции выберите [Off].

Факс

3. Укажите время с помощью числовой клавиатуры и нажмите [OK].

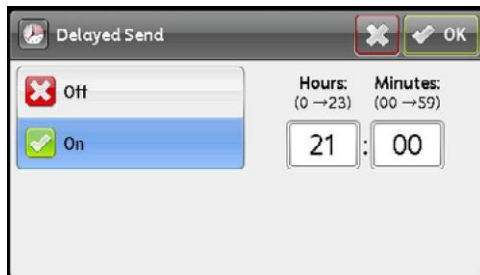

Запрос получения

Факсы с удаленного устройства можно получать в удобное для вас время.

1. Выберите вкладку [Options], а затем выберите [Polling Receive].

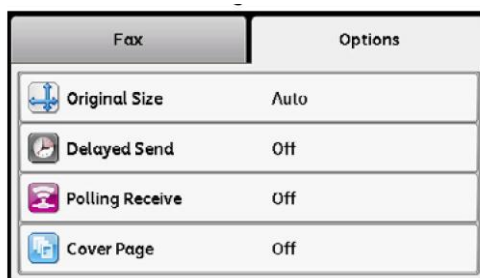

2. Выберите [On], а затем нажмите [OK].



Обложка

К факсу можно добавить страницу обложки.

1. Выберите вкладку [Options], а затем выберите [Cover Page].

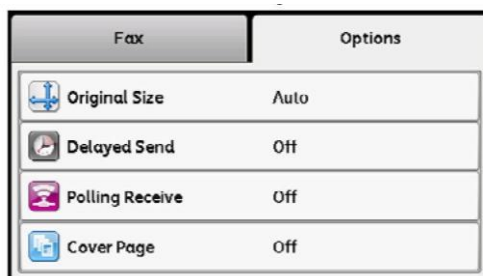

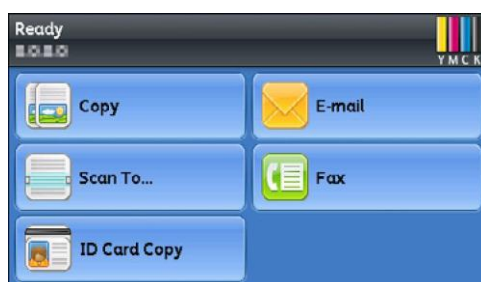

2. Выберите [On], а затем нажмите [OK].



Отправка факса вручную

В этом разделе описана процедура отправки факса вручную.

1. Поместите документ в устройство.
2. Нажмите кнопку <Services Home>.

Кнопка <Services Home>



3. Выберите [Fax].
4. Настройте требуемое разрешение документа.

Примечания.

- Более подробные сведения см. в разделе [Разрешение на стр. 103](#).
- Более подробные сведения см. в разделе [Осветление/затемнение на стр. 102](#).

5. Выберите [OnHook], а затем [Manual Send].

Примечание. Пункт [OnHook] доступен только тогда, когда в разделе [Original Size] выбран любой вариант, кроме [Auto].

6. С помощью числовой клавиатуры введите номер факса удаленного устройства.

Выбрать получателя можно также в адресной книге или с использованием функции быстрого набора.

Примечания.

- Для ввода номера факса используйте десять кнопок с цифрами, а также кнопки * и #.
- С помощью кнопки <Redial/Pause> в набор номера можно добавлять паузу.
- Если ввести «=», устройство переходит в режим приема сигналов готовности АТС.
- Если ввести «:», то можно перевести устройство из импульсного режима набора (DP) в кнопочный (PB). 7. Чтобы начать отправку факса, нажмите кнопку <Start>.

Примечание. Нажатием кнопки <Stop> можно в любой момент отменить отправку факса.

Отправка факса с задержкой

Режим отложенного пуска используется для сохранения отсканированных документов и для их передачи в нужное время. Это позволяет оптимизировать тарифы на междугородние и международные звонки.

1. Поместите документ в устройство.
2. Нажмите кнопку <Services Home>.

Кнопка <Services Home>



3. Выберите [Fax].

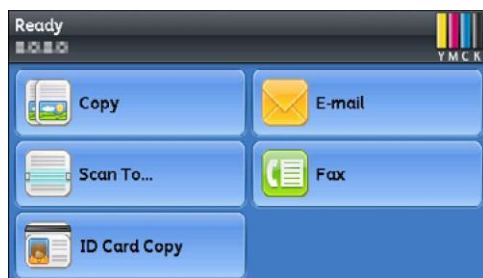

4. Настройте требуемое разрешение документа.



Примечания.

- Более подробные сведения см. в разделе [Разрешение на стр. 103](#).
- Более подробные сведения см. в разделе [Осветление/затемнение на стр. 102](#).

5. Выберите вкладку [Options], а затем выберите [Delayed Send].

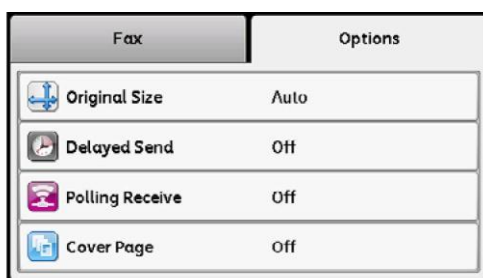

6. Выберите [On].



7. С помощью цифровой клавиатуры укажите время пуска и нажмите [OK].

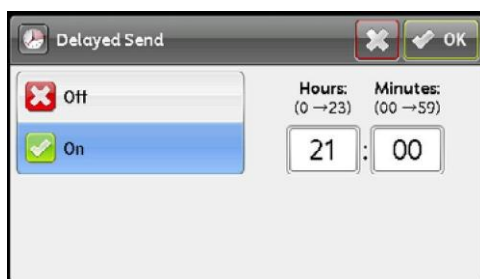

8. Выберите вкладку [Fax].

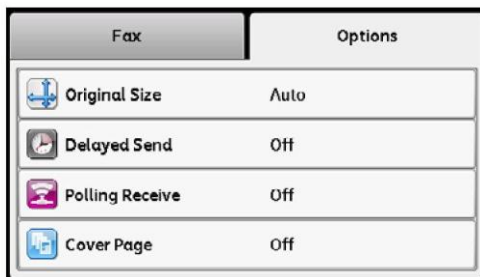

9. С помощью цифровой клавиатуры введите номер факса получателя.

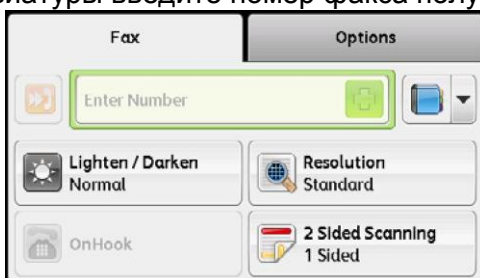

Также можно использовать номера быстрого набора и группы номеров.

10. Для сканирования данных нажмите кнопку <Start>.

При включении режима отложенного пуска устройство сохраняет все документы, которые нужно отправить по факсу, во внутренней памяти и выполняет их отправку в указанное время. После отправки факсов в режиме отложенного пуска данные будут удалены из памяти.

Примечание. В случае выключения и повторного включения устройства сохраненные документы будут отправлены сразу после включения.

Отправка факса с использованием драйвера (Direct Fax)

Факсы можно отправлять непосредственно с компьютера, работающего под управлением ОС Microsoft® Windows® или Mac OSX, с использованием соответствующего драйвера.

Примечание. Функция прямой отправки факсов Direct Fax поддерживает только черно-белый режим.

- В зависимости от используемого приложения названия диалоговых окон и кнопок могут отличаться от описанных ниже.
- В системе Windows драйвер факсов устанавливается вместе с драйвером PCL 6.
- В системе Mac OS X для использования этой функции драйвер нужно установить отдельно. Для установки драйвера запустите компакт-диск с драйверами на устройстве под управлением Mac OS X, после чего откройте папку [MacOSX]. Откройте одну из папок [10.5-] в зависимости от используемой версии Mac OS X. Дважды щелкните [FX DocuCentre SC2020.dmg], после чего для установки драйвера следуйте инструкциям, отображаемым на экране.

1. Откройте файл, который нужно отправить по факсу.
2. Откройте диалоговое окно печати в приложении, после чего выберите название принтера.
3. Щелкните [Preferences] в системе Windows или выберите [FAX Setting] в системе Mac OS X.

Windows

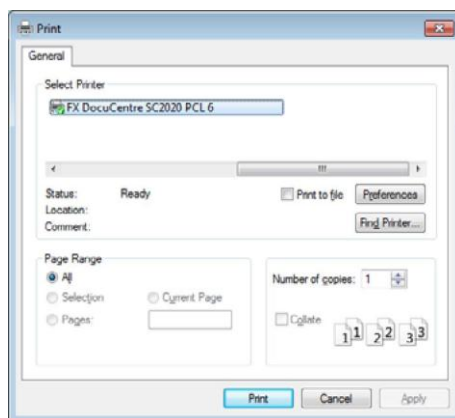

Mac OS X

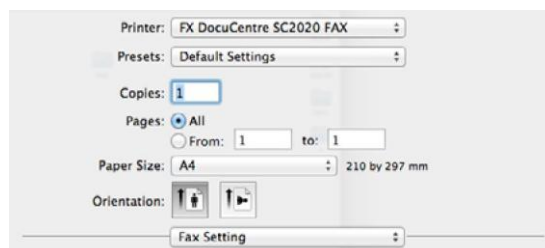

4. Укажите настройки факса. Более подробные сведения см. в справке драйвера.

Примечания.

- В системе Windows для параметра [Job Type] необходимо выбрать [Fax].
- Заданные настройки применяются только к одному заданию отправки факсов.

Windows

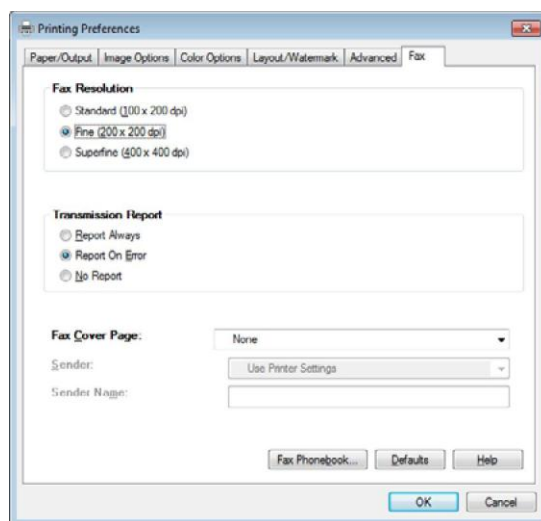

Mac OS X

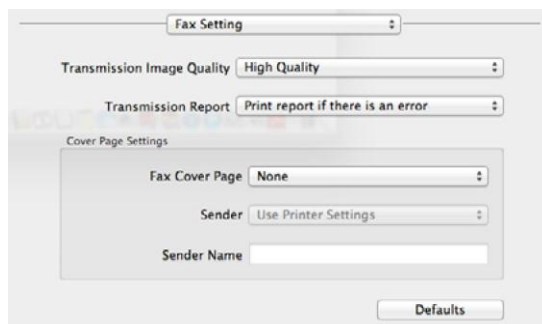

5. В системе Windows нажмите [OK], чтобы закрыть диалоговое окно [Printing Preferences], а затем нажмите [Print].

Появится диалоговое окно [Recipient Setting]. В системе Mac OS X нажмите [Print].

Появится диалоговое окно [Set/Check Fax Transmission].

Windows

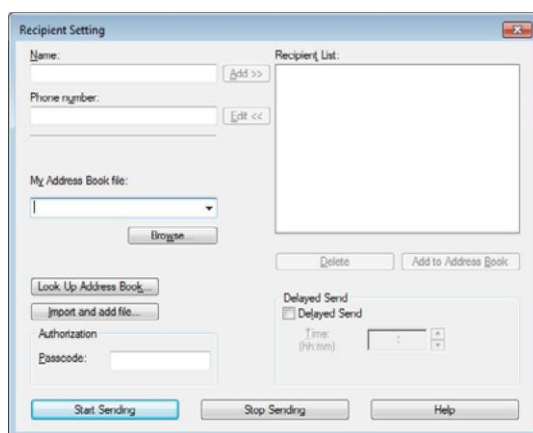

Mac OS X

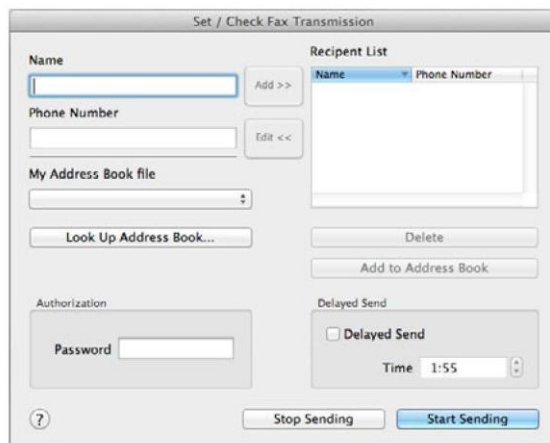

6. Используя один из следующих способов, укажите получателя. Более подробные сведения о выборе получателя см. в справке драйвера.

7. Введите имя и номер факса напрямую.

8. Выберите номер факса из адресной книги.

- Поиск в адресной книге: Отображает список номеров факса, сохраненных в файле [My Address Book].
- Импорт и добавление файла (только для Windows): Позволяет выбрать исходный

файл, например CSV, WAB, MAPI или LDAP. (Более подробные сведения о сервере LDAP см. в разделе [Адресная книга сервера факсов](#) на стр. 181.

Примечание. Если функция отправки факсов защищена паролем, то перед отправкой факса в поле [Authorization] укажите пароль в разделе [Passcode] для ОС Windows или в разделе [Password] для ОС Mac OS X.

Получение факса

В этом разделе описаны режимы, используемые для получения факсов, а также другие способы получения факсов.

Информация о режимах получения

Примечание. Для использования устройства в режиме TEL/FAX или Ans/FAX подключите внешний телефон к разъему TEL на задней панели устройства.

В случае заполнения памяти автоматическое получение факсов невозможно. Для получения факса вручную используйте внешний телефон.

Более подробные сведения см. в разделе [Получение факса вручную с использованием внешнего телефона](#) на стр. 115.

Загрузка бумаги для получения факсов

Инструкции по загрузке бумаги в лоток не отличаются для режимов печати, получения факсов или печати. При этом следует учесть, что факсы можно печатать только на листах формата Letter, A4 или Legal.

Автоматическое получение факсов в режиме FAX

В заводских настройках для устройства выбран режим FAX.

При получении факса устройство автоматически переходит в режим FAX после указанного периода времени.

Чтобы изменить интервал времени, после которого устройство переходит в режим FAX после приема входящего звонка, см. раздел [Настройки входящих вызовов по умолчанию](#) на стр. 170.

Ручное получение факсов в режиме TEL

Для получения факса можно снять трубку на внешнем телефоне и ввести код для удаленного получения (см. раздел [Удаленное получение](#) на стр. 173 или выбрать [Manual Receive] в разделе [OnHook] (на удаленном устройстве вы можете слышать голос или тоновый сигнал), после чего нажать кнопку <Start>.

Устройство начинает получение факса и после завершения процесса возвращается в режим ожидания.

Автоматическое получение факса в режиме TEL/FAX Mode или в режиме Ans/FAX

Для использования режима TEL/FAX или Ans/FAX необходимо получить внешний телефон к разъему TEL на задней панели устройства.

После обнаружения тонового сигнала линии устройство начинает прием факса автоматически.

Примечание. Если перевести устройство в режим Ans/FAX и не отвечать на сигнал внешнего телефона, то через определенный период времени устройство автоматически переходит в режим FAX.

Получение факса вручную с использованием внешнего телефона

Эта функция лучше всего подходит в том случае, если вы используете внешний телефон, подключенный к разъему TEL на задней панели устройства. Факс можно получить от абонента, с которым вы разговариваете по внешнему телефону, даже если вы находитесь не рядом с устройством.

Если после принятия вызова на внешнем телефоне вы слышите тоновый сигнал факса, нажмите две кнопки с цифрами на внешнем телефоне или выберите [Manual Receive] в разделе [OnHook], после чего нажмите кнопку <Start>.

Устройство выполнит получение документа.

Нажимайте кнопки по очереди и не спеша. Если вы по-прежнему слышите тоновый сигнал факса, попробуйте еще раз нажать две кнопки с цифрами.

В заводских настройках код удаленного получения выключен [Off]. Двухзначный цифровой код можно изменять по собственному усмотрению. Более подробные сведения об изменении кода см. в разделе [Удаленное получение на стр. 173](#).

Примечание. На внешнем телефоне выберите систему набора DTMF.

Получение факсов с использованием режима DRPD

Distinctive Ring Pattern Detection (DRPD) — это услуга телефонной компании, которая позволяет использовать одну телефонную линию для ответа на вызовы с нескольких разных телефонных номеров. Разные входящие вызовы обозначаются разными последовательностями звуковых сигналов (последовательность длинных и коротких звуков).

Для использования функции DRPD необходимо предварительно подключить соответствующую услугу у оператора. Для настройки DRPD потребуются еще одна телефонная линия. В качестве альтернативы можно попросить кого-нибудь набрать ваш номер факса.

Настройка функции DRPD

1. Нажмите кнопку <Machine Status>.

Кнопка <Machine Status>

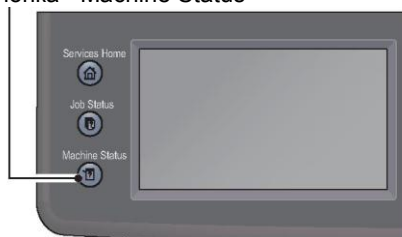

2. Выберите вкладку [Tools], а затем пункт [Admin Settings].



3. Выберите [Fax Settings].



4. Выберите [Fax Line Settings].



5. Нажимайте [] до появления варианта [DRPD Pattern], после чего выберите [DRPD Pattern].



6. Выберите требуемый шаблон и нажмите [OK].

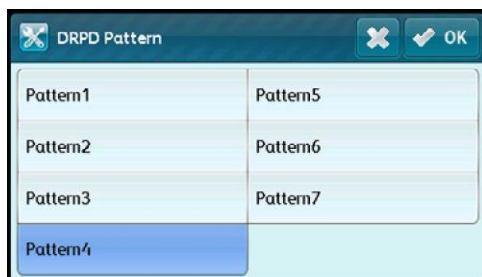

7. Перезагрузите устройство, используя кнопку выключения питания.

Получение факсов с сохранением в память

Устройство поддерживает выполнение нескольких функций одновременно. Соответственно, факсы можно получать параллельно с копированием или печатью. Если получение факса происходит во время копирования или печати либо если в устройстве закончилась бумага, то входящие факсы сохраняются в память устройства. После завершения копирования, печати или после заправки тонера факс будет напечатан автоматически.

Использование режима защищенного получения

В некоторых случаях может потребоваться защитить получаемые факсы от несанкционированного доступа. Для включения режима защищенного получения используйте параметр [Secure Receive]. В этом режиме устройство будет печатать получаемые факсы только в присутствии пользователя. В режиме защищенного получения все поступающие на устройство факсы сохраняются в память. При отключении этого режима все хранящиеся в памяти факсы будут выведены на печать.

Примечание. Перед началом работы убедитесь в том, что включена функция [Panel Lock].

Для включения режима защищенного получения

1. Нажмите кнопку <Machine Status>.

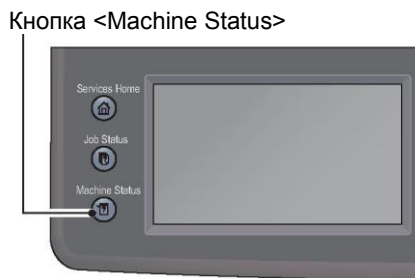

2. Выберите вкладку [Tools], а затем пункт [Admin Settings].



3. Выберите [Fax Settings].



4. Выберите [Incoming Defaults].



5. Выберите [Secure Receive].

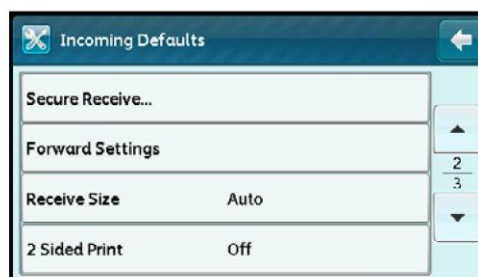

Факс

6. Выберите [Secure Receive Set].



7. Выберите [Enable], после чего нажмите [OK].



8. С помощью цифровой клавиатуры введите четырехзначный пароль и нажмите [OK].

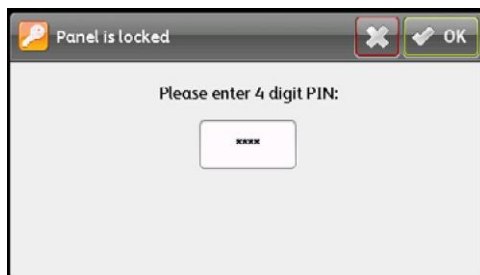

Для возврата в начало системного меню нажмите кнопку <Clear All>.

При получении факса в защищенном режиме устройство помещает его в память. При этом на экране активных заданий отображается надпись [Secure Receive], информирующая пользователя о наличии полученного факса в памяти устройства.

Для печати полученных документов

1. Нажмите кнопку <Job Status>.

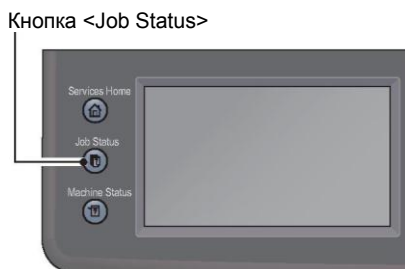

2. Выберите [Secure Fax Receive].
3. Введите пароль и нажмите [OK].
Хранящиеся в памяти факсы будут напечатаны.

Для выключения режима защищенного получения

1. Войдите в меню [Secure Receive Set], выполнив шаги 1–6 в разделе **Для включения режима защищенного получения на стр. 118**.



2. Выберите [Disable], а затем нажмите [OK].



Для возврата в начало системного меню нажмите кнопку <Clear All>.

Отчет о заданиях факса

Отчет о заданиях факса позволяет убедиться в том, что операции отправки и получения факсов были завершены нормально. В отчете содержатся данные об имени отправителя и получателя каждого факса, а также результаты/статус передачи.

Информацию о том, как напечатать отчет о заданиях факса, см. в разделе [Печать отчетов/списков на стр. 234](#).

Позиция	Описание	
Отправ- ленный	№ факса	Порядковый номер каждого из отправленных факсов.
	№ задания	Номер документа, автоматически назначаемый получаемым заданиям печати.
	Удаленный терминал	<p>Информация об отправителе. Отображается в следующем порядке приоритетности:</p> <ol style="list-style-type: none"> 1. Имя, зарегистрированное для быстрого набора 2/1/16 (только если получатель зарегистрирован для быстрого набора) 2. Телефонный номер, используемый после ввода всех цифр 3. Идентификатор удаленного устройства 4. Режим связи <p>Идентификатор удаленного устройства — это телефонный номер, отправляемый получателем.</p>
	Время начала	<p>Время начала передачи.</p> <p>В случае передачи факса — время начала первой передачи.</p>
	Продолжительность	Период времени с момента начала до момента окончания передачи. При передаче факса этот показатель отражает общее время по всем получателям.
	Кол-во страниц	<p>Количество отправленных страниц.</p> <p>Число, отображаемое слева от символа «/», указывает на количество страниц, отправленных в нормальном режиме. Число, отображаемое справа от символа «/», указывает на общее количество отсканированных страниц.</p> <p>При трансляционной передаче факсов это поле остается пустым.</p>
	Режим	<p>Режим, используемый для передачи.</p> <p>G3, SG3, ECM, *G3, *SG3, *ECM (звездочка указывает на то, что переданные данные преобразованы в монохромный вид) или без значения (информация отсутствует)</p>
	Содержание	<p>Содержимое передачи</p> <p>Повторная передача (повторно отправленный факс), трансляционная передача (трансляционная передача факса), перенаправление (перенаправленный факс) или без значения (обычная передача)</p>
	Результат	<p>Результат передачи.</p> <p>Выполнено (завершено нормально), занято (линия получателя занята или количество попыток повторного набора превышено), автоматическая повторная отправка (задание запланировано для повторной отправки, количество попыток повторной отправки в пределах нормы), отменено (задание отменено), настр. получателя (целевое устройство не может принять задание), отправить еще раз (количество попыток повторной отправки превышено), XXX-XXX (ошибка связи)</p> <ul style="list-style-type: none"> • Надпись «Cancelled» указывает на то, что пользователь отменил задание. • «XXX-XXX» обозначает код ошибки.
ИТОГО	Общее количество отправленных страниц.	

Позиция	Описание	
Полученный	№ факса	Порядковый номер каждого из входящих факсов.
	№ задания	Номер документа, автоматически назначаемый получаемым заданиям печати.
	Удаленный терминал	Информация об отправителе. Отображается в следующем порядке приоритетности: 5. Идентификатор удаленного устройства 6. Режим связи Идентификатор удаленного устройства — это номер телефона отправителя.
	Время начала	Время получения входящего факса.
	Продолжительность	Период времени с момента начала до момента окончания передачи.
	Кол-во страниц	Количество полученных страниц.
	Режим	Режим, используемый для передачи. G3, SG3, ECM, *G3, *SG3, *ECM (звездочка указывает на то, что переданные данные преобразованы в монохромный вид) или без значения (информация отсутствует)
	Содержание	Содержимое передачи Запрос (входящий удаленный запрос), перенаправление (перенаправленный факс), [без заполнения] (обычная передача)
	Результат	Результат передачи. Выполнено (нормальное завершение), очередь печати (нормально полученное задание не отпечатано), удалено (нормально полученное задание удалено перед печатью), отменено (пользователь отменил задание), повторное получение (ошибка получения), ожидание перенаправления (задание ожидает перенаправления), выполнение перенаправления (выполняется перенаправление задания), перенаправление выполнено (задание полностью перенаправлено), XXX-XXX (ошибка передачи) • «XXX-XXX» обозначает код ошибки.
	ИТОГО	Общее количество полученных страниц.

Сканирование

В этом разделе описаны функции печати.

Процедура сканирования

В этом разделе рассмотрены базовые операции сканирования, включая размещение документа в устройстве и выполнение расширенных настроек.

Размещение документа

Для загрузки документов используется один из следующих двух способов.

- Податчик оригиналов
 - Один лист
 - Несколько листов
- Стекло экспонирования
 - Один лист
 - Сшитые документы, например книги

Податчик документов

Поддерживаемые размеры документов

В податчик можно помещать документы стандартного размера.

После размещения документа в податчике устройство автоматически определяет его размер.

Следующие стандартные размеры документов будут обнаружены автоматически: A3 , B4 , A4 , A4 , B5, B5 *, A5 , 11 × 17" , 8.5 × 14" *, 8,5 × 13" *, 8,5 × 11" , 8,5 × 11" , 8K , 16K и 16K *.

Примечание. Размеры, отмеченные звездочкой, могут обнаруживаться автоматически в зависимости от выбранных настроек. Также можно выбрать один из двух альтернативных размеров документов. Более подробные сведения см. в разделе [Определение размера оригинала на стр. 178](#).

B5 (по умолчанию) или 16K

8,5 × 14" (по умолчанию) или 8,5 × 13"

Примечания.

- Если в устройство загружен документ, содержащий страницы разных размеров, то для сканирования выбирается размер наибольшего документа.
- При размещении в податчике 2-стороннего документа необходимо правильно настроить параметр [2-Sided Scanning]. Если параметр не указан, при этом ориентацию сканирования нужно изменить, выполните поворот изображения на компьютере.
- При сканировании в приложение на компьютере-клиенте автоматическое определение размера документа не выполняется. Укажите размер документа вручную.

Размеры документов, доступные в драйвере сканирования

A3 (297 × 420 мм), A4 (210 × 297 мм), A5 (148 × 210 мм), B4 (257 × 364 мм), B5 (182 × 257 мм), 8,5 × 11", 8,5 × 14", 11 × 17", 7,25 × 10,5" и индивидуальный размер.

Поддерживаемые типы документов (плотность)

В податчик документов для сканирования можно загружать документы плотностью 38–128 г/м² (50–128 г/м² в случае с двусторонними документами).

Вместимость податчика документов

Тип документа (г/м ²)	Количество листов
Легкая бумага (38–80 г/м ²)	110 листов
Плотная бумага (81–128 г/м ²)	75 листов

Во избежание замятия для сканирования документов смешанного размера, документов с загибами, складками, вырезками, скрученных документов или бумаги с углеродным слоем используйте стекло экспонирования. Если скрученный документ можно выровнять, то такой документ допустимо помещать в податчик.

Для размещения документов в податчике выполните следующие действия.

Можно размещать как односторонние, так и многостраничные документы.

1. Перед загрузкой документов в податчик снимите все скрепки и скобы.
2. Документ размещайте по центру податчика. Сканируемая сторона (или передняя сторона 2-стороннего документа) должна быть направлена вверх.

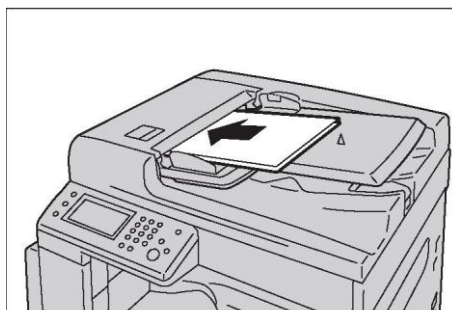

3. Выровняйте направляющие по краям документа.

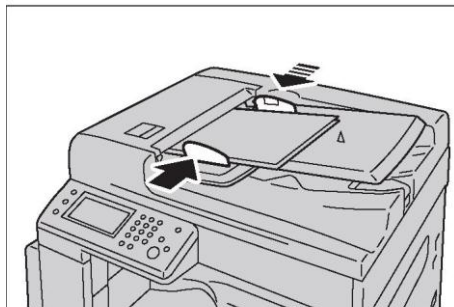

4. Откройте упор для документов.

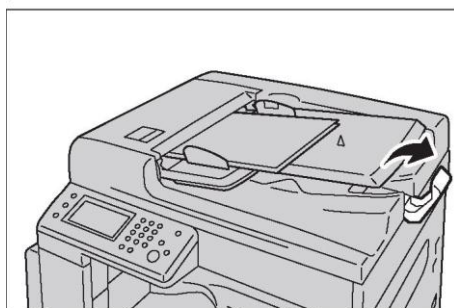

Стекло экспонирования

Размеры документов для автоматического определения

Если в пункте [Original Size] выбрать вариант [Auto], то размер документа будет определяться автоматически.

Документы следующих размеров будут обнаружены автоматически: A3 , B4 , A4 , A4 , B5 , B5 , A5 , 11 × 17" , 8,5 × 11" , 8K , 16K , и 16K .

Поддерживаемые размеры документов

В пункте [Original Size] можно выбрать один из следующих размеров документов.

A3 , B4 , A4D, A4 , B5D, B5 , A5 , 11 × 17" , 8,5 × 14" , 8,5 × 13" , 8,5 × 11" , 8,5 × 11" , 8K , 16K и 16K .

Примечание. Если для параметра [Original Size] выбран размер [Auto], то при размещении на стекле экспонирования документа нестандартного размера будет показано сообщение об ошибке. В этом случае укажите размер документа вручную, используя пункт меню [Original Size]. В зависимости от выбранного размера документа изображение может быть слишком большим для данного листа бумаги либо же по краям могут проявляться тени.

Размеры документов, доступные в драйвере сканирования

A3 (297 × 420 мм), A4 (210 × 297 мм), A5 (148 × 210 мм), B4 (257 × 364 мм), B5 (182 × 257 мм), 8,5 × 11", 8,5 × 14", 11 × 17", 7,25 × 10,5" и индивидуальный размер.

ПРЕДУПРЕЖДЕНИЕ. Нельзя слишком сильно прижимать толстые документы к стеклу экспонирования. Это может привести к разбитию стекла и получению травм.

Для размещения документов на стекле экспонирования выполните следующие действия.

Можно размещать как односторонние документы, так и прошитые документы, включая книги.

1. Откройте крышку стекла экспонирования.

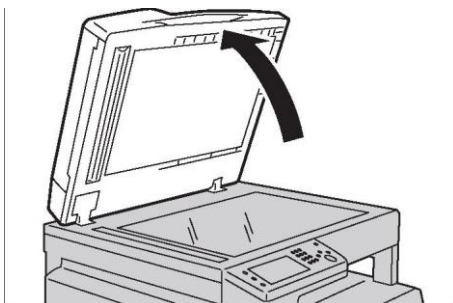

При использовании стекла экспонирования закройте крышку после выполнения сканирования.

2. Разместите документ лицевой стороной вниз и выровняйте его по верхнему левому углу стекла экспонирования.

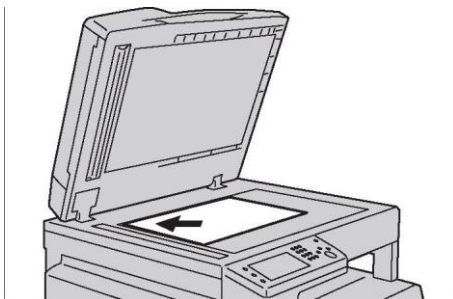

3. Закройте крышку стекла экспонирования.

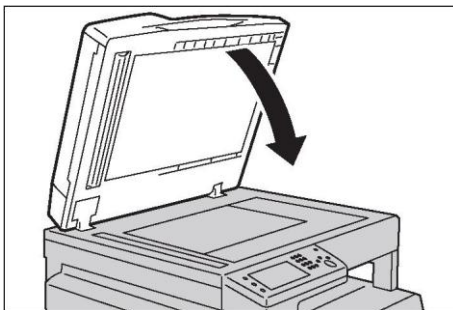

Использование функции сканирования

Можно выбрать одну из следующих функций сканирования.

Функция сканирования	См. стр.
Сканирование на компьютер	Страница 128
Использование сканера в сети	Страница 132
Отправка отсканированного изображения в электронном сообщении	Страница 144

Примечание. Имя отсканированного файла отображается в формате [ГГММДДЧЧММСС.расширение]. Где ГГ = год (4 знака), ММ = месяц (2 знака), DD = день (2 знака), ЧЧ = час (2 знака), ММ = минуты (2 знака) и СС = секунды (2 знака).

Сканирование на компьютер

В этом разделе описана процедура сканирования документа на компьютер.

Сканирование с использованием панели управления — WSD Scan

Если устройство подключено к сети с использованием WSD (Web Services on Devices), то функцию WSD Scan можно использовать для отправки на компьютер отсканированных изображений.

В следующем примере рассмотрена процедура при использовании Windows 7.

Примечания.

- Чтобы использовать функцию WSD Scan, нужно установить соединение с использованием WSD.
- WSD* поддерживается только в ОС Windows Vista®, Windows 7, и Windows 8.

Настройка принтера для использования функции WSD Scan

Настройка устройства и компьютера для подключения с использованием WSD.

Проверка настроек принтера

Для использования функции WSD Scan необходимо для параметра [WSD Scan] установить значение [Enable]. Более подробные сведения см. в разделе [Протоколы на стр. 164](#).

Настройка компьютера

Примечание. В ОС Windows 8 компьютер автоматически подключает устройство с использованием WSD. Вручную устанавливать драйвер не нужно.

Windows 7

1. Выберите [Start] > [Computer] > [Network].

Сканирование

2. Правой кнопкой щелкните значок устройства и выберите [Install].
Устройство будет подключено с использованием WSD.

Windows Vista

1. Выберите [Start] > [Network].
2. Правой кнопкой щелкните значок устройства и выберите [Install].
3. Нажмите [Continue].
Устройство будет подключено с использованием WSD.

Процедура использования WSD Scan

1. Поместите документ в устройство.
2. Нажмите кнопку <Services Home>.
3. Выберите [Scan to].
4. Выберите [WSD].
5. Нажимайте  , пока не появится компьютер, на который нужно отправить задание сканирования, после чего выберите этот компьютер.
6. Выберите [Event] и укажите тип сканирования, например [Scan] и [Scan To Email].
7. Чтобы начать отправку отсканированного файла, нажмите кнопку <Start>.

Сканирование с использованием драйвера TWAIN

Устройство поддерживает драйвер сканирования изображений TWAIN. В следующем примере рассмотрена процедура при использовании Windows 7. В зависимости от ОС и версии Microsoft Office процедура может отличаться.

Примечание. Убедитесь в том, что устройство подключено к компьютеру посредством USB-кабеля.

Далее в качестве примера рассмотрим сканирование изображения с помощью Clip Organizer.

1. Поместите документ в устройство.
2. Щелкните [Start] > [All Programs] > [Microsoft Office] > [Microsoft Office 2010 Tools] > [Microsoft Clip Organizer].
3. Нажмите [File] > [Add Clips to Organizer] > [From Scanner or Camera].
4. В диалоговом окне [Insert Picture from Scanner or Camera] выберите свое устройство в пункте [Device].
5. Нажмите [Custom Insert].

- Выберите настройки сканирования и нажмите [Preview] для предварительного просмотра изображения.

Примечания.

- Если в пункте [Scan from] выбрать [Document Feeder], то вариант [Preview] будет выделен серым цветом и неактивен.
- В зависимости от операционной системы вид на иллюстрации может быть другим.

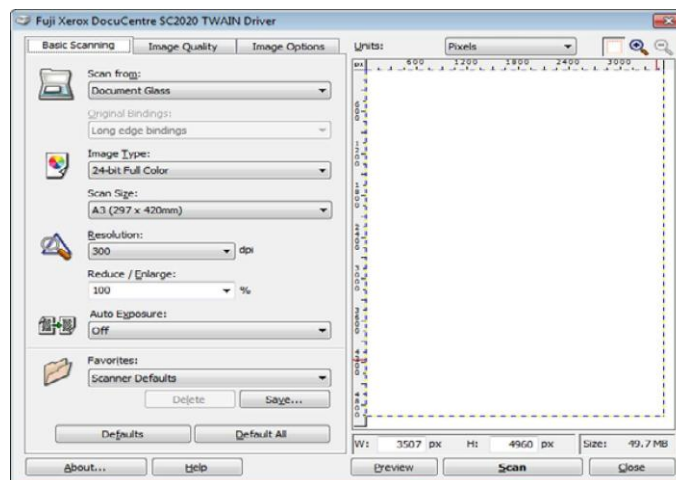

- Выберите нужные свойства на вкладках [Image Quality] и [Image Options].

- Чтобы начать сканирование, нажмите [Scan].

Будет создан файл с отсканированным изображением.

Сканирование с использованием драйвера WIA

Для сканирования изображений устройство также может использовать драйвер WIA (Windows Image Acquisition). WIA — это один из стандартных компонентов Windows XP и более поздних версий ОС. Этот драйвер подходит для работы с камерами и сканерами. В отличие от драйвера TWAIN драйвер WIA позволяет сканировать изображение и легко работать с изображениями без использования дополнительного программного обеспечения.

Примечания.

- Убедитесь в том, что устройство подключено к компьютеру посредством USB-кабеля.
- Драйвер WIA (Windows Image Acquisition) поддерживается только в ОС Windows.

Сканирование изображения с помощью приложений для работы с графикой

- Поместите документ в устройство.
- Выберите приложение для работы с графикой, например Paint for Windows.

Примечания.

- В ОС Windows Vista вместо приложения Paint используйте Windows Photo Gallery.
- При работе с приложениями, использующими WIA 2.0, например [Windows Fax and Scan] в ОС Windows Vista, Windows 7 и Windows 8, для двухстороннего сканирования можно выбрать вариант [Feeder (Scan both sides)].

Сканирование

3. Нажмите [Paint] > [From scanner or camera] (или нажмите [File] > [From Scanner or Camera] в ОС Windows XP, Windows Server 2003, Windows Server 2008 и Windows Vista).

Откроется окно [Scan using FX DocuCentre SC2020 (WIA — USB)].

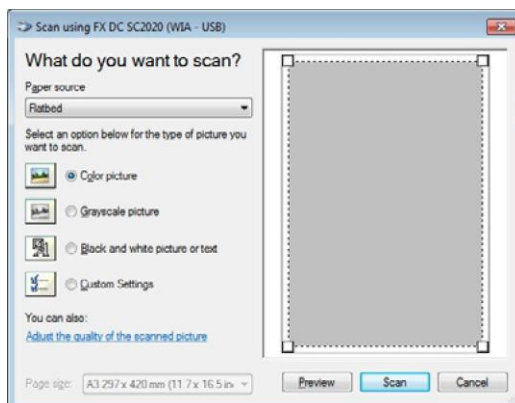

Примечание. В зависимости от операционной системы вид на иллюстрации может быть другим.

4. В пункте [Paper source] выберите [Document Feeder] или [Flatbed].

Примечание. Выбирайте [Document Feeder] для сканирования документа, загруженного в податчик оригиналов. Выбирайте [Flatbed] для сканирования документа, размещенного на стекле экспонирования.

5. Выберите параметры сканирования и нажмите [Adjust the quality of the scanned picture], чтобы отобразить диалоговое окно [Advanced Properties].
6. Выберите нужные настройки, включая яркость и контрастность, после чего нажмите [OK].
7. Чтобы начать сканирование, нажмите [Scan].
8. В меню [Paint] нажмите [Save].
9. Введите название изображения, выберите формат файла и путь для сохранения изображения.

Сканирование изображения с использованием панели управления

Примечание. Эта функция поддерживается только в ОС Windows Server 2003 и Windows XP.

1. Поместите документ в устройство.
2. Выберите [start] > [Control Panel] > [Printers and Other Hardware] > [Scanners and Cameras].
3. Дважды щелкните значок сканера. Откроется мастер [Scanner and Camera Wizard].
4. Нажмите [Next], чтобы вызвать страницу [Choose Scanning Preferences].

Примечание. Изображение на экране может отличаться в зависимости от операционной системы.

5. Выберите требуемый тип изображения, источник бумаги, размер бумаги, после чего нажмите [Next].
6. Введите название изображения, выберите формат файла и укажите путь для сохранения отсканированного документа.
7. Чтобы начать сканирование, нажмите [Next].
8. После копирования изображения на компьютер для редактирования изображения следуйте инструкциям, отображаемым на экране.

Использование сканера в сети

В этом разделе рассмотрена процедура использования сканера в сети.

Примечание. Для этой функции драйвер сетевого сканирования не нужен.

Обзор

Функция Scan to Server/Computer дает возможность сканировать документы и отправлять отсканированные документы на сетевой компьютер с использованием протокола FTP или SMB.

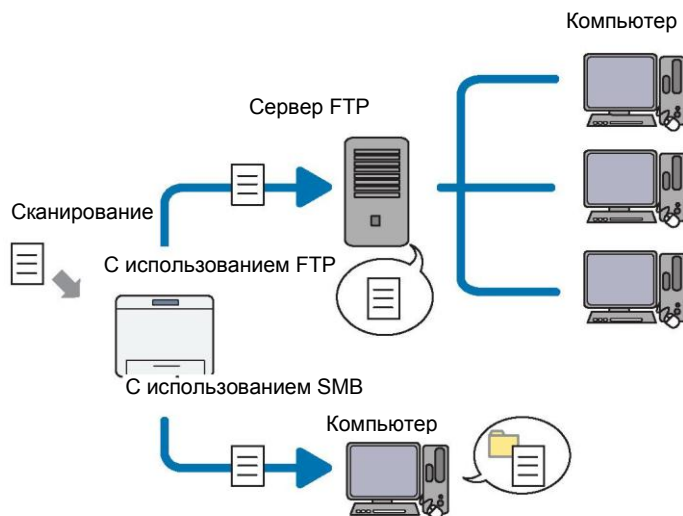

Выбирать тип сервера и указывать путь для сохранения отсканированных документов можно с использованием CentreWare Internet Services или Address Book Editor.

Для использования функции Scan to Server/Computer потребуется следующее.

- С использованием SMB

Для передачи данных через SMB на компьютере должна быть установлена одна из следующих операционных систем, поддерживающих общий доступ к папкам.

- Windows Server 2003, Windows XP, Mac OS X 10.5 с поддержкой только IPv4.
- При использовании Mac OS X необходимо создать учетную запись пользователя с правами общего доступа.
- Mac OS X 10.5/10.6/10.7/10.8/10.9
- Windows Server 2003
- Windows Server 2008
- Windows Server 2008 R2
- Windows Server 2012
- Windows Server 2012 R2
- Windows XP
- Windows Vista
- Windows 7
- Windows 8
- Windows 8.1

Сканирование

- С использованием FTP

Для передачи данных по FTP потребуется один из следующих серверов FTP, а также учетная запись на сервере FTP (имя пользователя и пароль).

- Windows Server 2003, Windows XP, Windows Vista, Mac OS X 10.5 с поддержкой только IPv4.
- Windows XP
- Служба FTP в Microsoft Internet Information Services 5.1
- Windows Server 2003
- Служба FTP в Microsoft Internet Information Services 6.0
- Windows Vista, Windows Server 2008
- Служба FTP в Microsoft Internet Information Services 7.0
- Windows 7, Windows Server 2008 R2
- Служба FTP в Microsoft Internet Information Services 7.5
- Windows 8, Windows Server 2012
- Служба FTP в Microsoft Internet Information Services 8.0
- Windows 8,1, Windows Server 2012 R2
- Служба FTP в Microsoft Internet Information Services 8.5
- Mac OS X 10.5/10.6/10.7/10.8/10.9
- Служба FTP в Mac OS X

Обратитесь к системному администратору для получения сведений о настройке службы FTP.

Выполните следующие действия для использования функции Scan to Server/Computer.

При использовании SMB

Шаг	Процедура	См. стр.
1	Настройка имени пользователя и пароля (только для SMB)	Страница 134
2	Создание общей папки (только для SMB)	Страница 134
3	Настройка адресата с использованием адресной книги	Страница 136
4	Сохранение отсканированного файла в сети	Страница 142

С использованием FTP

Шаг	Процедура	См. стр.
1	Настройка адресата с использованием адресной книги	Страница 136
2	Сохранение отсканированного файла в сети	Страница 142

Настройка имени пользователя и пароля (только для SMB)

Для использования функции Scan to Computer/Server необходимо настроить имя пользователя и пароль, при этом для аутентификации пароль не должен быть пустым. Подтвердите имя пользователя и пароль.

Если для входа пользователя в систему пароль не установлен, вам потребуется его создать. Ниже рассмотрена процедура на примере Windows 7. В зависимости от ОС процедура может отличаться.

1. Нажмите [Start] > [Control Panel].
2. Выберите [User Accounts and Family Safety].
3. Выберите [User Accounts].
4. Выберите [Create a password for your account] и добавьте пароль для учетной записи пользователя.

Создание общей папки (только для SMB)

Для сохранения отсканированного документа необходимо открыть общий доступ к папке. Для этого выполните следующие действия.

Ниже рассмотрена процедура на примере Windows 7. В зависимости от ОС процедура может отличаться.

1. Создайте папку на своем компьютере (пример имени папки: MyShare).
2. Щелкните папку правой кнопкой и выберите [Properties].

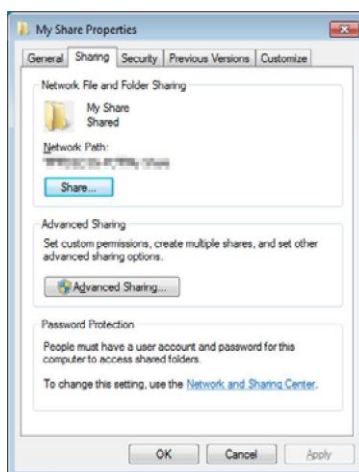

3. Нажмите вкладку [Sharing] и выберите [Advanced Sharing]. В ОС Windows Vista при появлении диалогового окна [User Account Control] нажмите [Continue].
4. Установите флажок напротив пункта [Share this folder].

Сканирование

5. В окне [Share name] укажите имя папки.

Примечание. Запишите имя общей папки, т. к. оно потребуется для дальнейшей настройки.

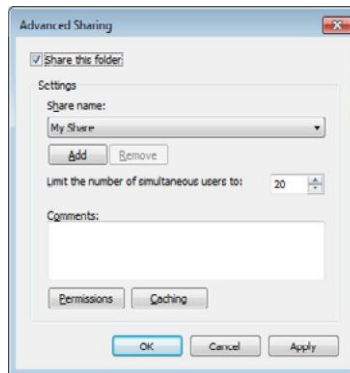

6. Нажмите [Add].

7. Найдите имя пользователя, нажав [Advanced], или укажите требуемое имя пользователя в окне [Enter the object names to select], после чего нажмите [Check Names] для подтверждения (пример имени пользователя: MySelf).



8. Нажмите [OK].

9. Щелкните имя пользователя, которое вы только что ввели. Установите флажок напротив пункта [Full Control]. Таким образом, вы получите разрешение на отправку документа в эту папку.

Примечание. В качестве имени пользователя не используйте вариант [Everyone].

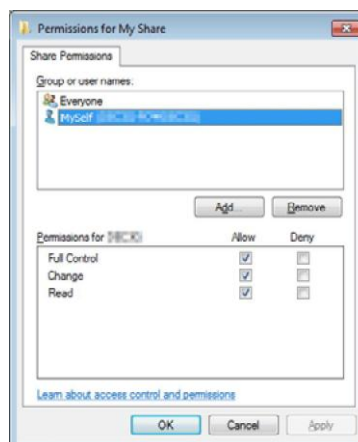

10. Нажмите [OK].

11. Нажмите [OK], чтобы закрыть диалоговое окно [Advanced Sharing].

12. Выберите [Close].

Примечания.

- Для добавления вложенных папок создавайте их внутри этой папки.
- Пример. Имя папки: MyShare, имя папки второго уровня: MyPic, имя папки третьего уровня: John.
- Теперь должен отображаться следующий путь MyShare\MyPic\John.

После создания папки переходите к разделу [Настройка адресата с использованием адресной книги на стр. 136](#).

Настройка адресата с использованием адресной книги

Чтобы настроить параметры устройства, необходимые для использования функции Scan to Server/Computer, можно воспользоваться CentreWare Internet Services или Address Book Editor.

В следующем примере рассмотрена процедура при использовании Windows 7. В зависимости от ОС процедура может отличаться.

Перед настройкой адресата необходимо узнать IP-адрес устройства и компьютера.

Использование CentreWare Internet Services

1. Запустите веб-браузер.
2. В строке адреса введите IP-адрес компьютера, после чего нажмите клавишу <Enter>. Откроется веб-страница устройства.
3. Щелкните вкладку [Address Book]. При появлении соответствующего запроса введите действительное имя пользователя и пароль.

Примечание. По умолчанию используется имя пользователя «admin» и пароль «1111».

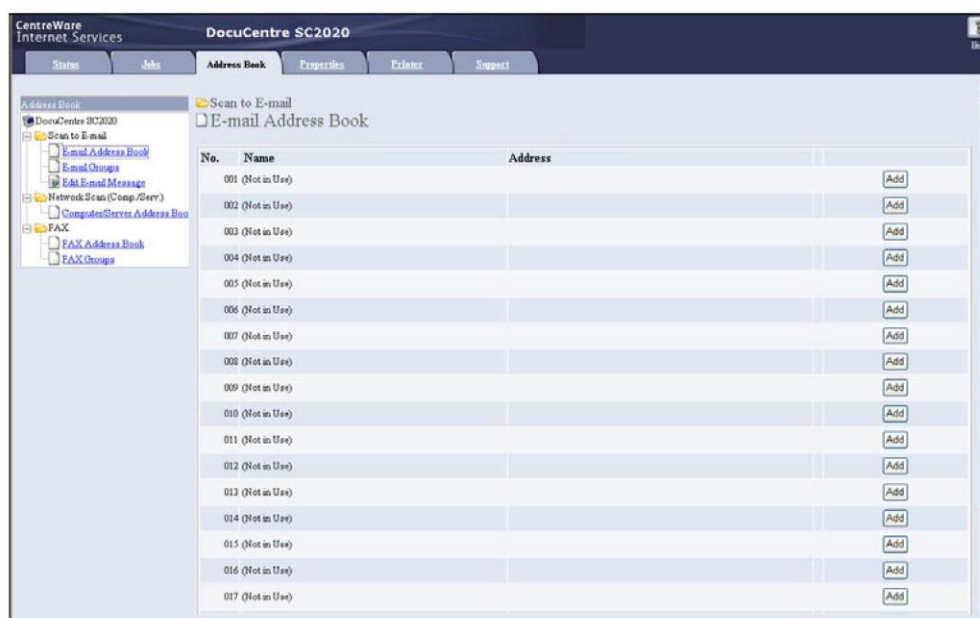

4. В разделе [Network Scan (Comp./Serv.)] нажмите [Computer/Server Address Book].

Сканирование

5. Выберите любое неиспользуемое значение и нажмите [Add].

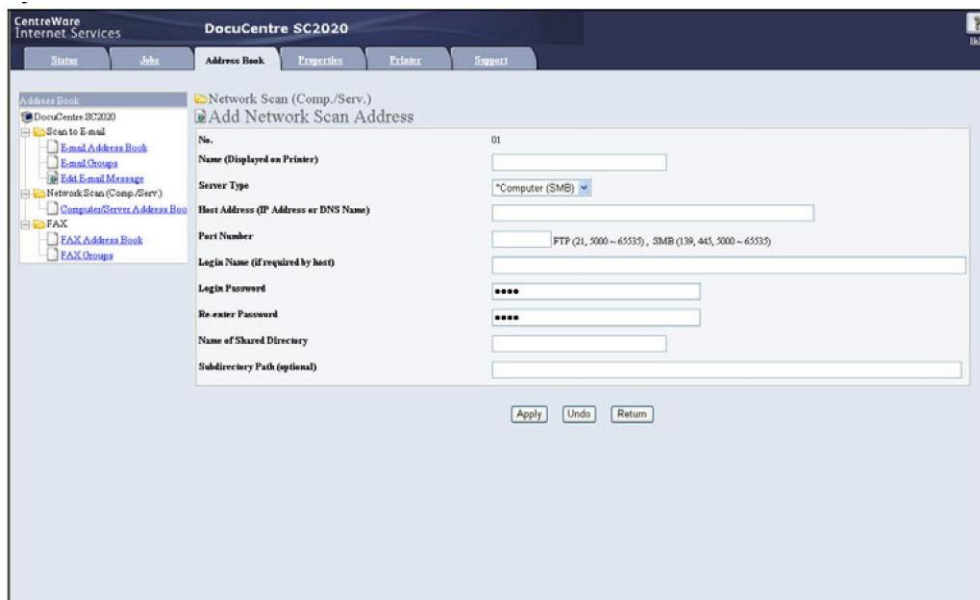

Появится страница [Add Network Scan Address].

1	No.	01
2	Name (Displayed on Printer)	<input type="text"/>
3	Server Type	*Computer (SMB) ▾
4	Host Address (IP Address or DNS Name)	<input type="text"/>
5	Port Number	<input type="text"/> FTP (21, 5000 – 65535), SMB (139, 445, 5000 – 65535)
6	Login Name (if required by host)	<input type="text"/>
7	Login Password	••••
8	Re-enter Password	••••
9	Name of Shared Directory	<input type="text"/>
	Subdirectory Path (optional)	<input type="text"/>

Заполните поля, указав следующую информацию.

1	Имя (отображается на принтере)	Введите удобное для использования имя, которое будет отображаться в разделе [Computer/Server Address Book].
2	Тип сервера	Выберите [Computer (SMB)] для сохранения документа в общей папке компьютера. Выберите [Server (FTP)] для использования сервера FTP.

3	Адрес хоста (IP-адрес или DNS-имя)	<p>Введите имя сервера или IP-адрес компьютера либо FTP-сервера с общим доступом. Примеры:</p> <ul style="list-style-type: none"> • Для [Computer (SMB)]: • Имя сервера: myhost • IP-адрес: 192.168.1.100 • Для [Server (FTP)]: • Имя сервера: myhost.example.com • (myhost: имя хоста, example.com: имя домена) • IP-адрес: 192.168.1.100
4	Номер порта	Укажите номер порта. При возникновении сомнений введите значения по умолчанию: 139 для SMB и 21 для FTP.
5	Имя пользователя (при получении запроса от хоста)	Укажите имя пользователя, имеющего доступ к общей папке на компьютере или на сервере FTP.
6	Пароль для входа	<p>Введите пароль для указанного выше имени пользователя.</p> <p>Примечание. Функция Scan to Computer не поддерживает использование пустых паролей. Убедитесь в том, что у вас есть действующий пароль для учетной записи пользователя. (Подробные сведения о настройке пароля для учетной записи пользователя см. в разделе Настройка имени пользователя и пароля (только SMB) на стр. 134.)</p>
7	Повторный ввод пароля	Введите свой пароль еще раз.
8	Название общей папки	<p>Только для [Computer (SMB)].</p> <p>В ОС Windows введите имя общей папки, используемой для сохранения отсканированного документа на соответствующий компьютер.</p> <p>В ОС Mac OS X введите имя папки, используемой для сохранения отсканированного документа на компьютер получателя.</p>

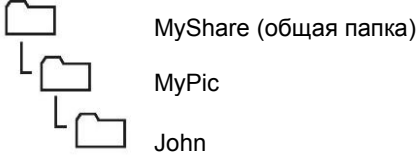
9	Путь ко вложенной папке (дополнительно)	<p>Для [Computer (SMB)] Оставьте это поле пустым, чтобы сохранить отсканированный документ напрямую в общую папку без создания вложенных папок. Для сохранения отсканированного документа во вложенную папку введите путь следующего вида. Пример. Имя общей папки: MyShare, имя папки второго уровня: MyPic, имя папки третьего уровня: John. Теперь должен отображаться следующий путь: MyShare\MyPic\John.</p>  <pre> graph TD A[MyShare (общая папка)] --> B[MyPic] B --> C[John] </pre> <p>В этом случае введите следующие значения. Путь к серверу: \MyPic\John Для [Server (FTP)] Введите путь к серверу для сохранения отсканированного документа.</p>
---	---	--

Использование Address Book Editor

В следующем примере рассмотрена процедура при использовании Windows 7.

Примечание. При появлении окна [Address Book Editor] перейдите к шагу 4.

1. Выберите принтер из списка.
2. Нажмите [ОК].

3. Нажмите [Tool] > [New (Printer Address Book)] > [Server].

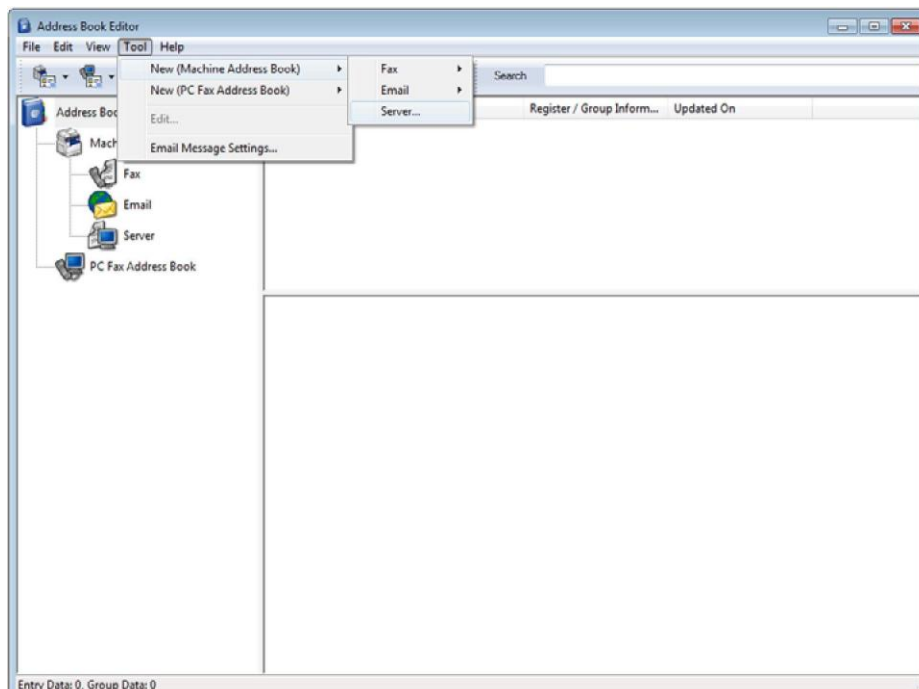

Появится диалоговое окно [Server Address].

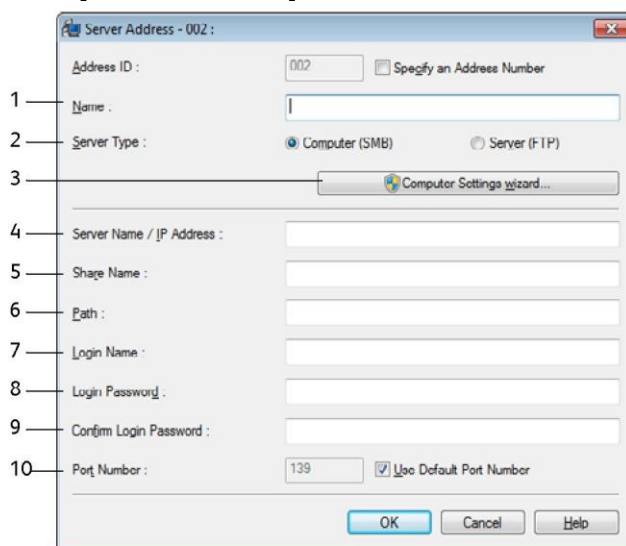

4. Заполните поля, указав следующую информацию.

1	Название	Введите удобное для использования имя, которое будет отображаться в адресной книге.
2	Тип сервера	Выберите [Computer (SMB)] для сохранения документа в общей папке компьютера. Выберите [Server (FTP)] для использования сервера FTP.

3	Мастер настройки параметров компьютера	По нажатию данной кнопки откроется окно мастера, который поможет выполнить основные требуемые действия. После завершения работы мастера параметры [Server Address] будут настроены автоматически.
4	Имя/IP-адрес сервера	Введите имя сервера или IP-адрес компьютера либо FTP-сервера с общим доступом. Примеры: <ul style="list-style-type: none"> • Для [Computer (SMB)]: • Имя сервера: myhost • IP-адрес: 192.168.1.100 • Для [Server (FTP)]: • Имя сервера: myhost.example.com • (myhost: имя хоста, example.com: имя домена) • IP-адрес: 192.168.1.100
5	Имя общей папки	Введите имя общей папки на целевом компьютере. Только для SMB.
6	Путь	<p>Для [Computer (SMB)] Оставьте это поле пустым, чтобы сохранить отсканированный документ напрямую в общую папку без создания вложенных папок. Для сохранения отсканированного документа во вложенную папку введите путь следующего вида. Пример. Имя общей папки: MyShare, имя папки второго уровня: MyPic, имя папки третьего уровня: John. Теперь должен отображаться следующий путь: MyShare\MyPic\John.</p> <div style="margin-left: 20px;">  <pre> graph TD A[MyShare (общая папка)] --> B[MyPic] B --> C[John] </pre> </div> <p>В этом случае введите следующие значения. Путь: \MyPic\John Для [Server (FTP)] Введите путь для сохранения отсканированного документа.</p>
7	Имя пользователя	Укажите имя пользователя, имеющего доступ к общей папке на компьютере или на сервере FTP.
8	Пароль для входа	Введите пароль для указанного выше имени пользователя. Примечание. Функция Scan to Computer не поддерживает использование пустых паролей. Убедитесь в том, что у вас есть действующий пароль для учетной записи пользователя. (Подробные сведения о настройке пароля для учетной записи пользователя см. в разделе Настройка имени пользователя и пароля (только SMB) на стр. 134.)
9	Подтверждение пароля	Введите свой пароль еще раз.

10	Номер порта	Укажите номер порта. При возникновении сомнений введите значения по умолчанию: 139 для SMB и 21 для FTP.
----	-------------	--

После настройки параметров переходите к разделу [Сохранение отсканированного файла в сети на стр. 142](#).

Сохранение отсканированного файла в сети

1. Поместите документ в устройство.
2. Нажмите кнопку <Services Home>.
3. Выберите [Scan to].
4. Выберите [Network].
5. Нажимайте [>] до появления требуемого адреса, после чего выберите этот адрес.
6. Нажмите [OK].
7. Укажите параметры сканирования, включая [Output Color], [Resolution], [2-Sided Scanning] и [File Format], на вкладках [Scan to Network], [Quality] и [Options]. Более подробные сведения см. в разделе [Формат файла на стр. 200](#).
8. Чтобы начать отправку отсканированного файла, нажмите кнопку <Start>.

Отправка отсканированного изображения в электронном сообщении

Выполните следующие действия, чтобы отправить отсканированное изображение во вложении к сообщению электронной почте.

- С помощью CentreWare Internet Services настройте адресную книгу для электронной почты. Более подробные сведения см. в разделе [Регистрация нового адреса электронной почты на стр. 143](#).

Настройки электронной почты

1. Нажмите [Properties] в CentreWare Internet Services.

Сканирование

1. Щелкните [Email].

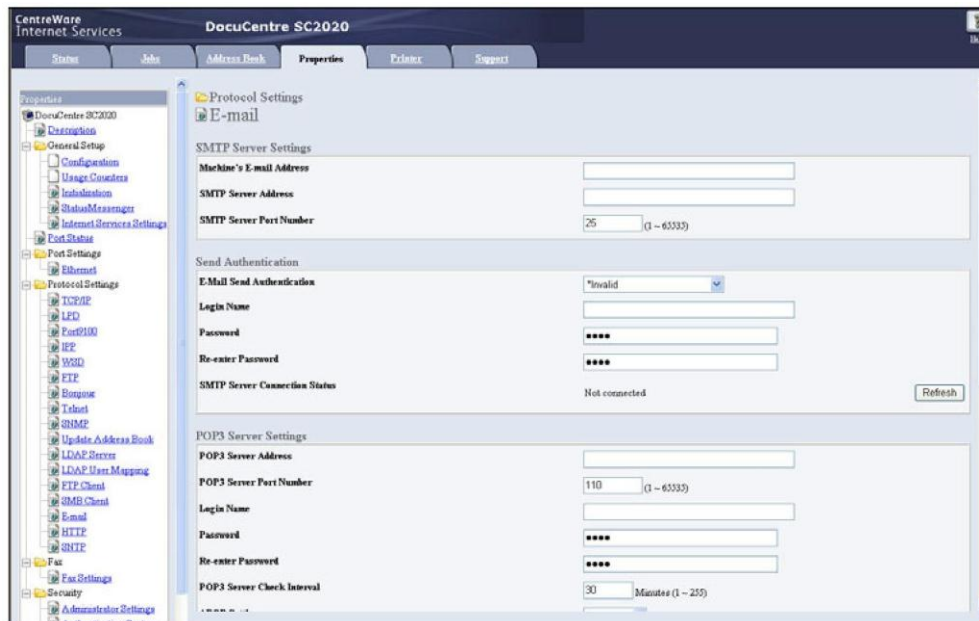

2. Укажите следующие настройки электронной почты.

[SMTP Server Address]: введите IP-адрес сервера электронной почты.

[EMail Send Authentication]: для включения сервера электронной почты укажите [Invalid].

Примечание. Если появится сообщение об ошибке с кодом 016-506 или 016-764, обратитесь к системному администратору для получения настроек для [Email Send Authentication].

3. Нажмите [Apply].

Регистрация нового адреса электронной почты

В следующем примере рассмотрена процедура при использовании Windows 7.

1. Запустите веб-браузер.
2. В строке адреса введите IP-адрес компьютера, после чего нажмите клавишу <Enter>. Откроется веб-страница устройства.

Примечание. Информацию о проверке IP-адреса устройства см. в разделе [Проверка IP-адреса устройства на стр. 232](#).

3. Щелкните вкладку [Address Book].

При появлении соответствующего запроса введите действительное имя пользователя и пароль.

Примечание. По умолчанию используется имя пользователя «admin» и пароль «1111».

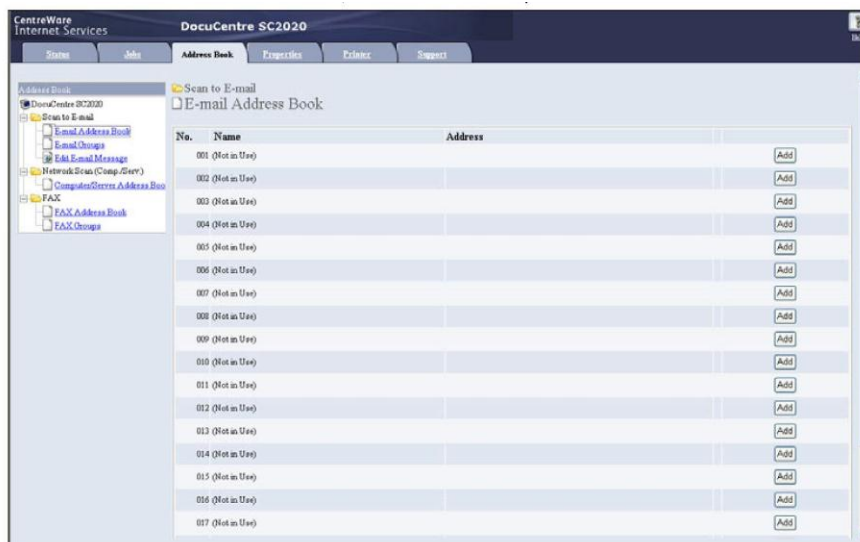

4. Выберите [Email Address Book].
5. Выберите любое неиспользуемое значение и нажмите [Add]. Появится страница [Add Email Address].
6. Введите имя в поле [Name], а также адрес электронной почты в поле [Email Address].

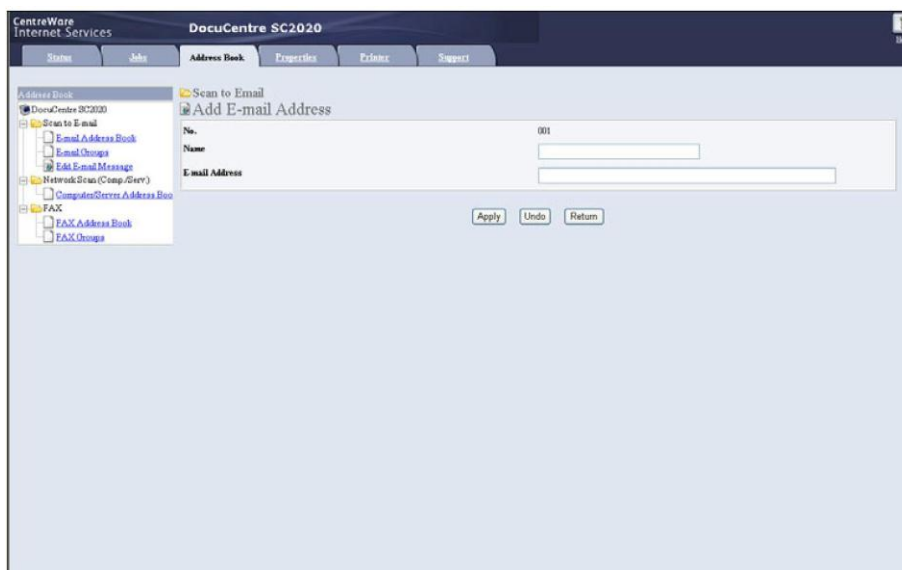

7. Нажмите кнопку [Apply].

Отправка отсканированного файла в электронном сообщении

1. Поместите документ в устройство.

Сканирование

- Нажмите кнопку <Services Home>.
- Выберите [Email].
- В следующем поле укажите получателя и нажмите [OK].
[New Recipient]: введите адрес электронной почты напрямую.
[Address Book]: выберите один из следующих типов адресной книги:
 - [Device Address Book — Individuals]: выберите адрес электронной почты, сохраненный в адресной книге.
 - [Device Address Book — Groups]: выберите группу адресов, сохраненную в адресной книге.
 - [Search Network Address Book]: поиск адреса электронной почты в адресной книге сервера LDAP.

Выберите получателя, указанного в разделе [New Recipient], для удаления или редактирования получателя.

Выберите получателя, указанного в разделе [Address Book], для удаления получателя или для просмотра сведений о получателе. Также можно изменить адрес электронной почты на значение, указанное в Всс.

- Укажите параметры сканирования, включая [Output Color], [Resolution], [2-Sided Scanning] и [File Format], на вкладках [Quality] и [Options]. Более подробные сведения см. в разделе [Формат файла на стр. 200](#).

Примечания.

- Чтобы раздел [Address Book] был доступен на панели управления, необходимо сначала зарегистрировать пользователя в адресной книге электронной почты.
- При использовании адресной книги на сервере LDAP для пункта [Email Server Address Book] необходимо установить значение [On]. Более подробные сведения см. в разделе [Адресная книга на сервере электронной почты на стр. 181](#).

- Для отправки сообщения электронной почты нажмите кнопку <Start>.

Операции, доступные при сканировании

Во время сканирования можно отменять текущее задание, а также проверять или отменять ожидающие задания.

Отмена текущего задания сканирования

Для отмены текущего задания сканирования

На устройстве

Нажмите кнопку <Stop>.

На компьютере

На экране, отображаемом во время сканирования, нажмите [Delete].



Проверка статуса задания

Для проверки состояния текущего или ранее выполненного задания сканирования.

Примечания.

- Текущее задание сканирования можно отменить.
- Более подробные сведения об экране заданий см. в разделе [Отмена текущего задания на стр. 237](#).

1. Нажмите кнопку <Job Status>.

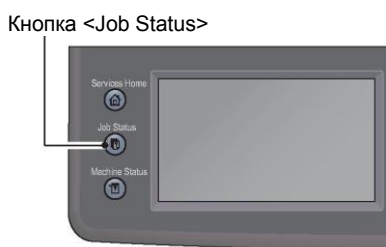

2. Проверьте статус задания.

Расширенные настройки сканера

В этом разделе описаны расширенные функции сканирования

Более подробные сведения о настройке значений см. в разделе [Настройки сканирования по умолчанию на стр. 200](#).

Сканирование в электронную почту

Вкладка	Настройка	Предназначение	См. 2/1/16 стр.:
Качество	Цвет вывода	Для выбора цветного или черно-белого режима сканирования.	Страница 201
	Разрешение	Для настройки разрешения при сканировании.	Страница 201
	Осветление/ затемнение	Регулировка контрастности для осветления или затемнения отсканированного изображения в сравнении с оригиналом.	Страница 203
	Резкость	Регулировка резкости для создания более четкого или более размытого отсканированного изображения в сравнении с оригиналом.	Страница 203
	Контрастность	Для регулировки насыщенности цвета. Позволяет сделать цвета на отсканированном изображении темнее или светлее, чем на оригинальном изображении.	Страница 203
	Автоматическое подавление фона	Для подавления фона оригинала с целью улучшения качества текста на отсканированном изображении.	Страница 204

Вкладка	Настройка	Предназначение	См.2/1/16 стр.:
Опции	2-стороннее сканирование	Для сканирования обеих сторон листа.	Страница 203
	Формат файла	Для указания формата файла.	Страница 200
	Размер оригинала	Для выбора размера документа по умолчанию.	Страница 201
	Удаление краев	Для указания верхнего и нижнего края на отсканированном изображении.	Страница 204
	Имя файла	Для расширенной настройки имени файла.	Страница 205

Вкладка	Настройка	Предназначение	См.2/1/16 стр.:
Сканирование в сеть	Цвет вывода	Для выбора цветного или черно-белого режима сканирования.	Страница 201
	Разрешение	Для настройки разрешения при сканировании.	Страница 201
	Формат файла	Для указания формата файла.	Страница 200
	2-стороннее сканирование	Для сканирования обеих сторон листа.	Страница 203
Качество	Осветление/затемнение	Регулировка контрастности для осветления или затемнения отсканированного изображения в сравнении с оригиналом.	Страница 203
	Резкость	Регулировка резкости для создания более четкого или более размытого отсканированного изображения в сравнении с оригиналом.	Страница 203
	Контрастность	Для регулировки насыщенности цвета. Позволяет сделать цвета на отсканированном изображении темнее или светлее, чем на оригинальном изображении.	Страница 203
	Автоматическое подавление фона	Для подавления фона оригинала с целью улучшения качества текста на отсканированном изображении.	Страница 204
Опции	Размер оригинала	Для выбора размера документа по умолчанию.	Страница 201
	Удаление краев	Для указания верхнего и нижнего края на отсканированном изображении.	Страница 204
	Имя файла	Для расширенной настройки имени файла.	Страница 205
	Создание папки	Для указания необходимости создания папки при сохранении отсканированных изображений.	Страница 205

Примечание. Более подробные сведения об изменении настроек по умолчанию см. в разделе [Настройки сканирования по умолчанию на стр. 200](#).

Печать

В этом разделе описана процедура печати с использованием драйвера печати.

Основные функции драйвера печати

В этом разделе описаны основные функции драйвера печати. Перед использованием устройства необходимо установить драйвер печати.

Примечания.

- Информацию об установке драйвера печати см. в разделе [Установка драйвера печати/драйвера сканирования](#) на стр. 39.
 - Для вывода справки о функциях печати нажмите [Help] на экране драйвера печати.
 - Для использования некоторых функций может потребоваться добавление информации об установленных устройствах в драйвере печати на экране [Properties] вкладки [Options]. Функции, которые не отображаются на экране, будут недоступны.
 - Сведения о настройке информации о дополнительных компонентах см. в разделе [Выбор дополнительных конфигураций](#) на стр. 53.
- **Multiple-Up**: печать многостраничных документов на одной странице.
 - **2-Sided Print**: печать на обеих сторонах листа.
 - **Poster**: увеличение страницы с изображением до требуемого размера и ее печать на нескольких страницах. Эта функция используется для создания больших плакатов.
 - **Booklet**: 2-сторонняя печать в сочетании с сортировкой страниц для создания брошюр с определенной последовательностью страниц.
 - **Watermark**: печать водяного знака «Конфиденциально» или других водяных знаков поверх отпечатанных данных.
 - **Mixed Document**: печать документов, содержащих как вертикальные, так и горизонтальные страницы, а также страницы разных размеров.

Печать

В этом разделе описана процедура печати документов.

Используемая процедура печати зависит от используемого приложения. Описание конкретной процедуры см. в инструкции к используемому приложению.

Печать

Следующие шаги выполняются на экране драйвера печати [DocuCentre SC2020].

1. В меню [File] своего приложения выберите команду [Print].
2. Выберите [DocuCentre SC2020 PCL 6].
3. При необходимости расширенных настроек выберите [Properties].

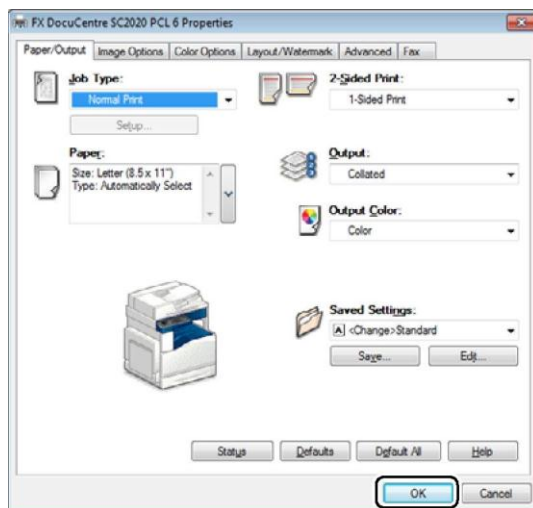

Примечание. Для вывода справки о функциях печати нажмите [Help] на экране драйвера печати.

4. Нажмите [OK].
5. В диалоговом окне [Print] нажмите [OK].

Операции, доступные при печати

Текущее задание печати можно отменить.

Остановка задания печати

Для отмены текущего задания печати

На устройстве

1. Нажмите кнопку <Stop> или выберите команду [Delete] на сенсорном экране.



На компьютере

2. Дважды щелкните значок принтера  на панели заданий в правом нижнем углу экрана.
3. Выберите название документа, который нужно отменить, а затем нажмите клавишу [Delete].

Если документ в окне не отображается, выполните отмену вручную непосредственно на устройстве.

9

Инструменты

Для каждой из функций установлены заводские настройки по умолчанию, однако эти настройки можно менять в соответствии с параметрами используемой рабочей среды. Настройки можно менять в разделе [Tools].

Примечание. В некоторых моделях определенные настройки могут быть недоступны. Требуется установка дополнительного компонента. Для получения более подробных сведений обратитесь в центр поддержки клиентов.

В этом разделе описаны функции, параметры которых можно менять.

Описание различных меню устройства

Если устройство подключено к сети и доступно нескольким пользователям, доступ к административным настройкам [Admin Settings] можно ограничить. В этом случае другие пользователи не смогут использовать панель управления и случайно изменить параметры по умолчанию, заданные администратором.

При этом можно использовать драйвер печати для переопределения настроек по умолчанию и выбора параметров для отдельных заданий печати.

Report/List (Отчет/список)

Используйте меню [Report/List] для печати различных отчетов и списков.

Примечание. Отчеты и списки, отмеченные звездочкой, можно печатать только в случае установки дополнительного комплекта для работы с факсами.

System Settings (Параметры системы)

Предназначение. Печать списка значений по умолчанию для текущего пользователя, списка установленных дополнительных компонентов, объема памяти для печати, а также состояния расходных материалов.

Panel Settings (Параметры панели)

Предназначение. Печать подробного списка всех параметров в меню панели управления.

PCL Fonts List (Список шрифтов PCL)

Предназначение. Печать образцов доступных шрифтов PCL.

Job History (Журнал заданий)

Предназначение. Печать подробного списка выполненных заданий печати, копирования, работы с факсами или сканирования. В списке отображаются последние 20 заданий.

Error History (Журнал ошибок)

Предназначение. Печать подробного списка со случаями замятия бумаги или с критическими ошибками.

Printer Meter (Счетчик печати)

Предназначение. Печать отчетов с общим количеством отпечатанных страниц.

Demo Page (Демонстрационная страница)

Предназначение. Печать страницы для тестирования цветов.

Protocol Monitor (Мониторинг протоколов)

Предназначение. Печать подробного списка отслеживаемых протоколов.

Fax Address Book (Адресная книга факса) *

Предназначение. Печать списка всех адресов, хранящихся в книге Fax Address Book.

Email Address Book (Адресная книга электронной почты)

Предназначение. Печать списка всех адресов, хранящихся в книге Email Address Book.

Server Address (Адрес сервера)

Предназначение. Печать списка всех адресов серверов, хранящихся в книге Server Address.

Fax Activity (Отчет о заданиях факса) *

Предназначение. Печать отчета о последних полученных или отправленных факсах.

Fax Pending (Факсы в очереди) *

Предназначение. Печать списка со статусом факсов, ожидающих в очереди.

Billing Meters (Счетчики для контроля затрат)

Предназначение. Проверка общего количества отпечатанных страниц (включая количество страниц скопированных документов и полученных факсов).

Значения

Meter1	Общее количество цветных отпечатков.
Meter2	Общее количество монохромных отпечатков.
Meter3	Общее количество цветных отпечатков крупного формата.
Meter4	Общее количество цветных и монохромных отпечатков (счетчик 1 + счетчик 2).

Admin Settings (Административные настройки)

Используйте настройки [Admin Settings] для настройки различных функций устройства.

Fax Address Book (Адресная книга факса)

Используйте меню [Fax Address Book] для настройки индивидуальных номеров и групп номеров.

Individuals (Индивидуальные номера)

Предназначение. Сохранение до 200 часто набираемых номеров в индивидуальных ячейках.

Groups (Группы)

Предназначение. Создание групп номеров факсов и регистрация двузначных кодов набора. Можно зарегистрировать до шести двузначных кодов групп.

PCL Settings (Настройки PCL)

Используйте меню [PCL Settings] для изменения параметров устройства, которые касаются только заданий, выполняемых с использованием драйвера PCL.

Примечание. Жирным шрифтом показаны настройки меню, установленные по умолчанию.

Paper Tray (Лоток для бумаги)

Предназначение. Указание лотка, используемого по умолчанию. Значения

Auto (Авто)
Tray5 (обходной лоток)
Tray1 (Лоток 1)
Tray2 (Лоток 2) *

* Лоток 2 [Tray2] доступен только в том случае, если установлен дополнительный однолотковый модуль.

Инструменты

Output Size (Размер вывода)

Предназначение. Для указания размера бумаги, используемого по умолчанию.

Значения

mm series (миллиметры)

<input type="checkbox"/> A3 (297 x 420 мм) *			
<input type="checkbox"/> B4 (257 x 364 мм)			
<input type="checkbox"/> A4 (210 x 297 мм)			
<input type="checkbox"/> B5 (182 x 257 мм)			
<input type="checkbox"/> A5 (148 x 210 мм)			
<input type="checkbox"/> 8K (270 x 390 мм)			
<input type="checkbox"/> 16K (195 x 270 мм)			
<input type="checkbox"/> Tabloid (11 x 17")			
<input type="checkbox"/> Legal (8,5 x 14")			
<input type="checkbox"/> Folio (8,5 x 13")			
<input type="checkbox"/> Letter (8,5 x 11")			
Custom Size (настраиваемый размер)	Length(x) (Длина)	297 мм	Длина листа бумаги индивидуального размера.
		От 98 до 432 мм	
	Width(y) (Ширина)	210 мм	Ширина листа бумаги индивидуального размера.
		От 89 до 297 мм	

* Значение по умолчанию для параметра [Output Size] зависит от региона расположения фабрики.

inch series (дюймы)

<input type="checkbox"/> Tabloid (11 x 17") *
<input type="checkbox"/> Legal (8,5 x 14")
<input type="checkbox"/> Folio (8,5 x 13")
<input type="checkbox"/> Letter (8,5 x 11")
<input type="checkbox"/> A3 (297 x 420 мм)
<input type="checkbox"/> B4 (257 x 364 мм)

<input type="checkbox"/> A4 (210 x 297 мм)			
<input type="checkbox"/> B5 (182 x 257 мм)			
<input type="checkbox"/> A5 (148 x 210 мм)			
<input type="checkbox"/> 8K (270 x 390 мм)			
<input type="checkbox"/> 16K (195 x 270 мм)			
Custom Size (настраиваемый размер)	Length(x) (Длина)	11,7 дюйма	Длина листа бумаги индивидуального размера.
		От 3,9 до 17,0 дюйма	
	Width(y) (Ширина)	8,3 дюйма	Ширина листа бумаги индивидуального размера.
		От 3,5 до 11,7 дюйма	

* Значение по умолчанию для параметра [Output Size] зависит от региона расположения фабрики.

Примечания.

- При выборе пункта [Custom Size] появится окошко для ввода длины и ширины листа.
- При работе с конвертами нестандартного размера в разделе [Custom Size] укажите размер конверта без клапана.

Orientation (Ориентация)

Предназначение. Указание ориентации текста и графики на странице.

Значения

Portrait (Книжная)	Печать текста и графических элементов параллельно короткой стороне листа.
Landscape (Альбомная)	Печать текста и графических элементов параллельно длинной стороне листа.

2-Sided Print (2-сторонняя печать)

Предназначение. Печать на двух сторонах листа.

Значения

1-Sided (1-сторонняя печать)	—		Значение указывается с шагом 1.
2-Sided (2-сторонняя печать)	Binding Edge (край сгиба)	Long Edge Flip (Сгиб по длин. краю)	Печать на обеих сторонах листа для прошивки по длинному краю.
		Short Edge Flip (Сгиб по корот. краю)	Печать на обеих сторонах листа для прошивки по короткому краю.

Инструменты

Font (Шрифт)

Предназначение. Выбор шрифта по умолчанию из списка зарегистрированных шрифтов.

Значения:

CG Times	LetterGothic	CourierPS
CG Times It	LetterGothic It	CourierPS Ob
CG Times Bd	LetterGothic Bd	CourierPS Bd
CG Times BdIt	Albertus Md	CourierPS BdOb
Univers Md	Albertus XBd	SymbolPS
Univers MdlT	Clarendon Cd	Palatino Roman
Univers Bd	Coronet	Palatino It
Univers BdIt	Marigold	Palatino Bd
Univers MdCd	Aria!	Palatino BdIt
Univers MdCdIt	Arial It	ITCBookman Lt
Univers BdCd	Arial Bd	ITCBookman LtIt
Univers BdCdIt	Arial BdIt	ITCBookmanDm
AntiqueOlv	Times New	ITCBookmanDm It
AntiqueOlv It	Times New It	HelveticaNr
AntiqueOlv Bd	Times New Bd	HelveticaNr Ob
CG Omega	Times New BdIt	HelveticaNr Bd
CG Omega It	Symbol	HelveticaNrBdOb
CG Omega Bd	Wingdings	N C Schbk Roman
CG Omega BdIt	Line Printer	N C Schbk It
GaramondAntiqua	Times Roman	N C Schbk Bd
Garamond Krsv	Times It	N C Schbk BdIt
Garamond Hlb	Times Bd	ITC A G Go Bk
GaramondKrsvHlb	Times BdIt	ITC A G Go BkOb
Courier	Helvetica	ITC A G Go Dm
Courier It	Helvetica Ob	ITC A G Go DmOb
Courier Bd	Helvetica Bd	ZapfC MdlT
Courier BdIt	Helvetica BdOb	ZapfDingbats

Symbol Set (Набор символов)

Предназначение. Указание набора символов, используемых для указанного шрифта.

Значения:

ROMAN-8	WIN L1	ISO-6
ISO L1	WIN L2	ISO-11
ISO L2	WIN L5	ISO-15
ISO L5	DESKTOP	ISO-17
ISO L6	PS TEXT	ISO-21
PC-8	MC TEXT	ISO-60
PC-8 DN	MS PUB	ISO-69
PC-775	MATH-8	WIN 3.0
PC-850	PS MATH	WINBALT
PC-852	PI FONT	SYMBOL
PC-1004	LEGAL	WINGDINGS
PC-8 TK	ISO-4	DNGBTSMS

Font Size (Размер шрифта)

Предназначение. Указание размера шрифта масштабируемых типографских шрифтов. Диапазон значений от 4,00 до 50,00. Значение по умолчанию — 12,00.

Размер шрифта определяет высоту используемых символов. Один пункт равен примерно 1/72 части дюйма.

Примечание. Пункт меню [Font Size] доступен только для типографских шрифтов.

Font Pitch (Шаг шрифта)

Предназначение. Указание интервала масштабируемых типографских шрифтов. Диапазон значений от 6,00 до 24,00. Значение по умолчанию — 10,00.

Шаг шрифта определяется как количество символов в одном дюйме текста по вертикали. Для нестандартных шрифтов с фиксированной шириной значение шага отображается, однако изменить его нельзя.

Примечание. Пункт меню [Font Pitch] доступен только для типографских шрифтов.

Form Line (Количество строк)

Предназначение. Настройка количества строк на странице.

Инструменты

Значения:

64* (в миллиметрах)/ 60* (в дюймах)	Значение указывается с шагом 1.
5–128	

Обозначает заводские настройки по умолчанию, которые зависят от региона расположения фабрики.

Устройство задает расстояние между строками (расстояние между вертикальными линиями) с учетом значений, установленных в пунктах меню [Form Line] и [Orientation]. Перед изменением пункта [Form Line] выберите требуемые значения [Form Line] и [Orientation].

Более подробные сведения см. в разделе [Ориентация на стр. 158](#).

Quantity (Количество)

Предназначение. Настройка требуемого количества отпечатков в диапазоне от 1 до 999. Значение по умолчанию — 1. (Настройка количества копий, требуемых для выполнения того или иного задания, с использованием драйвера печати. Значения, указанные в драйвере печати, всегда будут иметь приоритет над значениями, выбранными в панели управления.

Image Enhance (Оптимизация изображения)

Предназначение. Включение и выключение функции оптимизации изображения. Эта функция сглаживает переход между черным и белым, чтобы улучшить визуальное восприятие текста.

Значения:

Off (Выкл.)	Функция оптимизации изображения выключена.
On (Вкл.)	Функция оптимизации изображения включена.

Hex Dump

Предназначение. Устранение причин, вызывающих проблемы с заданиями печати. Если выбран режим [Hex Dump], то все данные, отправляемые на устройство, будут напечатаны в шестнадцатеричном представлении и в виде символов. Коды управления не выполняются.

Значения:

Disable (Отключить)	Функция Hex Dump выключена.
Enable (Включить)	Функция Hex Dump включена.

Druft Mode (Черновой режим)

Предназначение. Экономия тонера. В черновом режиме качество печати снижается.

Значения:

Disable (Отключить)	Черновой режим не используется.
Enable (Включить)	Черновой режим используется.

Line Termination (Завершение строки)

Предназначение. Для добавления команд завершения строки. Значения:

Off (Выкл.)	Команда завершения строки не добавляется. CR=CR, LF=LF, FF=FF
Add-LF	Добавляется команда LF. CR=CR-LF, LF=LF, FF=FF
Add-CR	Добавляется команда CR. CR=CR, LF=CR-LF, FF=CR-FF
CR-XX	Добавляются команды CR и LF. CR=CR-LF, LF=CR-LF, FF=CR-FF

Output color (Цвет вывода)

Предназначение. Выбор цветного или черно-белого режима вывода. Этот параметр применяется к заданиям печати, для которых не указан режим печати.

Значения:

Black and White (Черно-белый)	Печать выполняется в черно-белом режиме.
Color (Цветной)	Печать выполняется в цветном режиме.

Ignore Form Feed (Пропуск пустых страниц)

Предназначение. Игнорирование пустых страниц, содержащие только управляющие коды Form Feed.

Значения:

Off (Выкл.)	Функция игнорирования Form Feed отключена.
On (Вкл.)	Функция игнорирования Form Feed включена.

Network Setup (Сетевые настройки)

Используйте меню [Network Setup] для изменения параметров устройства, влияющих на задания печати, получаемые через сеть.

Примечание. Жирным шрифтом показаны настройки меню, установленные по умолчанию.

Ethernet

Предназначение. Проверка и настройка параметров сети.

IP Mode

Предназначение. Настройка режима IP.

Значения:

Dual Stack	Совместное использование протоколов IPv4 и IPv6 для присвоения IP-адреса.
IPv4 Mode	Использование протокола IPv4 для присвоения IP-адреса.
IPv6 Mode	Использование протокола IPv6 для присвоения IP-адреса.

TCP/IP

Предназначение. Настройка параметров TCP/IP.

Значения

Get IP Address (Получение IP-адреса)	DHCP/AutoIP	Автоматическая настройка IP-адреса. В качестве IP-адреса выбирается произвольный свободный адрес в диапазоне от 169.254.1.0 до 169.254.254.255. В качестве маски подсети используется значение 255.255.0.0.
	BOOTP	Настройка IP-адреса с использованием BOOTP.
	RARP	Настройка IP-адреса с использованием RARP.
	DHCP	Настройка IP-адреса с использованием DHCP.
	Panel	Выбирайте этот параметр для ручной настройки IP-адреса на панели управления.
IP Address (IP-адрес)		Если IP-адрес присваивается вручную, то будет использоваться формат nnn.nnn.nnn.nnn. Каждая группа, формирующая выражение nnn.nnn.nnn.nnn, может иметь значение от 0 до 254. Для первой группы адреса шлюза нельзя использовать значение 127, а также значения в диапазоне от 224 до 254.

Subnet Mask (Маска подсети)	Если IP-адрес присваивается вручную, то маска подсети задается в формате nnn.nnn.nnn.nnn. Каждая группа, формирующая выражение nnn.nnn.nnn.nnn, может иметь значение от 0 до 255. В качестве маски подсети нельзя использовать значение 255.255.255.255.
Gateway Address (Адрес шлюза)	Если IP-адрес присваивается вручную, то адрес шлюза задается в формате nnn.nnn.nnn.nnn. Каждая группа, формирующая выражение nnn.nnn.nnn.nnn, может иметь значение от 0 до 254. Для первой группы адреса шлюза нельзя использовать значение 127, а также значения в диапазоне от 224 до 254.

IPsec

Примечание. Функция IPsec доступна только после включения IPsec с использованием CentreWare Internet Services.

Предназначение. Отключение IPsec.

Значение:

Disable (Отключить)	Отключение IPsec.
---------------------	-------------------

Connection Speed (Скорость соединения)

Примечание. Скорость соединения можно регулировать только в том случае, если устройство подключено через сеть.

Предназначение. Настройка скорости обмена данными и дуплексного канала Ethernet. Изменения вступают в силу после перезагрузки устройства.

Значения:

Auto (Авто)	Автоматическое обнаружение настроек Ethernet
10BASE-T Half	Использование 10BASE-T Half-duplex
10BASE-T Full	Использование 10BASE-T Full-duplex
100BASE-TX Half	Использование 100BASE-TX Half-duplex
100BASE-TX Full	Использование 100BASE-TX Full-duplex

Protocols (Протоколы)

Предназначение. Включение и выключение отдельных протоколов. Изменения вступают в силу после перезагрузки устройства.

Инструменты

Значения:

LPD	Disable (Отключить)	Отключение порта Line Printer Daemon (LPD)
	Enable (Включить)	Включение порта LPD
Port9100	Disable (Отключить)	Отключение порта Port9100
	Enable (Включить)	Включение порта Port9100
FTP	Disable (Отключить)	Отключение порта FTP
	Enable (Включить)	Включение порта FTP
IPP	Disable (Отключить)	Отключение порта IPP
	Enable (Включить)	Включение порта IPP
WSD Print	Disable (Отключить)	Отключение функции WSD print
	Enable (Включить)	Включение функции WSD print
WSD Scan	Disable (Отключить)	Отключение функции WSD scan
	Enable (Включить)	Включение функции WSD scan
SNMP UDP	Disable (Отключить)	Отключение порта Simple Network Management Protocol (SNMP) UDP
	Enable (Включить)	Включение порта SNMP UDP
StatusMessenger	Disable (Отключить)	Функция Status Messenger выключена
	Enable (Включить)	Функция Status Messenger включена
InternetServices	Disable (Отключить)	Отключение доступа к функции CentreWare Internet Services, интегрированной в устройство
	Enable (Включить)	Включение доступа к функции CentreWare Internet Services, интегрированной в устройство
Bonjour (mDNS)	Disable (Отключить)	Отключение Bonjour (mDNS)
	Enable (Включить)	Включение Bonjour (mDNS)
Telnet	Disable (Отключить)	Отключение Telnet
	Enable (Включить)	Включение Telnet
Update Address Book	Disable (Отключить)	Обновление адресной книги отключено
	Enable (Включить)	Обновление адресной книги включено
HTTP-SSL/TLS *	Disable (Отключить)	Отключение HTTP-SSL/TLS
	Enable (Включить)	Включение HTTP-SSL/TLS

Примечание. Параметр [HTTP-SSL/TLS] доступен только в том случае, если сертификат был создан с использованием CentreWare Internet Services. Более подробные сведения о создании сертификата см. в интерактивной справке по CentreWare Internet Services.

Advanced Settings (Расширенные настройки)

Предназначение. Расширенная настройка сети.

IP filter (Фильтр IP)

Примечание. Фильтр IP будет доступен только в том случае, если в пункте [Protocols] выбрано значение [LPD] или [Port9100].

Предназначение. Блокирование данных, полученных от сетевых устройств с определенными IP-адресами. Можно настраивать до пяти IP-адресов. Изменения вступают в силу после перезагрузки устройства.

Значения:

n (n в диапазоне от 1 до 5)	IP Address (IP-адрес)		Настройка IP-адреса для фильтра n
	Subnet Mask (Маска подсети)		Настройка маски подсети для фильтра n
	Mode (Режим)	Not Active (Не активен)	Отключение функции фильтра IP для фильтра n
		Accept (Принять)	Принимать доступ с указанного IP-адреса
		Reject (Отклонить)	Отклонять доступ с указанного IP-адреса

802.1x

Примечание. Функция 802.1x доступна только в том случае, если устройство подключено с использованием кабеля LAN, при этом аутентификация 802.1x активирована с использованием CentreWare Internet Services. Более подробные сведения о настройке 802.1x см. в интерактивной справке по CentreWare Internet Services.

Предназначение. Отключение аутентификации 802.1x. Изменения вступают в силу после перезагрузки устройства.

Значения:

Disable (Отключить)	Отключение 802.1x
---------------------	-------------------

Reset Network Setup (Сброс сетевых настроек)

Предназначение. Инициализация сетевых параметров, хранящихся в ПЗУ. После выполнения этой функции и перезагрузки устройства все сетевые настройки будут возвращены к значениям по умолчанию.

Значения:

Reset (Сбросить)	Инициализация сетевых параметров, хранящихся в ПЗУ
------------------	--

Delete All Certificates (Удаление всех сертификатов)

Предназначение. Удаление всех сертификатов.

Fax Settings (Настройки факса)

Меню Fax Settings используется для настройки основных параметров факса.

Примечание. Жирным шрифтом показаны настройки меню, установленные по умолчанию.

Fax Line Settings (Настройки линии факса)

Предназначение. Настройка основных параметров линии факса.

Fax Number (Номер факса)

Предназначение. Настройка на устройстве номера факса, который печатается в заголовке факсимильного сообщения.

Region (Регион)

Предназначение. Выбор региона, в котором используется устройство.

Значения:

Unknown (Неизвестен)
Australia (Австралия)
China (Китай)
Hong Kong (Гонконг)
Indonesia (Индонезия)
Malaysia (Малайзия)
New Zealand (Новая Зеландия)
Philippines (Филиппины)
Singapore (Сингапур)
South Korea (Южная Корея)
Thailand (Таиланд)
Vietnam (Вьетнам)

Company Name (Название компании)

Предназначение. Настройка имени отправителя, которое печатается в заголовке факсимильного сообщения.

Line Type (Тип линии)

Предназначение. Выбор типа линии по умолчанию.

Значения:

PSTN	Используется линия PSTN.
PBX	Используется линия PBX.

Line Monitor (Мониторинг линии)

Предназначение. Настройка громкости монитора линии, который используется для звукового контроля за передачей с помощью внутреннего динамика.



Значения:

Off (Выкл.)	Отключение звука монитора линии
Min (Мин.)	Минимальный уровень громкости монитора линии
Middle (Средн.)	Средний уровень громкости монитора линии
Max (Макс.)	Максимальный уровень громкости монитора линии

DRPD Pattern (Шаблон DRPD)

Предназначение. Выделение отдельной линии факса с определенным шаблоном звонка.

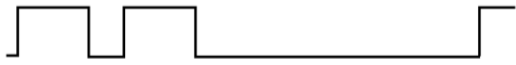
Значения

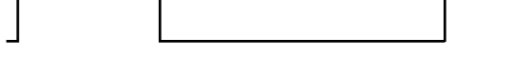
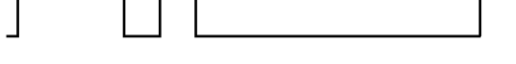
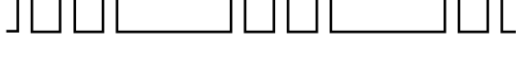
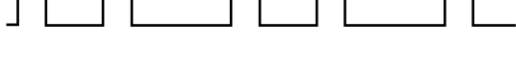
Pattern 1-7 (Шаблон 1–7)	DRPD — это сервис, предоставляемый некоторыми операторами связи. Шаблоны DRPD определяет ваш оператор. Шаблоны, поддерживаемые устройством, показаны ниже.
	<p>Шаблон 1 </p> <p>Шаблон 2 </p> <p>Шаблон 3 </p> <p>Шаблон 4 </p> <p>Шаблон 5 </p> <p>Шаблон 6 </p> <p>Шаблон 7 </p>
	Обратитесь к своему оператору чтобы уточнить, какой из шаблонов нужно использовать для этого сервиса. Например, шаблон 7 используется в Новой Зеландии для функции FaxAbility. Шаблон звонка: звонок в течение 400 м, пауза в течение 800 мс, звонок в течение 400 мс и пауза в течение 1400 мс. Этот шаблон повторяется многократно. Данное устройство реагирует только на Distinctive Alert Cadence (DA4) в Новой Зеландии.

Extel Hook Threshold

Предназначение. Настройка порогового значения для определения снятия трубки на внешнем телефоне для выявления условий, при которых телефон не используется.

Значения:

Lower (Низкое)	Устанавливает низкое пороговое значение для определения снятия трубки на внешнем телефоне.
Normal (Норма)	Устанавливает нормальное пороговое значение для определения снятия трубки на внешнем телефоне.
Higher (Высокое)	Устанавливает высокое пороговое значение для определения снятия трубки на внешнем телефоне.

Incoming Defaults (Настройки приема по умолчанию)

Предназначение. Настройка параметров для приема факсов.

Receive Mode (Режим получения)

Предназначение. Выбор режима получения факсов по умолчанию.

Значения:

Tel Mode	Автоматическое получение факсов выключено. Для получения факса можно снять трубку на внешнем телефоне и ввести код для удаленного получения или выбрать значение [On] для параметра [Manual Receive] в разделе [OnHook] (на удаленном устройстве вы можете слышать голос или тоновый сигнал), после чего нажать кнопку <Start>. Более подробные сведения о параметре [Manual Receive] см. в разделе Ручное получение факсов в режиме TEL на стр. 114 .
Fax Mode	Автоматическое получение факсов.
TEL/FAX Mode	Когда устройство получает факс, на внешнем телефоне звонок звучит в течение времени, указанного в пункте [Auto Answer TEL/FAX], после чего устройство получает факс автоматически. Если входящий вызов не связан с получением факса, то внутренний динамик устройства издает звуковой сигнал, указывая на то, что полученный вызов является телефонным.
Ans/FAX Mode	Этот режим используется в том случае, если устройство работает на одной линии с автоответчиком. Устройство следит за сигналами факса и при обнаружении звука для приема факсов выполняет прием документа. Если в вашем регионе используется последовательная линия связи, то этот режим поддерживаться не будет.
DRPD Mode	Для использования функции Distinctive Ring Pattern Detection (DRPD) необходимо предварительно активировать соответствующий сервис у оператора. После того как оператор предоставит вам отдельный номер для получения факсов с отдельным шаблоном звонка, необходимо будет настроить факс для мониторинга соответствующих шаблонов.

Ring Tone Volume (Громкость звонка)

Предназначение. Настройка громкости сигнала внутреннего громкоговорителя, указывающего на то, что принятый вызов является телефонным. Для тех случаев, когда в пункте [Receive Mode] выбран режим [TEL/FAX Mode].

Значения:

Off (Выкл.)	Звук внутреннего громкоговорителя отключен.
Min (Мин.)	Минимальный уровень громкости внутреннего громкоговорителя.
Middle (Средн.)	Средний уровень громкости внутреннего громкоговорителя.
Max (Макс.)	Максимальный уровень громкости внутреннего громкоговорителя.

Auto Answer Setup (Настройка автоответчика)

Предназначение. Настройка параметров для автоматического принятия факсов.

Инструменты

Значения:

Auto Answer Fax (Автоответчик для факсов)	0	Настройка интервала для перехода устройства в режим получения факсов после получения входящего вызова. Значение можно регулировать с шагом 1 секунда.
	0–255	
Auto Answer TEL/FAX (Автоответчик для режима TEL/FAX)	6	Настройка интервала для перехода устройства в режим получения факсов после получения входящего вызова на внешнем телефоне. Значение можно регулировать с шагом 1 секунда.
	0–255	
Auto Answer Ans/FAX (Автоответчик для режима Ans/FAX)	21	Настройка интервала для перехода устройства в режим получения факсов после получения входящего вызова на автоответчике. Значение можно регулировать с шагом 1 секунда.
	0–255	

Junk Fax Filter (Фильтр нежелательных факсов)

Предназначение. Отклонение нежелательных факсов за счет принятия документов только с номеров, зарегистрированных в адресной книге факса.

Значения:

Off (Выкл.)	Факсы, полученные с незнакомых номеров, не будут отклонены.
On (Вкл.)	Факсы, полученные с незнакомых номеров, будут отклонены.

Secure Receive (Безопасное получение)

Примечание. Функция безопасного получения активна только в том случае, если для параметра [Panel Lock Set] установлено значение [Enable].

Предназначение. Установка пароля для получения факсов, а также изменение этого пароля.

Значения:

Secure Receive Set (настройка безопасного получения)	Disable (Отключить)	Для получения факсов пароль не нужен.
	Enable (Включить)	Для получения факсов нужен пароль.
Change Passcode (Изменить пароль)	0000–9999	Установка или изменение пароля, требуемого для получения факсов.

Эта функция активна только в том случае, если для параметра [Secure Receive Set] установлено значение [Enable].

Forward Settings (Настройки перенаправления)

Примечания.

- Функция [Print and Email] доступна только в том случае, когда адрес электронной почты и адрес электронной почты для перенаправления зарегистрированы на устройстве. Информацию об адресах электронной почты см. в разделе [Настройка адресов электронной почты на стр. 142](#); сведения об адресах электронной почты для перенаправления см. в интерактивной справке по CentreWare Internet Services.
- Функции [Forward to Server] и [Print and Forward to Server] доступны только в том случае, когда информация об общих папках и серверах зарегистрирована в настройках перенаправления на сервер. Более подробные сведения об общих папках на серверах см. в разделе [Использование сканера в сети на стр. 132](#). Более подробные сведения о настройках перенаправления на сервер см. в интерактивной справке по CentreWare Internet Services.

Предназначение. Настройка перенаправления входящих факсов указанному адресату.

Значения:

Off (Выкл.)		Входящие факсы не перенаправляются.
Forward (Перенаправление)		Входящие факсы перенаправляются указанному получателю. Печать входящих факсов при возникновении ошибки во время передачи.
Print and Forward (Печать и перенаправление)	—	Печать входящих факсов и их перенаправление указанному получателю.
	Forwarding Number (Номер для перенаправления)	Номер факса или адрес получателя для перенаправления входящих факсов.
Print and Email (Печать и отправка по электронной почте)		Печать входящих факсов и их перенаправление по указанному адресу электронной почты.
Forward to Serve (Перенаправление на сервер)		Перенаправление входящих факсов на указанный сервер.
Print and Forward to Server (Печать и перенаправление на сервер)		Печать входящих факсов и их перенаправление на указанный сервер.

Receive Size (Размер получения)

Предназначение. Ограничение количества бумаги, используемого для печати входящих факсов.

Значения:

Auto (Авто)	Устройство печатает входящие факсы, используя бумагу из лотка, в который загружены листы подходящего размера.
A4	Устройство получает только входящие факсы формата A4 (ширина 210 мм).
A4/B4	Устройство получает только входящие факсы формата A4 (ширина 210 мм) и B4 (ширина 257 мм).
A4/B4/A3	Устройство получает только входящие факсы формата A4 (ширина 210 мм), B4 (ширина 257 мм) и A3 (ширина 297 мм).

2-Sided Print (2-сторонняя печать)

Предназначение. Настройка двусторонней печати факсов.

Значения

Off (Выкл.)	Двусторонняя печать не выполняется.
On (Вкл.)	Выполняется двусторонняя печать.

Remote Receive (Удаленное получение)

Предназначение. Получение факсов после набора кода для получения на внешнем телефоне при снятии трубки.

Значения:

Off (Выкл.)		Получение факсов после набора кода для получения на внешнем телефоне не выполняется.
On (Вкл.)	—	Получение факсов после набора кода для получения на внешнем телефоне выполняется.
	Remote Receive Tone (Тоновый сигнал для удаленного получения)	Настройка тонового сигнала из двух цифр для запуска удаленного получения.

Discard Size (Размер для отклонения)

Предназначение. Настройка устройства на отклонение изображений или текстов в нижней части листа, если вся страница целиком не помещается на листе.

Значения:

Off (Выкл.)	Печать не вмещающихся изображений или текстов в нижней части листа.
On (Вкл.)	Отклонение не вмещающихся изображений или текстов.
Auto Reduction (Автоматическое уменьшение)	Автоматическое уменьшение размера страницы с факсом в соответствии с размерами листа бумаги.

Transmission Defaults (Настройки передачи по умолчанию)

Предназначение. Настройка параметров для передачи факсов.

Auto Redial Setup (Настройка автоматического повторного набора)

Предназначение. Настройка параметров для автоматического повторного набора.

Значения:

Number of Redial (Количество попыток повторного набора)	3	Настройка количества попыток повторного набора, если набираемый номер факса занят. Значение 0 отключает повторный набор. Шаг для изменения значения равен 1 попытке.
	0–9	
Redial Interval (Интервал повторного набора)	1	Настройка интервала между попытками повторного набора. Значение можно регулировать с шагом 1 минута.
	1–15	
Interval Timer (Таймер интервалов)	8	Настройка интервала между попытками повторной отправки. Значение можно регулировать с шагом 1 секунда.
	3–255	

Dial Type (Тип набора)

Предназначение. Выбор типа набора.

Значения:

PB	Используется тоновый набор.
DP (10PPS)	В качестве типа набора используется DP (10PPS) (импульсный набор, 10 импульсов в секунду).
DP (20PPS)	В качестве типа набора используется DP (20PPS) (импульсный набор, 20 импульсов в секунду).

Prefix Dial (Набор кода)

Предназначение. Настройка набора кода перед номером.

Значения:

Off (Выкл.)	—	Код не набирается.
On (Вкл.)	—	Код набирается.
	Код набора	Настройка кода набора, состоящего максимум из пяти цифр. Этот код набирается перед любым автоматическим набором номера. Эта функция предназначена для выхода на частные АТС (PABX).

Fax Cover Page (Страница обложки для факсов)

Предназначение. Настройка добавления страницы обложки для факсов.

Значения:

Off (Выкл.)	Страница обложки к факсам не добавляется.
On (Вкл.)	К факсам добавляется страница обложки.

Инструменты

Send Header (Отправка заголовка)

Предназначение. Печать информации об отправителе в заголовке факса.

Значения:

Off (Выкл.)	Информация об отправителе в заголовке факса не печатается.
On (Вкл.)	В заголовке факса печатается информация об отправителе.

ECM

Предназначение. Настройка режима исправления ошибок (ECM). Для использования режима ECM он также должен поддерживаться на внешнем устройстве.

Значения:

Off (Выкл.)	Режим ECM отключен.
On (Вкл.)	Режим ECM включен.

Modem Speed (Скорость модема)

Предназначение. Настройка скорости модема при возникновении ошибки передачи или приема.

Значения:

2,4 кбит/с
4,8 кбит/с
9,6 кбит/с
14,4 кбит/с
33,6 кбит/с

Display Manual Fax Recipients (Отображение получателя факса в ручном режиме)

Предназначение. Настройка отображения получателя при отправке факса в ручном режиме.

Значения:

Off (Выкл.)	При отправке факса в ручном режиме номер получателя не отображается.
On (Вкл.)	При отправке факса в ручном режиме отображается номер получателя.

Fax Reports (Отчеты о заданиях факсов)

Предназначение. Настройка параметров для отчетов о заданиях факсов.

Fax Activity (Задания факсов)

Предназначение. Настройка автоматической печати отчета о заданиях факсов через каждые 50 сеансов приема и получения факсов.

Значения:

Auto Print (Автоматическая печать)	Автоматическая печать отчета о заданиях факсов через каждые 50 сеансов приема и получения факсов.
No Auto Print (Без автоматической печати)	Без автоматической печати отчета о заданиях факсов через каждые 50 сеансов приема и получения факсов.

Fax Transmit (Передача факсов)

Предназначение. Настройка печати отчета о результатах передачи после отправки факса.

Значения:

Print Always (Всегда печатать)	Печатать отчет о передаче после каждой отправки.
Print On Error (Печатать в случае ошибки)	Печатать отчет о передаче в случае возникновения ошибки.
Print Disable (Печать отключена)	Не печатать отчет о передаче.

Fax Broadcast (Рассылка факсов)

Предназначение. Настройка печати отчета о результатах передачи после отправки факса нескольким получателям.

Значения:

Print Always (Всегда печатать)	Печатать отчет о трансляционной передаче после каждой отправки.
Print On Error (Печатать в случае ошибки)	Печатать отчет о трансляционной передаче в случае возникновения ошибки.
Print Disable (Печать отключена)	Не печатать отчет о передаче после отправки факса нескольким получателям.

Fax Protocol (Протокол факсов)

Предназначение. Настройка печати протокола мониторинга, позволяющего выявить причину возникших проблем со связью.

Значения:

Print Always (Всегда печатать)	Печатать протокол мониторинга после каждой отправки.
Print On Error (Печатать в случае ошибки)	Печатать протокол мониторинга в случае возникновения ошибки.
Print Disable (Печать отключена)	Не печатать протокол мониторинга.

System Settings (Параметры системы)

Для настройки различных функций устройства используйте раздел [System Settings].

Примечание. Жирным шрифтом показаны настройки меню, установленные по умолчанию.

General (Общие)

Предназначение. Настройка общих параметров устройства.

Power Saver (Режим энергосбережения)

Предназначение. Настройка времени для перехода в режим энергосбережения. Значения:

Low Power Timer (Таймер режима пониженного энергопотребления)	1 минута	Настройка периода времени, после которого устройство переходит в режим пониженного энергопотребления после завершения задания.
	От 1 до 150 минут.	
Sleep Timer (Таймер перехода в спящий режим)	0 минут	Настройка периода времени, после которого устройство переходит в спящий режим после входа в режим пониженного энергопотребления.
	От 0 до 60 минут.	

Если в разделе [Low Power Timer] выбрать 1 минуту, то устройство будет переходить в режим энергосбережения через 1 минуту после завершения задания. Это существенно снижает энергопотребление, однако увеличивает длительность прогрева. Выбирайте значение 1 минута, если устройство подключено к бытовой электросети, при этом вы замечаете мигание света.

Если устройство постоянно находится в использовании, лучше выбирать более высокое значение. В большинстве случаев устройство будет постоянно готово к работе и потребует минимального времени для прогрева. Чтобы достичь оптимального баланса между энергопотреблением и временем прогрева, в разделе [Low Power Timer] выберите значение от 1 до 60 минут.

Устройство автоматически возвращается из режима энергосбережения в режим ожидания, если на него поступают данные с компьютера или удаленного факса. При этом в целях экономии сенсорный экран остается выключенным. При нажатии кнопки <Power Saver> на панели управления устройство переходит в режим ожидания, при этом сенсорный экран включается.

Date & Time (Дата и время)

Предназначение. Настройка формата даты и времени.

Значения:

Time Zone (Часовой пояс)		Настройка часового пояса.	
Date (Дата)	—	Настройка даты в зависимости от параметров, указанных в разделе [Format].	
	Format (Формат)	YYYY/MM/DD	Год/Месяц/День
		DD/MM/YYYY	День/Месяц/Год
	MM/DD/YYYY	Месяц/День/Год	
Time (Время)	—	Настройка времени.	
	Format (Формат)	12 Hour	Настройка времени в 12-часовом формате.
		24 Hour	Настройка времени в 24-часовом формате.

Measurement (Единицы измерения)

Предназначение. Настройка единиц измерения по умолчанию, отображаемых после введения числового значения на панели управления.

Значения:

Millimeters (mm) (Миллиметры (мм))	В качестве единиц измерения по умолчанию используются миллиметры.
Inches (") (Дюймы ("))	В качестве единиц измерения по умолчанию используются дюймы.

Original Size Detect (Определение размера оригинала)

Предназначение. Настройка форматов бумаги, автоматически определяемых при использовании документов стандартного размера, или если устройство настроено на определение размера оригинала.

Примечание. Действует только при сканировании с использованием податчика оригиналов.

Значения:

Paper Size Settings (Настройки размера бумаги)	A/B (8K/16K)	Автоматическое обнаружение документов A/B.
	Inch Series	Автоматическое обнаружение документов, измеряемых в дюймах.
Switch Paper Size 1 (Изменение размера бумаги 1)	8,5 x 13"	Формат 8,5 x 13" устанавливается в качестве альтернативного формата документов для автоматического обнаружения.
	8,5 x 14"	Формат 8,5 x 14" устанавливается в качестве альтернативного формата документов для автоматического обнаружения.
Switch Paper Size 2 (Изменение размера бумаги 2)	B5	Формат B5 устанавливается в качестве альтернативного формата документов для автоматического обнаружения.
	16K	Формат 16K устанавливается в качестве альтернативного формата документов для автоматического обнаружения.

Display Brightness (Яркость экрана)

Предназначение. Регулировка яркости экрана на панели управления.

Инструменты

Значения:

5	Выбор одного из 10 уровней яркости. Чем выше уровень, тем ярче светится экран.
1–10	

Audio (Аудио)

Предназначение. Настройка тоновых сигналов устройства, включая рабочие сигналы и предупреждающие сообщения.

Значения:

Panel Select Tone (Тоновый сигнал при выборе с панели)	Off (Выкл.)	При правильном вводе с панели управления сигнал не звучит.
	Soft (Плавный)	При правильном вводе с панели управления звучит тоновый сигнал.
	Normal (Норма)	
	Loud (Громкий)	
Panel Alert Tone (Предупреждающий тоновый сигнал при выборе с панели)	Off (Выкл.)	При правильном вводе с панели управления сигнал не звучит.
	Soft (Плавный)	При правильном вводе с панели управления звучит тоновый сигнал.
	Normal (Норма)	
	Loud (Громкий)	
Device Ready Tone (Тоновый сигнал готовности устройства)	Off (Выкл.)	Тоновый сигнал готовности устройства к выполнению задания не звучит.
	Soft (Плавный)	Звучит тоновый сигнал готовности устройства к выполнению задания.
	Normal (Норма)	
	Loud (Громкий)	
Copy Job Tone (Тоновый сигнал задания копирования)	Off (Выкл.)	При выполнении задания копирования сигнал не звучит.
	Soft (Плавный)	При выполнении задания копирования звучит тоновый сигнал.
	Normal (Норма)	
	Loud (Громкий)	
Non-Copy Job Tone (Тоновый сигнал других заданий (кроме копирования))	Off (Выкл.)	При выполнении других заданий (кроме копирования) тоновый сигнал не звучит.
	Soft (Плавный)	При выполнении других заданий (кроме копирования) звучит тоновый сигнал.
	Normal (Норма)	
	Loud (Громкий)	

Fault Tone (Тоновый сигнал при сбое)	Off (Выкл.)	При неправильном завершении задания тоновый сигнал не звучит.
	Soft (Плавный)	При неправильном завершении задания звучит тоновый сигнал.
	Normal (Норма)	
	Loud (Громкий)	
Alert Tone (Предупреждающий тоновый сигнал)	Off (Выкл.)	При возникновении проблемы тоновый сигнал не звучит.
	Soft (Плавный)	При возникновении проблемы звучит тоновый сигнал.
	Normal (Норма)	
	Loud (Громкий)	
Out of Paper (Нет бумаги)	Off (Выкл.)	При отсутствии бумаги в устройстве тоновый сигнал не звучит.
	Soft (Плавный)	При отсутствии бумаги в устройстве звучит тоновый сигнал.
	Normal (Норма)	
	Loud (Громкий)	
Low Toner Alert (Предупреждение о низком уровне тонера)	Off (Выкл.)	При низком уровне тонера сигнал не звучит.
	Soft (Плавный)	При низком уровне тонера звучит сигнал.
	Normal (Норма)	
	Loud (Громкий)	
Auto Clear Alert (Предупреждение об автоматической очистке)	Off (Выкл.)	За 5 секунд до автоматической очистки сигнал не звучит.
	Soft (Плавный)	За 5 секунд до автоматической очистки звучит тоновый сигнал.
	Normal (Норма)	
	Loud (Громкий)	
All Tones (Все тоновые сигналы)	Off (Выкл.)	Отключение всех звуковых предупреждений.
	Soft (Плавный)	Настройка уровня громкости для всех звуковых предупреждений.
	Normal (Норма)	
	Loud (Громкий)	

Low Toner Alert Message (Сообщение о низком уровне тонера)

Предназначение. Настройка отображения сообщения при низком уровне тонера.

Инструменты

Значения:

Off (Выкл.)	При низком уровне тонера сообщение с предупреждением отсутствует.
On (Вкл.)	При низком уровне тонера отображается сообщение с предупреждением.

OffHook Wake Up (Пробуждение при снятии трубки)

Предназначение. Настройка выхода из режима пониженного энергопотребления или из спящего режима при снятии трубки на внешнем телефоне.

Значения:

Off (Выкл.)	При снятии трубки на внешнем телефоне устройство не выходит из режима пониженного энергопотребления или из спящего режима.
On (Вкл.)	При снятии трубки на внешнем телефоне устройство выходит из режима пониженного энергопотребления или из спящего режима.

Auto Job History (Автоматический журнал заданий)

Предназначение. Автоматическая печать журнала заданий после выполнения 20 заданий.

Значения:

Off (Выкл.)	Автоматическая печать журнала заданий не выполняется.
On (Вкл.)	Выполняется автоматическая печать журнала заданий.

Для печати журнала заданий также можно использовать меню [Report/List].

Fax Server Address Book (Адресная книга сервера факсов)

Предназначение. Настройка поиска номеров телефонов в адресной книге сервера LDAP.

Значения:

Off (Выкл.)	Поиск номеров телефонов в адресной книге на сервере LDAP не выполняется.
On (Вкл.)	Выполняется поиск номеров телефонов в адресной книге на сервере LDAP.

Примечание. Если для параметра [Fax Server Address Book] выбрать значение [Off], то искать номера телефонов можно только в локальной адресной книге.

Email Server Address Book (Адресная книга сервера электронной почты)

Предназначение. Настройка поиска электронных адресов в адресной книге сервера LDAP.

Значения:

Off (Выкл.)	Поиск электронных адресов в адресной книге сервера LDAP не выполняется.
On (Вкл.)	Выполняется поиск электронных адресов в адресной книге на сервере LDAP.

Примечание. Если для параметра [Email Server Address Book] выбрать значение [Off], то искать email адреса можно только в локальной адресной книге.

Power on Wizard (Мастер настройки при включении)

Предназначение. Для первоначальной настройки устройства.

Max Email Size (Максимальный размер электронного сообщения)

Предназначение. Для настройки максимального размера электронного сообщения.

Значения:

Max Email Size (Максимальный размер электронного сообщения)	2048 Кбайт
	50–16 384 Кбайт

Timers (Таймеры)

Предназначение. Настройка таймеров.

Control Panel (Панель управления)

Предназначение. Автоматический сброс настроек копирования, сканирования, факсов, электронной почты или печати и возврат к режиму ожидания после определенного периода, в течение которого вы не указываете никаких настроек.

Значения:

45 секунд
1 минута
2 минуты
3 минуты
4 минуты

Fault Timeout (Время ожидания при ошибке)

Предназначение. Настройка периода времени, в течение которого устройство ожидает отмену прерванного задания. После истечения времени ожидания задание печати будет отменено.

Инструменты

Значения:

Off (Выкл.)		Время ожидания при ошибке отключено.
On (Вкл.)	60 секунд	Устанавливает период времени, в течение которого устройство ожидает отмену прерванного задания.
	От 3 до 300 секунд	

Output Settings (Настройки вывода)

Предназначение. Настройка параметров, касающихся вывода документов устройством.

Default Paper Size (Размер бумаги по умолчанию)

Предназначение. Для указания размера бумаги, используемого по умолчанию.

Значения:

A4 *
8,5 x 11 *

* Значение по умолчанию для параметра [Default Paper Size] зависит от региона расположения фабрики.

Print ID (Печать идентификатора)

Предназначение. Настройка позиции для печати идентификатора пользователя.

Значения:

Off (Выкл.)	Без печати идентификатора пользователя.
Top Left	Идентификатор пользователя будет напечатан в левом верхнем углу страницы.
Top Right	Идентификатор пользователя будет напечатан в правом верхнем углу страницы.
Bottom Left	Идентификатор пользователя будет напечатан в левом нижнем углу страницы.
Bottom Right	Идентификатор пользователя будет напечатан в правом нижнем углу страницы.

Примечание. При печати на бумаге формата DL часть идентификатора может быть напечатана некорректно.

Print text (Печать текста)

Предназначение. Настройка вывода устройством полученных PDL-данных, которые не поддерживаются на этом устройстве, в виде текста. Текстовые данные выводятся на листах формата A4 или Letter.

Значения:

Off (Выкл.)	Без печати полученных данных.
On (Вкл.)	Полученные данные выводятся на печать как текстовые данные.

Banner Sheet (Листы разделители)

Примечание. Функция листов разделителей доступна только в том случае, если установлен дополнительный однолотковый модуль.

Предназначение. Настройка расположения листа разделителя, а также настройка лотка, в который загружены листы разделители.

Значения:

Insert Position (Позиция вставки)	Off	Без печати листа разделителя.
	Front	Добавляется перед первой страницей каждой копии.
	Back	Добавляется после последней страницы каждой копии.
	Front & Back	Добавляется перед первой страницей и после последней страницы каждой копии.
Specify Tray (Указать лоток)	Tray 5 (обходной лоток)	Листа разделитель загружен в лоток 5 (обходной лоток).
	Tray 1 (Лоток 1)	Листа разделитель загружен в лоток 1.
	Tray 2 (Лоток 2)	Листа разделитель загружен в лоток 2.

Substitute Tray (Замена лотка)

Предназначение. Настройка использования бумаги другого формата в том случае, если бумага, загруженная в указанный лоток, не соответствует настройкам размера бумаги, заданным для текущего задания.

Значения:

Off (Выкл.)	Запасной лоток не используется.
Larger Size (Большой размер)	Заменяет бумагу следующего по величине формата. Если нет бумаги более крупного формата, устройство будет использовать бумагу ближайшего формата.
Nearest Size (Ближайший формат)	Заменяет бумагу ближайшего формата.
Use Tray5 (Bypass) (Использовать лоток 5 (обходной лоток))	Заменяет бумагу из лотка 5 (обходного лотка).

Letterhead 2-sided (Двусторонняя печать Letterhead)

Предназначение. Настройка печати на двух сторонах листа при печати на листе формата letterhead.

Инструменты

Значения:

Disable (Отключить)	Печать на обеих сторонах листа формата letterhead не выполняется.
Enable (Включить)	Печать на обеих сторонах листа формата letterhead.

Report 2-Sided Print (Двусторонняя печать отчетов)

Предназначение. Настройка печати отчетов на двух сторонах листа.

Значения:

1-Sided (1-сторонняя печать)	Печать отчетов на одной стороне листа.
2-Sided (2-сторонняя печать)	Печать отчетов на обеих сторонах листа.

Copy Auditron

Предназначение. Настройка ограничений для функции копирования, которые распространяются на пользователей, выполняющих аутентификацию с помощью Auditron.

Значения:

Off (Выкл.)	Без ограничения функций при аутентификации с помощью Auditron.
On (Вкл.)	Ограничение функций при аутентификации с помощью Auditron.

Print Auditron

Предназначение. Настройка ограничений для функции печати, которые распространяются на пользователей, выполняющих аутентификацию с помощью Auditron.

Значения:

Off (Выкл.)	Без ограничения функций при аутентификации с помощью Auditron.
On (Вкл.)	Ограничение функций при аутентификации с помощью Auditron.

No Account User Print (Печать без учетной записи)

Предназначение. Настройка печати при отсутствии информации об аутентификации.

Значения:

Off (Выкл.)	Пользователи без учетных записей не могут печатать данные.
On (Вкл.)	Пользователи без учетных записей могут печатать данные.

Auto Color To Mono Mode (Автоматическая ч-б печать цветных изображений)

Предназначение.

Настройка автоматического переключения цветных заданий печати в черно-белый режим.

Значения:

Off (Выкл.)	Печать цветных заданий в цвете.
On (Вкл.)	Печать цветных заданий в черно-белом режиме.

Maintenance (Техническое обслуживание)

Используйте меню обслуживания [Maintenance] для инициализации постоянного запоминающего устройства, настройки качества обычной бумаги, а также параметров безопасности.

Примечание. Жирным шрифтом показаны настройки меню, установленные по умолчанию.

Adjust Paper Type (Настройка типа бумаги)

Предназначение. Для настройки параметров плотности бумаги.

Значения:

Plain (Обычная)	Неплотная (пористая) бумага
	Плотная бумага
Labels (Наклейки)	Неплотная (пористая) бумага
	Плотная бумага

Adjust Transfer Belt Unit (Настройка ремня переноса)

Предназначение. Настройка ремня переноса при двоении изображения. (Паразитное изображение может быть изображением с предыдущей страницы или с другой части текущей страницы.)

Значения:

0	При двоении изображения попробуйте уменьшить значение.
(Светлее) –5 ... +5 (темнее)	

Adjust 2nd BTR (настройка второго переноса)

Предназначение. Настройка напряжения ролика переноса в зависимости от типа бумаги.

Значение по умолчанию может не обеспечивать максимальное качество вывода на некоторых типах бумаги. При возникновении пятен на отпечатках попробуйте увеличить напряжение. При возникновении белых участков на отпечатках попробуйте уменьшить напряжение.

Примечание. Качество печати меняется в зависимости от значений, выбранных для данного параметра.

Инструменты

Значения:

Plain (Обычная бумага (60–90 г/м2))	0
	От –5 до +10
Bond (Высокосортная бумага (90–105 г/м2))	0
	От –5 до +10
Recycled (Переработанная бумага (60–89 г/м2))	0
	От –5 до +10
Heavyweight (Плотная бумага (HW) (106–169 г/м2))	0
	От –5 до +10
Extra Heavyweight (Сверхплотная бумага (170–256 г/м2))	0
	От –5 до +10
Gloss (Бумага с глянцевым покрытием (106–169 г/м2))	0
	От –5 до +10
Heavyweight Gloss (Плотная бумага с глянцевым покрытием (170–256 г/м2))	0
	От –5 до +10
Labels (Наклейки (106–256 г/м2))	0
	От –5 до +10
Postcard (Открытки)	0
	От –5 до +10
Envelope (Конверты)	0
	От –5 до +10

Adjust Alignment (Настройка выравнивания)

Предназначение. Настройка выравнивания отпечатанного изображения.

Значения:

Adjust Lead/Side Regi (Настройка регистрации переднего/бокового края)	Tray 5 (обходной)	Lead Regi (X) Регистрация переднего края (X)	0,0 мм
			От -2,0 до 2,0 мм
		Side Regi (Y) Регистрация бокового края (Y)	0,0 мм
			От -2,0 до 2,0 мм
	Tray 1 (Лоток 1)	Lead Regi (X) Регистрация переднего края (X)	0,0 мм
			От -2,0 до 2,0 мм
		Side Regi (Y) Регистрация бокового края (Y)	0,0 мм
			От -2,0 до 2,0 мм
	Tray 2 (Лоток 2) *	Lead Regi (X) Регистрация переднего края (X)	0,0 мм
			От -2,0 до 2,0 мм
		Side Regi (Y) Регистрация бокового края (Y)	0,0 мм
			От -2,0 до 2,0 мм
Duplex Module (Дуплексный модуль)	Lead Regi (X) Регистрация переднего края (X)	0,0 мм	
		От -2,0 до 2,0 мм	
	Side Regi (Y) Регистрация бокового края (Y)	0,0 мм	
		От -2,0 до 2,0 мм	
Adjust Squareness (Настройка перпендикулярности)	Squareness (Перпендикулярность)	0,0 мм	
		От -1,0 до 1,0 мм	

* Лоток 2 [Tray2] доступен только в том случае, если установлен дополнительный однолотковый модуль.

Auto Registration (Автоматическая регистрация)

Предназначение. Настройка регистрации цветов.

Quick Density Adjust (Быстрая настройка плотности)

Предназначение. Выполнение быстрой настройки плотности.

Initialize NVM (Инициализация ПЗУ)

Предназначение. Инициализация постоянного запоминающего устройства (ПЗУ) для хранения системных параметров, данных адресной книги для факса и для сканирования. После выполнения этой функции и перезагрузки устройства параметры меню и данные (за исключением сетевых параметров) будут сброшены к заводским значениям по умолчанию.

Инструменты

Значения:

Fax Settings (Настройки факса)	Initialize (Инициализация)	Инициализация ячеек с номерами факсов в адресной книге.
Scan Settings (Настройки сканирования)	Initialize (Инициализация)	Инициализация ячеек с адресами электронной почты и адресами серверов в адресной книге.
System Settings (Параметры системы)	Initialize (Инициализация)	Инициализация параметров системы.

Initialize Print Meter (Инициализация счетчика печати)

Предназначение. Инициализация счетчика печати на устройстве. При инициализации счетчика печати он будет сброшен на ноль.

Значение:

Initialize (Инициализация)	Инициализация счетчика печати.
-------------------------------	--------------------------------

Non-Genuine (Неоригинальный тонер)

Предназначение. Использование тонер-картриджей других производителей.

Примечание. Использование тонер-картриджей сторонних производителей может привести к существенному повреждению устройства. Гарантия не распространяется на повреждения, возникшие вследствие использования тонер-картриджей сторонних производителей.

Значения:

Off (Выкл.)	Не использовать тонер-картриджи других производителей.
On (Вкл.)	Использовать тонер-картриджи других производителей.

Adjust Altitude (Настройка высоты)

Предназначение. Настройка высоты над уровнем моря в соответствии с местом размещения устройства.

Параметры фотопроводника зависят от барометрического давления на месте установки. Для настройки укажите высоту над уровнем моря в месте установки устройства.

Примечание. Неправильная настройка высоты приводит к проблемам с печатью, включая снижение качества изображения и неправильную индикацию оставшегося тонера.

Значения:

0 м	Установка высоты над уровнем моря в соответствии с местом размещения устройства.
1000 м	
2000 м	
3000 м	
4000 м	
5000 м	

Clear Job History (Очистка журнала заданий)

Предназначение. Для удаления всех выполненных заданий из журнала.

Adjust TouchScreen (Настройка сенсорного экрана)

Предназначение. Калибровка панели управления.

Secure Settings (Параметры безопасности)

С помощью меню [Secure Settings] можно устанавливать пароль для ограничения доступа к меню. Это защищает от случайного изменения настроек.

Примечание. Жирным шрифтом показаны настройки меню, установленные по умолчанию.

Panel Lock (Блокировка панели)

Предназначение. Ограничение доступа к пункту меню [Admin Settings] с использованием пароля, а также настройка или изменение пароля.

Примечание. Более подробные сведения см. в разделе [Выполнение калибровки на стр. 216](#).

Значения:

Panel Lock Set (Установить блокировку панели)	Disable (Отключить)	Пароль для защиты меню [Admin Settings] отключен.
	Enable (Включить)	Пароль для защиты меню [Admin Settings] включен.
Change Passcode (Изменить пароль)*	0000–9999	Установка или изменение пароля, требуемого для доступа к меню [Admin Settings].

Этот пункт активен только в том случае, если для параметра [Panel Lock Set] установлено значение [Enable].

Service Lock

Примечание. Функция Service Lock активна только в том случае, если для параметра [Panel Lock Set] установлено значение [Enable]. Более подробные сведения см. в разделе [Ограничение доступа к функциям копирования, факса и сканирования на стр. 222](#).

Предназначение. Настройка доступа к каждой из функций устройства, а также пароля для использования каждой из функций.

Инструменты

Значения:

Сору (Копирование)	Enabled (Включено)	Функция копирования включена.
	Password Locked (Защита паролем)	Функция копирования включена, однако для ее использования нужно ввести пароль.
	Color Password Locked (Защита цветного режима паролем)	Функция копирования в цветном режиме включена, однако для ее использования нужно ввести пароль.
	Disabled (Выключено)	Функция копирования выключена.
Email (Электронная почта)	Enabled (Включено)	Функция электронной почты включена.
	Password Locked (Защита паролем)	Функция электронной почты включена, однако для ее использования нужно ввести пароль.
	Disabled (Выключено)	Функция электронной почты выключена.
Факс (Факс)	Enabled (Включено)	Функция факса включена.
	Password Locked (Защита паролем)	Функция факса включена, однако для отправки факсов нужно ввести пароль (для получения входящих факсов пароль не нужен).
	Disabled (Выключено)	Функция факса выключена (устройство не может отправлять или получать факсы).
Send via Fax Driver (Отправка с использованием драйвера факса)	Enable (Включить)	Отправка с использованием драйвера факса включена.
	Disable (Отключить)	Отправка с использованием драйвера факса выключена.
Scan To Network (Сканирование в сет)	Enabled (Включено)	Функция сканирования в сеть включена.
	Password Locked (Защита паролем)	Функция сканирования в сеть включена, однако для ее использования нужно ввести пароль.
	Disabled (Выключено)	Функция сканирования в сеть выключена.
Scan To WSD (Сканирование	Enabled (Включено)	Функция сканирования WSD Scan включена.

WSD) *	Password Locked (Защита паролем)	Функция сканирования WSD Scan включена, однако для ее использования нужно ввести пароль.
	Disable (Отключить)	Функция сканирования WSD Scan выключена.
PC Scan (Сканирование на ПК)	Enabled (Включено)	Функция сканирования на ПК включена.
	Password Locked (Защита паролем)	Функция сканирования на ПК включена, однако для ее использования нужно ввести пароль.
	Disabled (Выключено)	Функция сканирования на ПК выключена.
ID Card Copy (Копирование идентификационных документов)	Enabled (Включено)	Функция копирования удостоверений включена.
	Disable (Отключить)	Функция копирования удостоверений выключена.

Инструменты

* WSD расшифровывается как Web Services on Devices.

Edit Email From Field (Изменение адреса электронной почты отправителя)

Предназначение. Настройка изменения адреса электронной почты отправителя при сканировании в электронную почту.

Значения

Disable (Отключить)	Изменение адреса электронной почты отправителя отключено.
Enable (Включить)	Изменение адреса электронной почты отправителя включено.

Confirm Recipients (Подтверждение получателей)

Примечание. Если в меню [Confirm Recipients] выбрано значение [Confirm Recipient], то можно указывать только получателей из адресной книги. Напрямую ввести адрес или номер факса нельзя.

Предназначение. Настройка подтверждения получателя перед отправкой факса или перед сканированием.

Значения

No Confirmation (Без подтверждения)	Перед отправкой задания экран для повторного подтверждения получателя не выводится.
Confirm Recipient (Подтверждение получателя)	Перед отправкой задания выводится экран для повторного подтверждения получателя.

Domain Filtering (Фильтр доменов)

Примечание. Настройка доменов из SMTP Domain Filtering для CentreWare Internet Services.

Предназначение. Настройка отправки сообщений электронной почты только на указанные домены.

Значения:

Disable (Отключить)	Фильтр доменов отключен.
Enable (Включить)	Отправка электронной почты разрешена только на указанные домены.

Software download (Загрузка программного обеспечения)

Предназначение. Включение или выключение загрузки обновлений микропрограммного обеспечения.

Значения:

Disable (Отключить)	Загрузка обновлений микропрограммного обеспечения отключена.
Enable (Включить)	Загрузка обновлений микропрограммного обеспечения включена.

Display Network Information (Отображение сетевой информации)

Предназначение. Отображение сетевой информации на области сообщений главного экрана.

Значение:

Show IPv4 Address (Показать адрес IPv4)	Отображение адреса IPv4 для устройства на экране <Services Home>.
Show Host Name (Отображение имени хоста)	Отображение имени хоста на экране <Services Home>.
Hide Network Information (Скрыть сетевую информацию)	Не отображать сетевую информацию на экране Services Home.

Login Attempts (Попытки входа в систему)

Примечание. Функция Login Attempts активна только в том случае, если для параметра [Panel Lock Set] установлено значение [Enable].

Предназначение. Настройка количества неудачных попыток входа, разрешенных при входе в качестве администратора в меню [Admin Settings] и [Report/List].

Значения:

Off (Выкл.)		Запрет входа для администратора после одной неудачной попытки.
On (Вкл.)	5	Настройка количества неудачных попыток входа администратора в систему.
	1–10	

Default Settings (Настройки по умолчанию)

Используйте меню [Default Settings] для изменения настроек копирования, сканирования или факсов по умолчанию.

Copy Defaults (Настройки копирования по умолчанию)

Предназначение. Изменение настроек меню копирования по умолчанию.

Примечание. Жирным шрифтом показаны настройки меню, установленные по умолчанию.

Output Color (Цвет вывода)

Предназначение. Выбор цветного или черно-белого режима копирования.

Значения:

Full Color (Полноцветный)	Копирование в цветном режиме.
Black & White (Черно-белый)	Копирование выполняется в черно-белом режиме.

Select Tray (Выбор лотка)

Предназначение. Для указания приемного лотка.

Инструменты

Значения:

Auto (Авто)	Бумага подается из автоматически выбранного лотка.
Tray5 (Bypass) (Лоток 5 (обходной лоток))	Бумага подается из лотка 5 (обходной лоток).
Tray1 (Лоток 1)	Бумага подается из лотка 1.
Tray2 (Лоток 2) *	Бумага подается из лотка 2.

* Лоток 2 [Tray2] доступен только в том случае, если установлен дополнительный однолотковый модуль.

Collation (Подборка листов)

Предназначение. Для сортировки заданий копирования.

Значения:

Auto (Авто)	Автоматическое определение режима вывода для заданий копирования.
Collated (Скомпонованные документы)	Сортировка заданий копирования.
Uncollated (Без компоновки)	Без сортировки заданий копирования.

Reduce/Enlarge (Уменьшение/увеличение)

Предназначение. Настройка коэффициента уменьшения/увеличения заданий копирования по умолчанию.



Значения:

mm series (миллиметры)

100 %
Авто%
50 % A3 → A5
70 % A3 → A4, B4 → B5
81 % B4 → A4, B5 → A5
86 % A3 → B4, A4 → B5
115 % B4 → A3, B5 → A4
122 % A4 → B4, A5 → B5
141 % A4 → A3, B5 → B4
200 % A5 → A3

inches (дюймы)

100 %
Авто%
64 % 8,5 x 11" → 5,5 x 8,5"
70 % A3 → A4, B4 → B5
78 % 8,5 x 14" → 8,5 x 11"
94 % A3-M1 x 17", A4 → 8,5 x 11"
129 % 8,5 x 11" → 8,5 x 14"
141 % A4 → A3, B5 → B4
180 % 4 x 6" → 8,5 x 11"
200 % A5 → A3

Примечание. Параметры масштабирования можно ввести с числовой клавиатуры в диапазоне от 25 до 400 %. Также можно выбрать [] для увеличения значения масштабирования или [] для уменьшения значения масштабирования с шагом 1 %.

* Этот пункт доступен только в том случае, если для параметра [Pages Per Side] выбрано значение [Off] или [Manual].

Original size (Размер оригинала)

Предназначение. Выбор размера документа по умолчанию.

Значения:

mm (миллиметры)

Авто
<input type="checkbox"/> A3 (297 x 420 мм)
<input type="checkbox"/> B4 (257 x 364 мм)
<input type="checkbox"/> A4 (297 x 210 мм)
<input type="checkbox"/> A4 (210 x 297 мм)
<input type="checkbox"/> B5 (257 x 182 мм)
<input type="checkbox"/> B5 (182 x 257 мм)
<input type="checkbox"/> A5 (148 x 210 мм)
<input type="checkbox"/> 8K (270 x 390 мм)
<input type="checkbox"/> 16K (270 x 195 мм)

Инструменты

<input type="checkbox"/> 16K (195 x 270 мм)
<input type="checkbox"/> Tabloid (11 x 17")
<input type="checkbox"/> Legal (8,5 x 14")
<input type="checkbox"/> Folio (8,5 x 13")
<input type="checkbox"/> Letter (8,5 x 11")
<input type="checkbox"/> Letter (8,5 x 11")

inches (дюймы)

Авто
<input type="checkbox"/> Tabloid (11 x 17")
<input type="checkbox"/> Legal (8,5 x 14")
<input type="checkbox"/> Folio (8,5 x 13")
<input type="checkbox"/> Letter (8,5 x 11")
<input type="checkbox"/> Letter (8,5 x 11")
<input type="checkbox"/> A3 (297 x 420 мм)
<input type="checkbox"/> B4 (257 x 364 мм)
<input type="checkbox"/> A4 (297 x 210 мм)
<input type="checkbox"/> A4 (210 x 297 мм)
<input type="checkbox"/> B5 (257 x 182 мм)
<input type="checkbox"/> B5 (182 x 257 мм)
<input type="checkbox"/> A5 (148 x 210 мм)
<input type="checkbox"/> 8K (270 x 390 мм)
<input type="checkbox"/> 16K (270 x 195 мм)
<input type="checkbox"/> 16K (195 x 270 мм)

Примечание. Если выбран вариант [Auto], то устройство принимает размер документа равным размеру бумаги, загруженной в лоток 1 или в лоток 5 (обходной лоток).

Original Type (Тип оригинала)

Предназначение. Для выбора качества копируемого изображения.

Значения:

Photo & Text (Фото и текст)	Для документов, содержащих как текст, так и фотографии/изображения в оттенках серого.
Text (Текст)	Используется для текстовых документов.
Photo (Фото)	Используется для документов с фотографиями.

Lighten/Darken (Осветление/затемнение)

Предназначение. Настройка уровня плотности при копировании.

Значения:

Darken (Темнее) +3	Затемнение копии в сравнении с оригиналом. Подходит для светлых документов или для копирования пометок, сделанных тонким карандашом.
Darken (Темнее) +2	
Darken (Темнее) +1	
Normal (Норма)	Подходит для стандартных печатных документов.
Lighten (Светлее) +1	Осветление копии в сравнении с оригиналом. Подходит для темных документов.
Lighten (Светлее) +2	
Lighten (Светлее) +3	

Sharpness (Резкость)

Предназначение. Настройка уровня резкости по умолчанию.

Значения:

Sharpen (Увеличить резкость)	Копия резче оригинала.
Normal (Норма)	Резкость копии соответствует оригиналу.
Soften (Мягче)	Копия мягче оригинала.

Saturation (Насыщенность)

Предназначение. Настройка уровня насыщенности цвета по умолчанию.

Значения:

Vivid (Яркий)	Увеличение насыщенности цвета для получения более ярких цветов на копии.
Normal (Норма)	Насыщенность копии совпадает с оригиналом.
Pastel (Пастель)	Уменьшение насыщенности цвета для получения более светлых цветов на копии.

Auto Background Suppression (Автоматическое подавление фона)

Предназначение. Для подавления фона оригинала с целью улучшения качества текста на копии.

Инструменты

Значения:

Off (Выкл.)	Без подавления фона.
On (Вкл.)	Подавление фона оригинала с целью улучшения качества текста на копии.

Auto Background Suppression Level (Уровень автоматического подавления фона)

Предназначение.

Настройка уровня подавления фона по умолчанию.

Значения:

Normal (Норма)	Установка нормального уровня подавления: [Normal].
Higher (Высокое)	Установка высокого уровня подавления: [Higher].
Highest (Максимум)	Установка максимального уровня подавления: [Highest].

Color Balance (Баланс цвета)

Предназначение.

Для настройки баланса цвета по умолчанию в диапазоне от –3 до +3.

Значения:

Yellow (Желтый)	Shadows	0	Настройка цветового баланса желтого с малой плотностью
		От –3 до +3	
	Midtones	0	Настройка цветового баланса желтого со средней плотностью.
		От –3 до +3	
	Highlights	0	Настройка цветового баланса желтого с высокой плотностью.
		От –3 до +3	
Magenta (Пурпурный)	Shadows	0	Настройка цветового баланса пурпурного с малой плотностью
		От –3 до +3	
	Midtones	0	Настройка цветового баланса пурпурного со средней плотностью.
		От –3 до +3	
	Highlights	0	Настройка цветового баланса пурпурного с высокой плотностью.
		От –3 до +3	

Cyan (Голубой)	Shadows	0	Настройка цветового баланса голубого с малой плотностью.
		От -3 до +3	
	Midtones	0	Настройка цветового баланса голубого со средней плотностью.
		От -3 до +3	
	Highlights	0	Настройка цветового баланса голубого с высокой плотностью.
		От -3 до +3	
Black (Черный)	Shadows	0	Настройка цветового баланса черного с малой плотностью.
		От -3 до +3	
	Midtones	0	Настройка цветового баланса черного со средней плотностью.
		От -3 до +3	
	Highlights	0	Настройка цветового баланса черного с высокой плотностью.
		От -3 до +3	

2-sided Copying (2-стороннее копирование)

Предназначение. Для печати на обеих сторонах листа.

Значения:

1 → 1-Sided (1-сторонняя)	—		Печать на одной стороне листа.
1 → 2-Sided (2-сторонняя)	—		Печать односторонних оригиналов на обеих сторонах листа.
	Binding of Output (Прошивка отпечатков)	Long Edge Binding	Печать на обеих сторонах листа для прошивки по длинному краю.
		Short Edge Binding	Печать на обеих сторонах листа для прошивки по короткому краю.
2 → 1-Sided (1-сторонняя)	—		Печать двусторонних оригиналов на одной стороне листа.
	Binding of Original (Прошивка оригинала)	Long Edge Binding	Печать на обеих сторонах листа для прошивки по длинному краю.
		Short Edge Binding	Печать на обеих сторонах листа для прошивки по короткому краю.
2 → 2-Sided (2-сторонняя)	—		Печать двусторонних оригиналов на обеих сторонах листа.
	Binding of Original (Прошивка оригинала)	Long Edge Binding	Печать на обеих сторонах листа для прошивки по длинному краю.
		Short Edge Binding	Печать на обеих сторонах листа для прошивки по короткому краю.

Инструменты

Pages Per Side (Кол-во страниц на одной стороне)

Предназначение. Печать двух страниц оригинала на одном листе бумаги.

Значения:

Off (Выкл.)	Функция [Pages Per Side] не используется.
2-Up	Оригинальный размер автоматически уменьшается для размещения изображений на одной странице.

Edge Erase (Удаление краев)

Предназначение. Настройка верхнего и нижнего полей.

Значения:

Top/Bottom (Сверху/снизу)	2 мм	Укажите значение с шагом 1 мм.
	0–50 мм	
Left/Right (Слева/справа)	2 мм	Укажите значение с шагом 1 мм.
	0–50 мм	
Middle (Средн.)	0 мм	Укажите значение с шагом 1 мм.
	0–50 мм	

Scan Defaults (Параметры сканирования по умолчанию)

Изменение параметров по умолчанию для меню [Scan] и [Email].

Примечание. Жирным шрифтом показаны настройки меню, установленные по умолчанию.

File Format (Формат файла)

Предназначение. Настройка формата файлов для сохранения отсканированных изображений.

Значения:

PDF (PDF-контейнеры)
Multi-Page TIFF (Многостраничные TIFF)
TIFF (1 файл на страницу)
JPEG (1 файл на страницу)
XDW

Output Color (Цвет вывода)

Предназначение.

Настройка сканирования в цветном, черно-белом режиме или в режиме оттенков серого.

Значения:

Color (Цветной)	Сканирование в цвете
Black & White (Черно-белый)	Сканирование в черно-белом режиме
GrayScale (Оттенки серого)	Сканирование в оттенках серого

Resolution (Разрешение)

Предназначение. Настройка разрешения сканирования по умолчанию.

Значения:

200 точек на дюйм
300 точек на дюйм
400 точек на дюйм
600 точек на дюйм

Примечание. Значение [600 dpi] недоступно, если для параметра [Output Color] выбрано значение [Color].

Original Size (Размер оригинала)

Предназначение. Выбор размера документа по умолчанию.

Значения:

mm (миллиметры)

Авто
<input type="checkbox"/> A3 (297 x 420 мм)
<input type="checkbox"/> B4 (257 x 364 мм)
<input type="checkbox"/> A4 (297 x 210 мм)
<input type="checkbox"/> A4 (210 x 297 мм)
<input type="checkbox"/> B5 (257 x 182 мм)
<input type="checkbox"/> B5 (182 x 257 мм)
<input type="checkbox"/> A5 (148 x 210 мм)
<input type="checkbox"/> 8K (270 x 390 мм)
<input type="checkbox"/> 16K (270 x 195 мм)
<input type="checkbox"/> 16K (195 x 270 мм)

Инструменты

<input type="checkbox"/> Tabloid (11 x 17")
<input type="checkbox"/> Legal (8,5 x 14")
<input type="checkbox"/> Folio (8,5 x 13")
<input type="checkbox"/> Letter (8,5 x 11")
<input type="checkbox"/> Letter (8,5 x 11")

Inches (дюймы)

АВТО
<input type="checkbox"/> Tabloid (11 x 17")
<input type="checkbox"/> Legal (8,5 x 14")
<input type="checkbox"/> Folio (8,5 x 13")
<input type="checkbox"/> Letter (8,5 x 11")
<input type="checkbox"/> Letter (8,5 x 11")
<input type="checkbox"/> A3 (297 x 420 мм)
<input type="checkbox"/> B4 (257 x 364 мм)
<input type="checkbox"/> A4 (297 x 210 мм)
<input type="checkbox"/> A4 (210 x 297 мм)
<input type="checkbox"/> B5 (257 x 182 мм)
<input type="checkbox"/> B5 (182 x 257 мм)
<input type="checkbox"/> A5 (148 x 210 мм)
<input type="checkbox"/> 8K (270 x 390 мм)
<input type="checkbox"/> 16K (270 x 195 мм)
<input type="checkbox"/> 16K (195 x 270 мм)

2-Sided Scanning (2-стороннее сканирование)

Предназначение. Для сканирования обеих сторон листа.

Значения:

1-Sided (1-стороннее)			Сканирование одной стороны документа.
2-Sided (2-стороннее)	Binding og Original (Прошивка оригинала)*	Long Edge Binding	Сканирование обеих сторон документа для прошивки по длинному краю.
		Short Edge Binding	Сканирование обеих сторон документа для прошивки по короткому краю.

* Этот пункт доступен только в том случае, если для параметра в меню [Scan Defaults] выбрано значение [2-Sided].

Lighten/Darken (Осветление/затемнение)

Предназначение. Настройка уровня плотности при сканировании по умолчанию.

Значения:

Darken (Темнее) +3	Отсканированное изображение темнее оригинала. Подходит для светлых документов или для копирования пометок, сделанных тонким карандашом.
Darken (Темнее) +2	
Darken (Темнее) +1	
Normal (Норма)	Подходит для стандартных печатных документов.
Lighten (Светлее) +1	Отсканированное изображение светлее оригинала. Подходит для темных документов.
Lighten (Светлее) +2	
Lighten (Светлее) +3	

Sharpness (Резкость)

Предназначение. Настройка уровня резкости по умолчанию.

Значения:

Sharpen (Увеличить резкость)	Отсканированное изображение резче оригинала.
Normal (Норма)	Резкость отсканированного изображения соответствует оригиналу.
Soften (Мягче)	Отсканированное изображение мягче оригинала.

Contrast (Контрастность)

Предназначение. Для регулировки насыщенности цвета. Позволяет сделать цвета на отсканированном изображении темнее или светлее, чем на оригинальном изображении.

Инструменты

Значения:

More (Выше)	Регулировка насыщенности цвета. Позволяет сделать цвета на отсканированном изображении темнее, чем на оригинальном изображении.
Normal (Норма)	Без регулировки насыщенности цвета. Не позволяет сделать цвета на отсканированном изображении темнее или светлее, чем на оригинальном изображении.
Less (Ниже)	Регулировка насыщенности цвета. Позволяет сделать цвета на отсканированном изображении светлее, чем на оригинальном изображении.

Auto Background Suppression (Автоматическое подавление фона)

Предназначение. Для подавления фона оригинала с целью улучшения качества текста на отсканированном изображении.

Значения:

Off (Выкл.)	Без подавления фона.
On (Вкл.)	Подавление фона оригинала с целью улучшения качества текста на отсканированном изображении.

Auto Background Suppression Level (Уровень автоматического подавления фона)

Предназначение. Настройка уровня подавления фона по умолчанию.

Значения:

Normal (Норма)	Установка нормального уровня подавления: [Normal].
Higher (Высокое)	Установка высокого уровня подавления: [Higher].
Highest (Максимум)	Установка максимального уровня подавления: [Highest].

Edge Erase (Удаление краев)

Предназначение. Настройка верхнего и нижнего полей.

Значения:

Top/Bottom (Сверху/снизу)	2 мм	Укажите значение с шагом 1 мм.
	0–50 мм	
Left/Right (Слева/справа)	2 мм	Укажите значение с шагом 1 мм.
	0–50 мм	
Middle (Средн.)	0 мм	Укажите значение с шагом 1 мм.
	0–50 мм	

TIFF File Format (Формат файлов TIFF)

Предназначение. Для указания формата файла TIFF по умолчанию.

Значения:

TIFF V6	По умолчанию для файлов TIFF используется формат TIFF V6.
TTN2	По умолчанию для файлов TIFF используется формат TTN2.

Quality/File Size (Качество/размер файла)

Предназначение. Настройка качества/размера файла.

Значения:

Small (Малый)	Для качества/размера файла устанавливается значение [Small].
Normal (Норма)	Для количества/размера файла устанавливается значение [Normal].
Large (Большой)	Для количества/размера файла устанавливается значение [Large].

File Name (Имя файла)

Предназначение. Настройка добавления префикса или окончания к имени файла.

Значения:

Auto (Авто)	Без добавления префикса или окончания к имени файла.
Add Prefix (Добавление префикса)	Добавление префикса к имени файла.
Add Suffix (Добавление окончания)	Добавление окончания к имени файла.

Create Folder (Создание папки)

Предназначение. Для указания необходимости создания папки при сохранении отсканированных изображений.

Значения:

Off (Выкл.)	При сохранении отсканированного изображения отдельная папка не создается.
On (Вкл.)	При сохранении отсканированного изображения создается отдельная папка.

Fax Defaults (Параметры факса по умолчанию)

Предназначение. Изменение настроек по умолчанию для меню [Fax].

Примечания.

- Для использования функции факсов нужно обязательно указать код региона в разделе [Region].
- Жирным шрифтом показаны настройки меню, установленные по умолчанию.

Resolution (Разрешение)

Предназначение. Настройка разрешения при сканировании для улучшения качества изображения.

Значения:

Standard (Стандарт)	Подходит для документов с символами обычного размера.
Fine (Высокая точность)	Подходит для документов с мелкими символами или тонкими линиями, а также для документов, отпечатанных с помощью матричного принтера.
Super Fine (Максимальная точность)	Подходит для документов, содержащих очень мелкие символы. Режим максимальной точности активируется только в том случае, если удаленное устройство также поддерживает режим максимальной точности. См. примечания ниже.
Photo (Фото)	Подходит для документов, содержащих фотографии.

Примечание. Факсы, отсканированные в режиме максимальной точности, передаются с максимальным разрешением, поддерживаемым получающим устройством.

2-Sided Scanning (2-стороннее сканирование)

Предназначение. Для сканирования обеих сторон листа.

1-Sided (1-стороннее)		Сканирование одной стороны документа.	
2-Sided (2-стороннее)	Binding of Original (Прошивка оригинала)*	Long Edge Binding	Сканирование обеих сторон документа для прошивки по длинному краю.
		Short Edge Binding	Сканирование обеих сторон документа для прошивки по короткому краю.

Этот пункт доступен только в том случае, если для параметра [2-Sided Scanning] в меню [Scan Defaults] выбрано значение [2-Sided Printing].

Lighten/Darken (Осветление/затемнение)

Предназначение. Регулировка уровня плотности для осветления или затемнения копии в сравнении с оригиналом.

Значения:

Darken (Темнее) +3	Подходит для светлых документов или для копирования пометок, сделанных тонким карандашом.
Darken (Темнее) +2	
Darken (Темнее) +1	
Normal (Норма)	Подходит для стандартных печатных документов.
Lighten (Светлее) +1	Подходит для темных документов.
Lighten (Светлее) +2	
Lighten (Светлее) +3	

Original Size (Размер оригинала)

Предназначение. Выбор размера документа по умолчанию.

Значения:

mm (миллиметры)

Auto (Авто)
<input type="checkbox"/> A3 (297 x 420 мм)
<input type="checkbox"/> B4 (257 x 364 мм)
<input type="checkbox"/> A4 (210 x 297 мм)
<input type="checkbox"/> B5 (182 x 257 мм)
<input type="checkbox"/> A5 (148 x 210 мм)
<input type="checkbox"/> 8K (270 x 390 мм)
<input type="checkbox"/> Tabloid (11 x 17")
<input type="checkbox"/> Legal (8,5 x 14")
<input type="checkbox"/> Folio (8,5 x 13")
<input type="checkbox"/> Letter (8,5 x 11")

Inches (дюймы)

Auto (Авто)
<input type="checkbox"/> Tabloid (11 x 17")
<input type="checkbox"/> Legal (8,5 x 14")
<input type="checkbox"/> Folio (8,5 x 13")
<input type="checkbox"/> Letter (8,5 x 11")
<input type="checkbox"/> A3 (297 x 420 мм)
<input type="checkbox"/> B4 (257 x 364 мм)
<input type="checkbox"/> A4 (210 x 297 мм)
<input type="checkbox"/> B5 (182 x 257 мм)
<input type="checkbox"/> A5 (148 x 210 мм)
<input type="checkbox"/> 8K (270 x 390 мм)

Delayed Send (Отложенная отправка)

Предназначение. Эта функция позволяет программировать время для запуска передачи факсов. При включении режима [Delayed Send] устройство сохраняет все документы, которые нужно отправить по факсу, во внутренней памяти и выполняет их отправку в указанное время. После отправки факсов в режиме [Delayed Send] данные будут удалены из памяти.

Значения:

21:00/9:00 PM	Настройка времени начала передачи факсов в указанном диапазоне.
0:00–23:59/	
1:00–12:59 AM/PM	

Примечание. Устройство может хранить не более 19 отложенных заданий факса.

Tray Management (Управление лотками)

Используйте меню [Tray Management] для настройки материалов, загруженных в лоток 1 и лоток 2.

Примечание. Жирным шрифтом показаны настройки меню, установленные по умолчанию.

Tray Settings (Параметры лотка)

Предназначение. Для настройки параметров лотка.

Tray 5 (обходной)

Предназначение. Настройка бумаги, загруженной в лоток 5 (обходной лоток),

Значения:

Display Tray Prompt (Отображать подсказку для лотка)	Установите галочку для отображения всплывающей подсказки, информирующей о необходимости настройки типа и размера бумаги при загрузке лотка 5 (обходной лоток). По умолчанию галочка установлена.		
Use Driver Settings for Print Job (Использовать настройки драйвера для задания печати)	Установите галочку, чтобы использовать размер и тип, заданные в настройках драйвера печати. По умолчанию галочка не установлена.		
Size (mm series) (Размер (в миллиметрах))	<input type="checkbox"/> A3 (297 x 420 мм) *		
	<input type="checkbox"/> B4 (257 x 364 мм)		
	<input type="checkbox"/> A4 (297 x 210 мм)		
	<input type="checkbox"/> A4 (210 x 297 мм)		
	<input type="checkbox"/> B5 (257 x 182 мм)		
	<input type="checkbox"/> B5 (182 x 257 мм)		
	<input type="checkbox"/> A5 (148 x 210 мм)		
	<input type="checkbox"/> 8K (270 x 390 мм)		
	<input type="checkbox"/> 16K (270 x 195 мм)		
	<input type="checkbox"/> 16K (195 x 270 мм)		
	<input type="checkbox"/> Tabloid (11 x 17")		
	<input type="checkbox"/> Legal (8,5 x 14")		
	<input type="checkbox"/> Folio (8,5 x 13")		
	<input type="checkbox"/> Letter (8,5 x 11")		
	<input type="checkbox"/> Letter (8,5 x 11")		
Custom Size (Настраиваемый размер)	Length(x) Длина (x)	210 мм От 98 до 432 мм	Длина листа бумаги индивидуального размера.
	Width(y) Ширина (y)	297 мм От 89 до 297 мм	

Инструменты

Size (inch series) (Размер (в дюймах))	<input type="checkbox"/> Tabloid (11 x 17")*		
	<input type="checkbox"/> Legal (8,5 x 14")		
	<input type="checkbox"/> Folio (8,5 x 13")		
	<input type="checkbox"/> Letter (8,5 x 11")		
	<input type="checkbox"/> Letter (8,5 x 11")		
	<input type="checkbox"/> A3 (297 x 420 мм)		
	<input type="checkbox"/> B4 (257 x 364 мм)		
	<input type="checkbox"/> A4 (297 x 210 мм)		
	<input type="checkbox"/> A4 (210 x 297 мм)		
	<input type="checkbox"/> B5 (257 x 182 мм)		
	<input type="checkbox"/> B5 (182 x 257 мм)		
	<input type="checkbox"/> A5 (148 x 210 мм)		
	<input type="checkbox"/> 8K (270 x 390 мм)		
	<input type="checkbox"/> 16K (270 x 195 мм)		
	<input type="checkbox"/> 16K (195 x 270 мм)		
	Custom Size (Настраиваемый размер)	Length(x) Длина (x)	8,3 дюйма
3,9–17,0"			
Width(y) Ширина (y)		11,7 дюйма	Ширина листа бумаги индивидуального размера.
		3,5-11,7"	

Type (Тип)	Обычная бумага (60–90 г/м2)
	Plain Reload
	Высокосортная бумага (90–105 г/м2)
	Bond Reload
	Переработанная бумага (60–89 г/м2)
	Recycled Reload
	Бумага с проколами (60–89 г/м2)
	Letterhead (60–89 г/м2)
	Плотная бумага (HW) (106–169 г/м2)
	HW Reload
	Сверхплотная бумага (X-HW) (170–256 г/м2)
	X-HW Reload
	Бумага с глянцевым покрытием (106–169 г/м2)
	Gloss Reload
	Плотная бумага с глянцевым покрытием (170–256 г/м2)
	HW Gloss Reload
	Наклейки (106–256 г/м2)
	Бумага с предварительно нанесенным изображением (60–89 г/м2)
	Цветная бумага (60–89 г/м2)
	Открытки
Postcard Reload	
Конверты	

* Значение по умолчанию для параметра [Size] зависит от региона расположения фабрики.

Tray 1 (Лоток 1)

Предназначение. Настройка бумаги, загруженной в лоток 1.

Значения

Display Tray Prompt (Отображать подсказку для лотка)	Установите галочку для отображения всплывающей подсказки, информирующей о необходимости настройки типа бумаги при загрузке лотка 1. По умолчанию галочка установлена.
---	---

Инструменты

Type (Тип)	Обычная бумага (60–90 г/м2)
	Plain Reload
	Переработанная бумага (60–89 г/м2)
	Recycled Reload
	Бумага с проколами (60–89 г/м2)
	Letterhead (60–89 г/м2)
	Бумага с предварительно нанесенным изображением (60–89 г/м2)
	Цветная бумага (60–89 г/м2)

Tray 2 (Лоток 2)

Примечание. Лоток 2 доступен только в том случае, если установлен дополнительный однолотковый модуль.

Предназначение. Настройка бумаги, загруженной в лоток 2.

Значения:

Display Tray Prompt (Отображать подсказку для лотка)	Установите галочку для отображения всплывающей подсказки, информирующей о необходимости настройки типа и размера бумаги при загрузке лотка 2. По умолчанию галочка установлена.			
Size (Размер)	Auto Detect (Автоматическое определение)			
	Custom Size (Настраиваемый размер)	Length(x) Длина (x)	210 мм (8,3 дюйма)	Длина листа бумаги индивидуального размера.
			От 182 до 432 мм (7,2–17,0 дюйма)	
		Width(y) Ширина (y)	297 мм (11,7 дюйма)	Ширина листа бумаги индивидуального размера.
От 140 до 297 мм (5,5–11,7 дюйма)				

Типе (Тип)	Обычная бумага (60–90 г/м2)
	Plain Reload
	Высокосортная бумага (90–105 г/м2)
	Bond Reload
	Переработанная бумага (60–89 г/м2)
	Recycled Reload
	Бумага с проколами (60–89 г/м2)
	Letterhead (60–89 г/м2)
	Плотная бумага (HW) (106–169 г/м2)
	HW Reload
	Сверхплотная бумага (X-HW) (170–256 г/м2)
	X-HW Reload
	Бумага с глянцевым покрытием (106–169 г/м2)
	Gloss Reload
	Плотная бумага с глянцевым покрытием (170–256 г/м2)
	HW Gloss Reload
	Наклейки (106–256 г/м2)
	Бумага с предварительно нанесенным изображением (60–89 г/м2)
	Цветная бумага (60–89 г/м2)
	Открытки
Postcard Reload	

Примечание. При работе с конвертами нестандартного размера в разделе [Custom Size] укажите размер конверта без клапана.

Tray Priority (Приоритет лотков)

Предназначение. Настройка приоритета для автоматического выбора лотков. При наличии лотков с бумагой одинакового размера и типа выбор будет выполняться в соответствии с приоритетностью.

Значения:

1 First (Номер 1)	Tray 5 (обходной лоток)	Максимальный приоритет для лотка 5 (обходной лоток).
	Tray 1 (Лоток 1)	Максимальный приоритет для лотка 1.
	Tray 2 (Лоток 2)	Максимальный приоритет для лотка 2.
2 Second (Номер 2)	Tray 5 (обходной лоток)	Второй приоритет для лотка 5 (обходной лоток).
	Tray 1 (Лоток 1)	Второй приоритет для лотка 1.
	Tray 2 (Лоток 2)	Второй приоритет для лотка 2.
3 Third (Номер 3)	Tray 5 (обходной лоток)	Третий приоритет для лотка 5 (обходной лоток).
	Tray 1 (Лоток 1)	Третий приоритет для лотка 1.
	Tray 2 (Лоток 2)	Третий приоритет для лотка 2.

Примечания.

- Варианты [Tray2] и [3 Third] доступны только в том случае, если установлен дополнительный однолотковый модуль.
- После выбора название лотка не отображается в меню приоритетности.

Языковые настройки

Panel Language (Язык панели)

Примечание. Жирным шрифтом показаны настройки меню, установленные по умолчанию.

Предназначение. Настройка языка интерфейса на панели управления.

Значения:

Английский
简体中文 (Упрощенный китайский)
한글 (Корейский)
Tiếng Việt (Вьетнамский)
ไทย (Тайский)

Keyboard Layout (Раскладка клавиатуры)

Предназначение. Выбор раскладки клавиатуры на панели управления.

Значения:

QWERTY
AZERTY
QWERTZ

Выполнение калибровки

Устройство может выполнять автоматическую калибровку с использованием калибровочной сетки. Калибровка нужна при ухудшении качества воспроизведения или плотности цвета на копиях и отпечатках.

Если для параметра [Output Color] выбрано значение [Black & White], то калибровка выполняться не будет.

Примечания.

- Во время автоматической калибровки устройство не принимает задания печати, не может отправлять или получать факсы или передавать данные по сети. Также устройство не переходит в режим энергосбережения.
- Если несмотря на периодическое выполнение автоматической калибровки плотность или цветность неоткалиброваны, обратитесь в службу поддержки клиентов.

1. Нажмите кнопку <Machine Status>.

Кнопка <Machine Status>

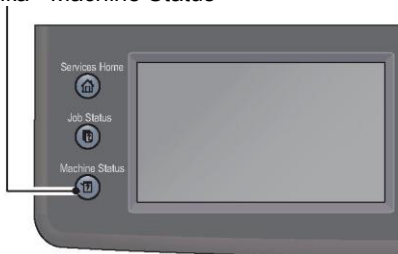

2. Выберите вкладку [Tools].



3. Выберите [Admin Settings].



4. Выберите [System Settings].



5. Выберите [Calibration].

6. Выберите [Calibration Target].

7. Выберите [Copy/Print], [Copy] или [Print], после чего нажмите [OK].

Примечание. Выберите [None], чтобы отказаться от применения предыдущей автоматической калибровки тонов. Обычно этот вариант не используется.

8. Выберите [Start].

9. Выберите [Yes, Restart].

10. Выберите [Select Tray].

11. Выберите лоток.

Примечание. Выберите лоток с бумагой A3, A4, 11 x 17" или 8,5 x 11".

12. Выберите [Start].

Примечание. Будет напечатана калибровочная сетка.

13. Разместите калибровочную сетку в устройстве согласно инструкциям, отображаемым на сенсорном экране.

Примечания.

- Пурпурные квадраты (квадраты, напечатанные сверху и снизу в калибровочной сетке) необходимо разместить по левому краю стекла экспонирования.
- Сверху на калибровочную сетку поместите не менее пяти листов белой бумаги и закройте крышку.

14. Выберите [Start].

15. Выберите [Yes, Restart].

Функция блокировки панели

Эта функция защищает от несанкционированного изменения административных настроек. При этом настройки индивидуальных заданий печати можно настраивать с использованием драйвера печати.

Примечание. Отключение пунктов меню на панели управления не закрывает доступ к меню [Secure Print], [Sample Print] и [Tray Settings].

Включение блокировки панели

1. Нажмите кнопку <Machine Status>.

Кнопка <Machine Status>



2. Выберите вкладку [Tools].



3. Выберите [Admin Settings].



4. Выберите [Secure Settings].



5. Выберите [Panel Lock].



6. Выберите [Panel Lock Set].



7. Выберите [Enable], после чего нажмите [OK].



8. Введите новый пароль и нажмите [OK].

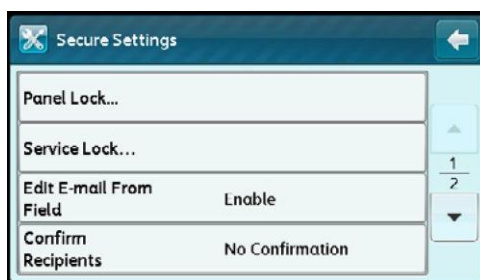

Примечание. По умолчанию для разблокировки панели используется пароль 0000.

- Пароль нужно запомнить. Следующая процедура позволяет сбросить пароль, при этом параметры адресной книги будут сброшены.
- Выключите устройство. Удерживая кнопку <Machine Status>, снова включите устройство.
- В случае изменения пароля со включенной функцией [Panel Lock Set] выполните шаги 1–3. Введите текущий пароль и нажмите [OK]. Выполните шаги 4 и 5. Выберите [Change Passcode] и нажмите [OK]. Введите текущий пароль и нажмите [OK]. Выполните шаги 8 и 9. Пароль будет изменен.

Инструменты

9. Еще раз введите пароль для подтверждения, после чего нажмите [OK].



Отключение блокировки панели

1. Нажмите кнопку <Machine Status>.

Кнопка <Machine Status>

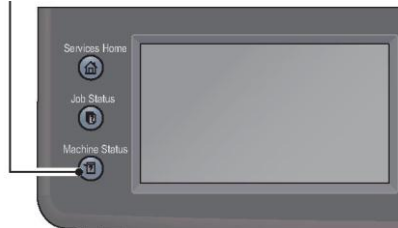

2. Выберите вкладку [Tools].



3. Выберите [Admin Settings].



4. Введите пароль и нажмите [OK].



Примечание. По умолчанию для разблокировки панели используется пароль 0000.

5. Выберите [Secure Settings].



6. Выберите [Panel Lock].

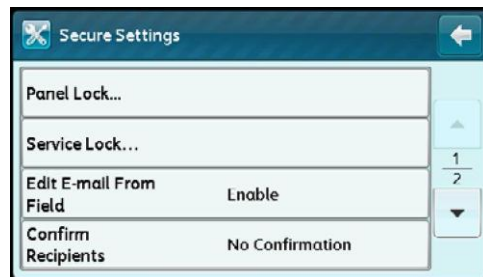

7. Выберите [Panel Lock Set].



8. Выберите [Disable], а затем нажмите [OK].

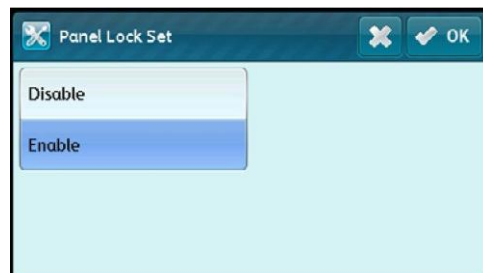

9. Введите текущий пароль и нажмите [OK].



Ограничение доступа к функциям копирования, факса и сканирования

Блокировка функций копирования, факса и сканирования позволяет установить пароль, который нужно предварительно ввести для использования этих функций.

На примере блокировки факсов ниже показана процедура включения или отключения данной функции. Такая же процедура используется для включения/выключения блокировки копирования и сканирования.

Примечание. Функцию Service Lock нельзя использовать одновременно с функцией Copy Auditron.

1. Нажмите кнопку <Machine Status>.

Кнопка <Machine Status>



2. Выберите вкладку [Tools].



3. Выберите [Admin Settings].



4. Выберите [Secure Settings].



5. Выберите [Panel Lock].

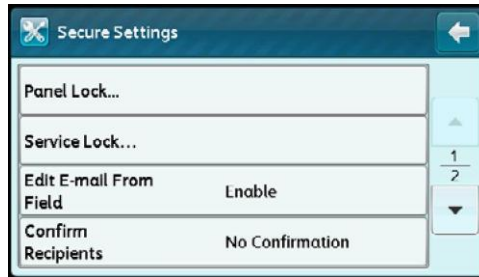

6. Выберите [Panel Lock Set].



Ограничение доступа к функциям копирования, факса и сканирования

7. Выберите [Enable], после чего нажмите [OK].



8. С помощью цифровой клавиатуры введите новый пароль и нажмите [OK].



9. Введите пароль еще раз и нажмите [OK].



Примечание. Пароль по умолчанию — 0000.

10. Один раз нажмите [].



11. Выберите [Service Lock].

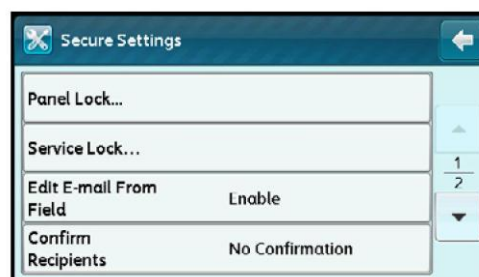

12. Выберите [Fax].



- Включено



- Защита паролем
- Пароль для цветного режима (только для функции Copy Lock)
- Выключено

Настройки режима энергосбережения

На устройстве можно настраивать режим энергосбережения. По истечении указанного периода времени устройство переходит в режим энергосбережения.

Примечание. Если для параметра [Panel Lock Set] выбрано значение [Enable], то для входа в меню [Admin Settings] необходимо ввести четырехзначный код.

Настройки режима энергосбережения

Для включения режима энергосбережения

1. Нажмите кнопку <Machine Status>.

Кнопка <Machine Status>



2. Выберите вкладку [Tools].



3. Выберите [Admin Settings].



4. Выберите [System Settings].



5. Выберите [General].



6. Выберите [Power Saver].



7. Выберите [Low Power Timer] или [Sleep Timer].



8. С помощью числовой клавиатуры выберите [-] или [+] либо введите требуемое значение и нажмите [OK].



Можно выбрать значение от 1 до 150 минут для параметра [Low Power Timer] и от 0 до 60 минут для параметра [Sleep Timer].

9. Чтобы вернуться к предыдущему экрану, нажмите [←].



Информация о функции параллельного выполнения заданий

Эта функция позволяет выполнять другое задание параллельно с заданием факса. Для этого временно отображается экран Services Home, на котором можно выбрать параллельную функцию, например копирование или сканирование.

1. Во время получения факса нажмите кнопку <Services Home>.



2. Выберите меню [Copy] или [Scan].
3. После настройки параметров копирования или сканирования нажмите кнопку <Start>.

Сброс к заводским настройкам по умолчанию

После выполнения этой функции и перезагрузки устройства адресная книга или все параметры меню (за исключением сетевых параметров) будут сброшены к заводским значениям по умолчанию.

1. Нажмите кнопку <Machine Status>.

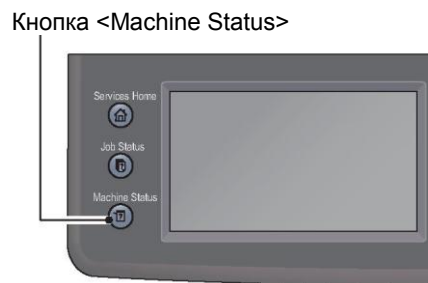

2. Выберите вкладку [Tools].



3. Выберите [Admin Settings].



4. Выберите [Maintenance].



5. Выберите [Initialize NVM].

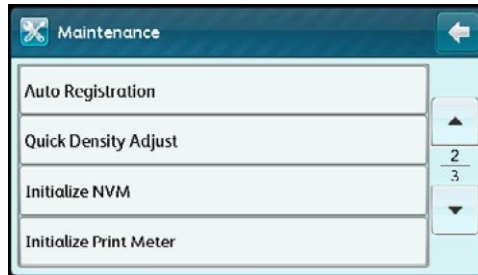

6. Выберите требуемый параметр.



7. Выберите [Initialize].

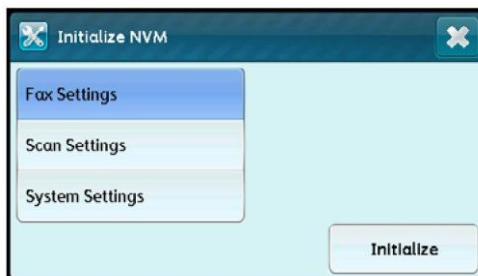

Устройство автоматически выполнит перезагрузку для применения параметров.

Статус устройства

В этой главе описаны способы просмотра основной информации и сведений о статусе устройства.

Примечание. В некоторых моделях определенные настройки могут быть недоступны. Требуется установка дополнительного компонента. Для получения более подробных сведений обратитесь в центр поддержки клиентов.

Проверка расходных материалов

На экране Machine Status отображается статус расходных материалов, например тонер-картриджа и картриджа с барабаном.

Для проверки статуса расходных материалов выполните действия, указанные ниже.

1. Нажмите кнопку <Machine Status>.

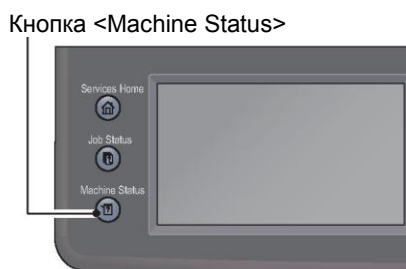

2. Выберите вкладку [Supplies].
3. Расходные материалы.

Здесь отображается статус тонер-картриджей и других расходных материалов.

- [K]
Остаток черного тонера в процентах.
- [C]
Остаток голубого тонера в процентах.
- [M]
Остаток пурпурного тонера в процентах.
- [Y]
Остаток желтого тонера в процентах.
- [Other Supplies]

Показывает статус картриджа с барабаном, емкости для отработанного тонера, ремня передачи изображения, второго ролика передачи, узла закрепления и узлов проявления.

Выбор языка

В качестве языка интерфейса для панели управления можно выбирать английский, упрощенный китайский, корейский, вьетнамский и тайский.

Язык по умолчанию зависит от конкретного региона.

Для выбора языка выполните действия, указанные ниже.

1. Нажмите кнопку <Machine Status>.

Кнопка <Machine Status>



2. Выберите вкладку [Tools].



3. Выберите [Language Settings].



Статус устройства

4. Выберите [Panel Language].



5. На экране [Panel Language] выберите язык отображения.



6. Нажмите [OK].

Проверка IP-адреса устройства

Здесь можно проверить IPv6- или IPv4-адрес устройства.

1. Нажмите кнопку <Machine Status>.

Кнопка <Machine Status>



2. Выберите [About This MFP].



3. Выберите вкладку [Network].



4. Будет показан IP-адрес вашего устройства.

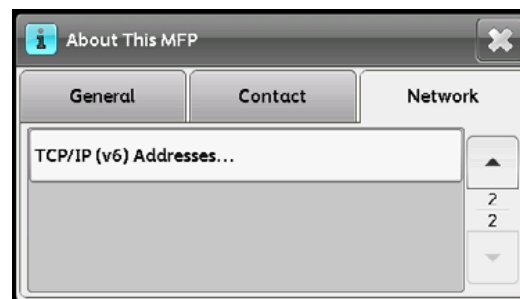
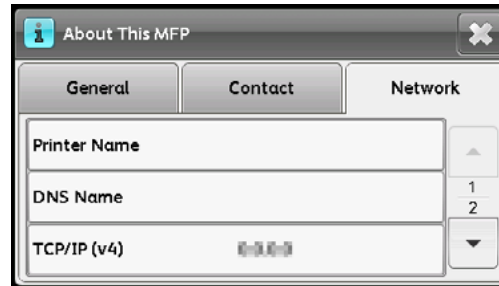

Проверка счетчика

Счетчик Billing Meter показывает общее количество отпечатанных страниц (включая количество страниц скопированных документов и полученных факсов).

Позиция	Описание
Meter1 (Счетчик 1)	Общее количество цветных отпечатков.
Meter2 (Счетчик 2)	Общее количество монохромных отпечатков.
Meter3 (Счетчик 3)	Общее количество цветных отпечатков крупного формата.
Meter4 (Счетчик 4)	Общее количество цветных и монохромных отпечатков (счетчик 1 + счетчик 2).

Статус устройства

Для просмотра информации на экране Billing Meter выполните следующие действия.

1. Нажмите кнопку <Machine Status>.

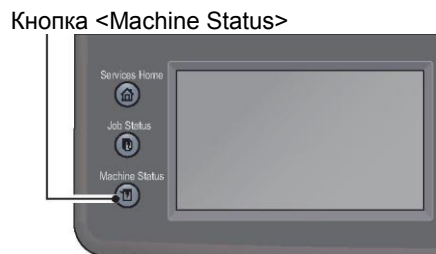

2. Выберите [Billing Meters].



Печать отчетов/списков

Устройство может печатать следующие отчеты/списки. Отчеты и списки, отмеченные звездочкой, можно печатать только в случае установки дополнительного комплекта для работы с факсами.

Отчет/список	Предназначение
System Settings (Параметры системы)	Печать списка значений по умолчанию для текущего пользователя, списка установленных дополнительных компонентов, объема памяти для печати, а также состояния расходных материалов.
Panel Settings (Параметры панели)	Печать подробного списка всех параметров в меню панели управления.
PCL Fonts List (Список шрифтов PCL)	Печать образцов доступных шрифтов PCL.
Job History (Журнал заданий)	Печать подробного списка выполненных заданий печати, копирования, работы с факсами или сканирования. В списке отображаются последние 20 заданий.
Error History (Журнал ошибок)	Печать подробного списка со случаями замятия бумаги или с критическими ошибками.
Printer Meter (Счетчик печати)	Печать отчетов с общим количеством отпечатанных страниц.
Demo Page (Демонстрационная страница)	Печать страницы для тестирования цветов.

Отчет/список	Предназначение
Protocol Monitor (Мониторинг протоколов)	Печать подробного списка отслеживаемых протоколов.
Fax Address Book* (Адресная книга факса *)	Печать списка всех адресов, хранящихся в книге Fax Address Book.
Email Address Book (Адресная книга электронной почты)	Печать списка всех адресов, хранящихся в книге Email Address Book.
Server Address (Адрес сервера)	Печать списка всех адресов серверов, хранящихся в книге Server Address.
Fax Activity* (Задания факсов *)	Печать отчета о последних полученных или отправленных факсах.
Fax Pending* (Факсы в очереди *)	Печать списка со статусом факсов, ожидающих в очереди.

Для печати отчетов или списков выполните действия, указанные ниже.

1. Нажмите кнопку <Machine Status>.

Кнопка <Machine Status>

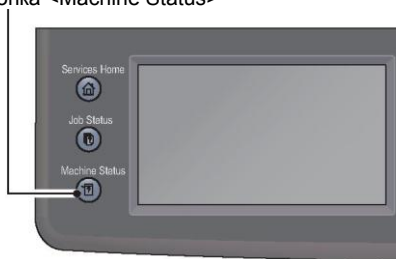

2. Выберите [Report/List].



3. Выберите отчет для печати, после чего нажмите [Print].

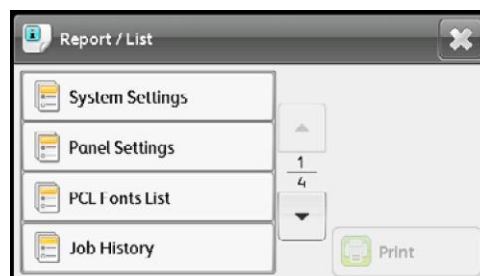

Примечание. Для отмены печатаемого задания нажмите кнопку <Stop>.

Статус задания

В этой главе рассмотрены способы проверки статуса текущих заданий или заданий в очереди, а также способы отмены заданий.

Примечание. Некоторые параметры доступны только при наличии дополнительного комплекта для работы с факсами. Для получения более подробных сведений обратитесь в центр поддержки клиентов.

Проверка текущих заданий/заданий в очереди

Пользователь может проверять статус следующих текущих заданий или заданий в очереди:

- текущее задание печати, сканирования или факса;
- задания печати в очереди;
- задания отправки факса в очереди.

Примечание. Выполненные задания не отображаются в списке.

1. Нажмите кнопку <Job Status>.

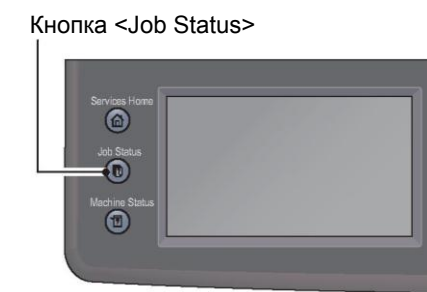

2. Используется для проверки заданий.

Проверка отложенных заданий факса

Отложенные задания отправки факсов можно проверить, нажав кнопку [Fax Job (Waiting to Send)].

1. Нажмите кнопку <Job Status>.
2. Выберите [Fax Job (Waiting to Send)].

Появится список отложенных заданий факса.

Отмена текущего задания

1. Нажмите кнопку <Job Status>.
2. Выберите текущее задание.

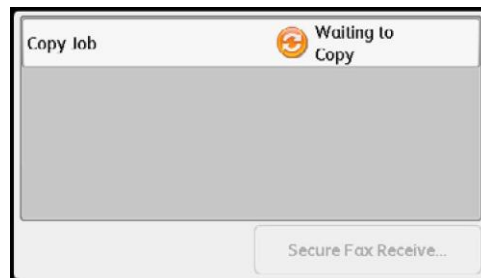

3. Выберите [Delete].

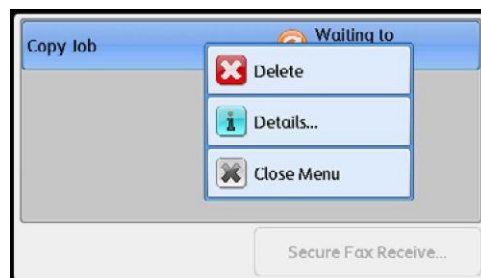

В зависимости от статуса обработки задания его отмена может быть недоступна.

Примечание. Если устройство используется как локальный принтер, то в зависимости от типа задания отмена может занять некоторое время.

Отмена задания факса из очереди

Единственные задания факса из очереди, которые можно отменить, — это отложенные задания факса.

1. Нажмите кнопку <Job Status>.
2. Выберите [Fax Job (Waiting to Send)].
3. Выберите отложенное задание факса.
4. Выберите [Delete].

В зависимости от статуса обработки задания его отмена может быть недоступна.

Техническое обслуживание

В этом разделе рассмотрена замена расходных материалов и способы очистки устройства.

Замена расходных материалов

В устройстве используются следующие расходные материалы. Рекомендуем использовать следующие расходные материалы, характеристики которых подобраны специально для данного устройства.

Тип расходных материалов/2/1/16 Компоненты, требующие регулярной замены	Код продукта	Кол-во/упаковки
Toner Cartridge К (Тонер-картридж К)	006R01693	1 шт/упаковка
Toner Cartridge С (Тонер-картридж С)	006R01694	1 шт/упаковка
Toner Cartridge М (Тонер-картридж М)	006R01695	1 шт/упаковка
Toner Cartridge Y (Тонер-картридж Y)	006R01696	1 шт/упаковка
Waste Toner Container (Емкость для отработанного тонера)	008R13215	1 шт/упаковка
Drum Cartridge СМУК (Картридж с барабаном СМУК)	013R00677	1 шт/упаковка

Примечание. Рекомендуем всегда держать под рукой запас расходных материалов.

- Тип заказываемого тонера зависит от особенностей вашего контракта. Более подробные сведения можно получить у местного представителя Xerox или торгового представителя.

ПРЕДУПРЕЖДЕНИЯ.

- Запрещается использовать пылесос для удаления остатков тонера с поверхности устройства, с картриджа или из емкости с тонером. Это может привести к возгоранию или к взрыву из-за наличия искр внутри пылесоса. Для удаления остатков тонера воспользуйтесь щеткой или влажной тканью. Обратитесь к местному представителю Xerox, если вы случайно рассыпали большое количество тонера.
- Запрещается подвергать картридж с тонером воздействию открытого пламени. Остатки тонера могут загореться и привести к ожогам или к взрыву. Для утилизации картриджа с тонером обратитесь к местному представителю Xerox.

- Запрещается подвергать емкость с тонером воздействию открытого пламени. Тонер может загореться и привести к ожогам или к взрыву. Для утилизации емкости с тонером обратитесь к местному представителю Xerox.

ОСТОРОЖНО!

- Картриджи с барабаном (а также отдельные барабаны без картриджей) и тонер-картриджи следует беречь от детей. Если ребенок случайно проглотит некоторое количество тонера, то необходимо заставить его выплюнуть тонер, промыть рот, напоить водой и немедленно обратиться к врачу.
- При замене картриджей с барабаном (а также отдельных барабанов без картриджей) и тонер-картриджей соблюдайте осторожность, чтобы не разлить тонер. В случае разлива тонера избегайте его попадания на одежду, на кожу, в глаза и в рот, а также его вдыхания.
- При попадании тонера на кожу или на одежду смойте его водой с мылом. При попадании частиц тонера в глаза промывайте глаза большим количеством воды в течение как минимум 15 минут до исчезновения признаков раздражения. При необходимости обратитесь к врачу. В случае вдыхания частиц тонера выйдите на свежий воздух и прополощите рот водой. Если вы случайно проглотили некоторое количество тонера, необходимо выплюнуть тонер, прополоскать рот, выпить большое количество воды и немедленно обратиться к врачу.

Правила обращения с расходными материалами и компонентами, требующими регулярной замены

- Запрещено хранить коробки с расходными материалами в вертикальном положении.
- Распаковывайте коробки с расходными материалами только непосредственно перед их использованием. Не храните расходные материалы в следующих местах:
 - в местах с высокой температурой и влажностью;
 - вблизи источников тепла;
 - под воздействием прямых солнечных лучей;
 - в запыленных местах.
- Перед использованием расходных материалов внимательно ознакомьтесь с соответствующими мерами предосторожности. Меры предосторожности нанесены на корпус или на упаковку или же указаны на специальном листке с инструкциями, вложенном в упаковку.
- Рекомендуем всегда держать под рукой запас расходных материалов.
- При обращении в центр поддержки клиентов для заказа расходных материалов необходимо будет указать код продукта.
- Использование расходных материалов, которые не рекомендованы компанией Xerox, может повлиять на качество печати и ухудшить рабочие показатели устройства. Используйте только расходные материалы, рекомендованные компанией Xerox.
- Проверка статуса расходных материалов Статус расходных материалов можно проверить на экране [Supplies].

Примечание. Более подробные сведения см. в разделе [Проверка расходных материалов](#) на стр. 230.

Замена тонер-картриджа

При низком уровне тонер-картриджа на дисплее панели управления будут показаны следующие сообщения. Следуйте инструкциям, указанным в сообщениях.

Сообщение	Оставшееся количество страниц ^{*2}	Статус устройства и действия
Order Toner: XXXX*1 (Закажите тонер: XXXX *1)	Картридж: 600 страниц (К), 750 страниц (Y/M/C) Замененный картридж: 2700 страниц (К), 900 страниц (Y/M/C)	Низкий уровень тонера в картридже. Подготовьте новый тонер-картридж.
Out of Toner, Open the Front Cover. (Тонер закончился, откройте переднюю крышку.) Then, Replace the XXXX Cartridge. (После этого замените картридж XXXX.)		В картридже закончился тонер. Замените тонер-картридж на новый.

Это предупреждение отображается только при использовании тонер-картриджа Xerox (для параметра [Non-Genuine Toner] выбрано значение [Off]).

Оставшееся количество страниц зависит от условий печати, содержимого документов, а также от частоты включения/выключения устройства.

Перед размещением тонер-картриджа на полу подложите под него несколько листов бумаги, чтобы остатки тонера не запачкали пол.

- После извлечения из устройства старые картриджи нельзя использовать повторно. В противном случае качество печати может снизиться.
- Не встряхивайте и не ударяйте использованные тонер-картриджи. Это может привести к проливанью тонера.

Примечание. Рекомендуем использовать тонер-картридж в течение года после его извлечения из упаковки.

1. Убедитесь в том, что устройство не находится в работе, и откройте переднюю крышку.

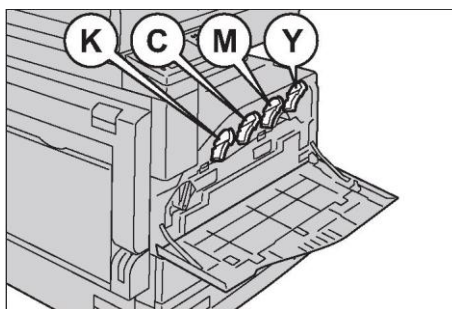
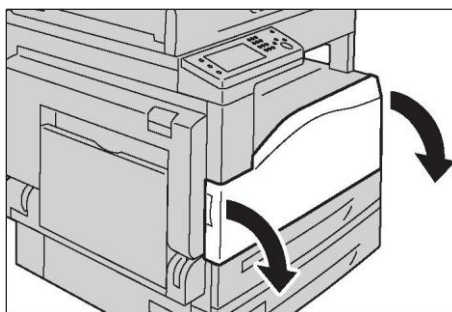

2. Возьмите тонер-картридж за ручку и немного приподнимите его.

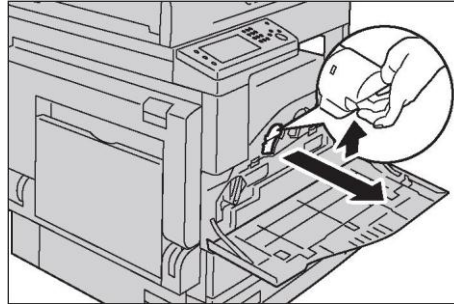

3. Аккуратно вытяните тонер-картридж из устройства.

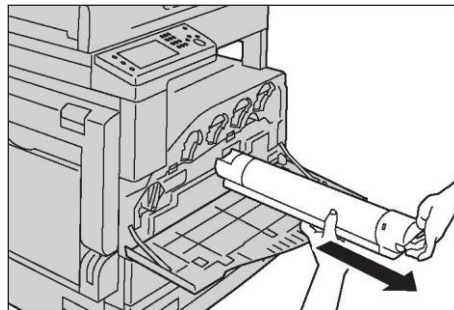

ПРЕДУПРЕЖДЕНИЯ.

- Запрещается подвергать картридж с тонером воздействию открытого пламени. Остатки тонера могут загореться и привести к ожогам или к взрыву.
- Для утилизации картриджа с тонером обратитесь к местному представителю Херох.

Примечания.

- Медленно вытяните тонер-картридж. В противном случае тонер из картриджа может рассыпаться.
 - Использованный тонер-картридж следует вернуть местному представителю Херох.
4. Распакуйте новый тонер-картридж и аккуратно встряхните его вверх-вниз и влево-вправо около 10 раз.

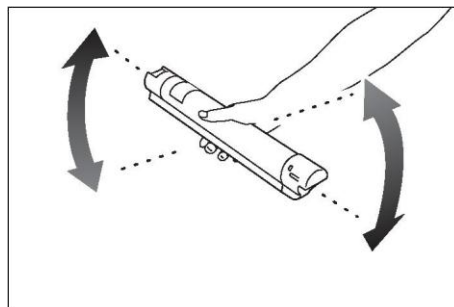

Не прикасайтесь к шторке картриджа.

5. Разместите тонер-картридж таким образом, чтобы стрелка (Т) была направлена вверх, а затем вставьте его до упора.

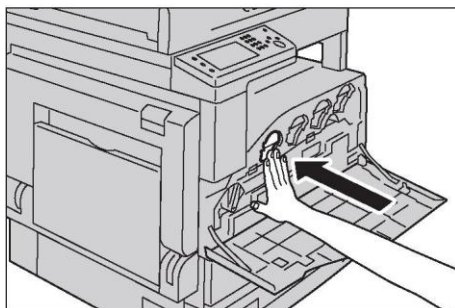
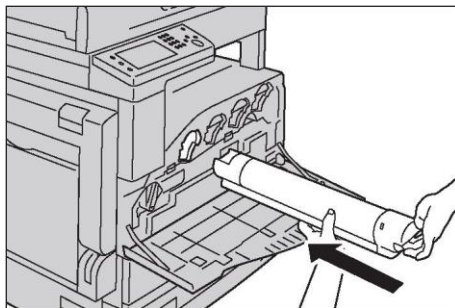

6. Закройте переднюю крышку.

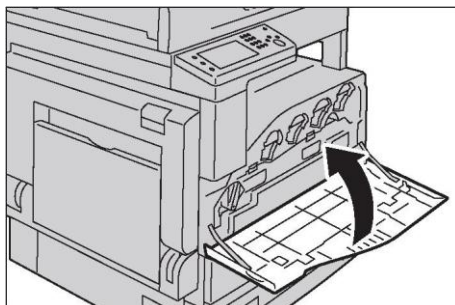

Примечание. Если передняя крышка закрыта не полностью, то будет показан код ошибки, при этом устройство останется в режиме паузы.

Замена емкости для отработанного тонера [R5]

В этой емкости содержится отработанный тонер, который образуется в процессе печати. В зависимости от статуса емкости для отработанного тонера на сенсорном экране могут отображаться следующие сообщения. Выполните инструкции, указанные в сообщениях.

Сообщение	Оставшееся количество страниц	Статус устройства и действия
Waste Toner Container Life Over Open the Front Cover. Then, replace the Waste Toner Container [R5]. (Срок службы емкости для отработанного тонера истек. Откройте переднюю крышку. После этого замените емкость для отработанного тонера [R5].)	1000 страниц	Срок службы емкости для отработанного тонера почти истек. Подготовьте новый тонер-картридж.

Оставшееся количество страниц зависит от условий печати, содержимого документов, а также от частоты включения/выключения устройства.

ПРЕДУПРЕЖДЕНИЯ.

- Запрещается использовать пылесос для удаления остатков тонера с поверхности устройства, с картриджа или из емкости с тонером. Это может привести к возгоранию или к взрыву из-за наличия искр внутри пылесоса. Для удаления остатков тонера воспользуйтесь щеткой или влажной тканью. Обратитесь к местному представителю Xerox, если вы случайно рассыпали большое количество тонера.
- Запрещается подвергать емкость с тонером воздействию открытого пламени. Тонер может загореться и привести к ожогам или к взрыву. Для утилизации емкости с тонером обратитесь к местному представителю Xerox.

Примечания.

- Не трогайте руками пять поролоновых накладок серого цвета, расположенных на задней части емкости для отработанного тонера. В противном случае вы испачкаете тонером руки.
- При замене контейнера с отработанным тонером тонер может рассыпаться и испачкать пол. Рекомендуем предварительно подложить на пол бумагу.
- Емкость для отработанного тонера требует надлежащей утилизации. Старые емкости для отработанного тонера следует возвращать в центр поддержки клиентов.
- Использование емкостей для отработанного тонера, которые не рекомендованы компанией Xerox, может повлиять на качество печати и ухудшить рабочие показатели устройства. Используйте только емкости с отработанным тонером, рекомендованные компанией Xerox.

1. Убедитесь в том, что устройство не находится в работе, и откройте переднюю крышку.

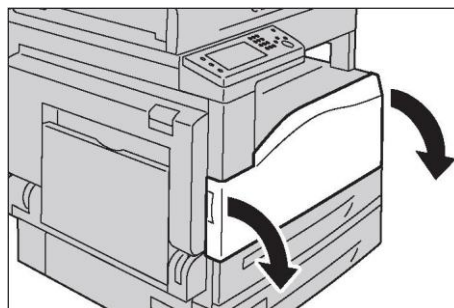

2. Поверните рычаг блокировки против часовой стрелки.

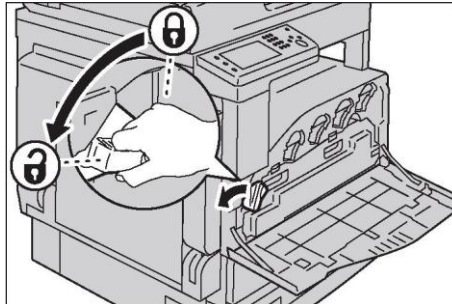

3. Разблокируйте емкость для отработанного тонера, после чего извлеките ее. Удерживайте емкость вертикально, чтобы не рассыпать остатки отработанного тонера.

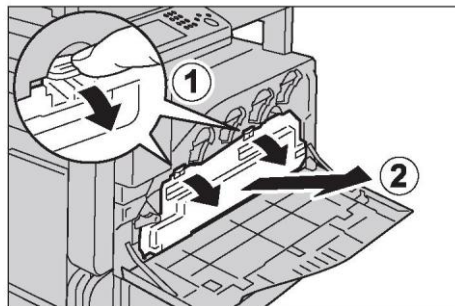

Примечания.

- При снятии емкости для отработанного тонера следите за тем, чтобы не уронить ее.
- После снятия емкости для отработанного тонера не касайтесь руками компонентов, показанных на картинке. Тонер может запачкать руки.

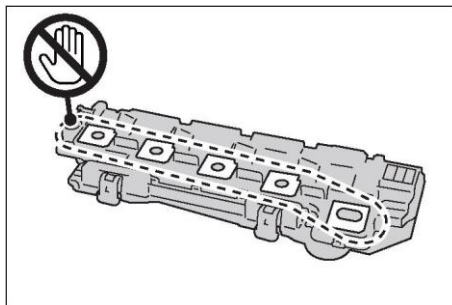

Нельзя класть коробку с отработанным тонером на бок, поскольку это может привести к рассыпанию тонера или к выходу компонента из строя.



4. Подготовьте новую емкость для отработанного тонера.

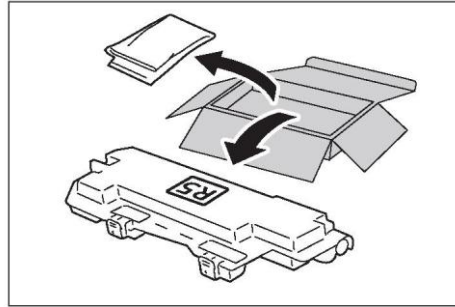

Примечание. Заблаговременно извлеките новую емкость из коробки.

5. Установите новую емкость для отработанного тонера и зафиксируйте ее.

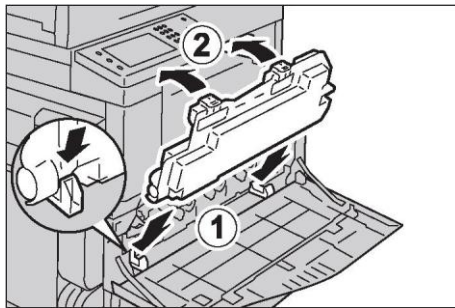

6. Поверните рычаг блокировки по часовой стрелке, после чего закройте переднюю крышку.

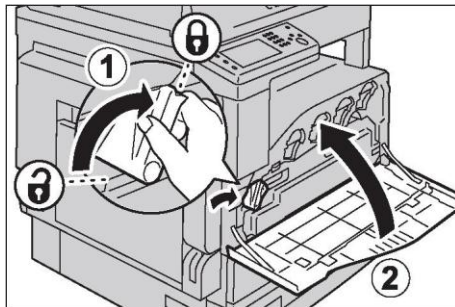

7. Положите емкость для отработанного тонера в пластиковый пакет, который входит в комплект поставки.

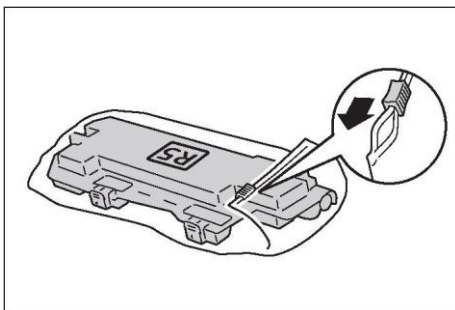

8. Удерживая емкость для отработанного тонера обеими руками, аккуратно поместите ее в пустую коробку.

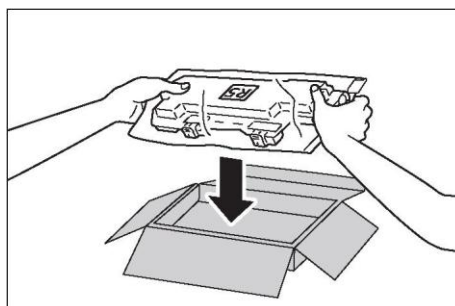

Старые емкости для отработанного тонера следует возвращать в центр поддержки клиентов.

Замена картриджа с барабаном

В конце срока службы картриджа с барабаном на экране панели управления будут показаны следующие сообщения. Следуйте инструкциям, указанным в сообщениях.

Для замены картриджа с барабаном следуйте инструкциям, вложенным в упаковку со сменным картриджем.

Сообщение	Оставшееся количество страниц*	Статус устройства и действия
Reorder Drum Cartridge XXXX. (Закажите новый картридж с барабаном XXXX.)	Черный: припл. 2000 страниц. Другие цвета: припл. 1600 страниц	Срок службы картриджа с барабаном почти истек. Подготовьте новый тонер-картридж.
Replace Drum Cartridge XXXX soon. (В скором времени потребуется замена картриджа XXXX.)	Черный: припл. 600 страниц. Другие цвета: припл. 500 страниц	Приближается срок замены картриджа с барабаном.
Replace Drum Cartridge XXXX. (Замените картридж с барабаном XXXX.)	—	Срок службы картриджа с барабаном истек. Замените старый картридж с барабаном.

Оставшееся количество страниц зависит от условий печати, содержимого документов, а также от частоты включения/выключения устройства.

Использование картриджей с барабаном, которые не рекомендованы компанией Хероx, может привести к снижению качества печати и к ухудшению рабочих характеристик устройства. Используйте только картриджи с барабаном, рекомендованные компанией Хероx.

Примечание. Не подвергайте картриджи с барабаном воздействию прямых солнечных лучей или света от мощных люминесцентных ламп. Не прикасайтесь к поверхности барабана и избегайте появления на ней царапин. Это может привести к снижению качества печати.

Очистка устройства

В этом разделе описана процедура очистки устройства, включая его корпус, крышку стекла экспонирования, податчик оригиналов, а также само стекло экспонирования.

ПРЕДУПРЕЖДЕНИЯ.

- Для очистки устройства используйте только специальные чистящие составы.
- Использование любых других чистящих средств может привести к ухудшению рабочих характеристик изделия. Во избежание пожара или взрыва не используйте аэрозольные чистящие средства.

ОСТОРОЖНО. Перед очисткой устройства обязательно выключите его и извлеките шнур питания из розетки. Если устройство будет находиться под напряжением, это может привести к поражению электрическим током.

Внешняя очистка

Ниже описана процедура очистки внешних поверхностей устройства.

Не используйте для очистки бензол, растворитель или другие летучие жидкости, а также спреи для отпугивания насекомых. Это может привести к потере цвета, деформации или трещинам на поверхности устройства.

Примечание. Использование большого количества воды для очистки устройства может привести к его выходу из строя или к повреждению документов при копировании.

1. Протрите внешние компоненты устройства смоченной в воде тканью, которую нужно предварительно тщательно выкрутить.

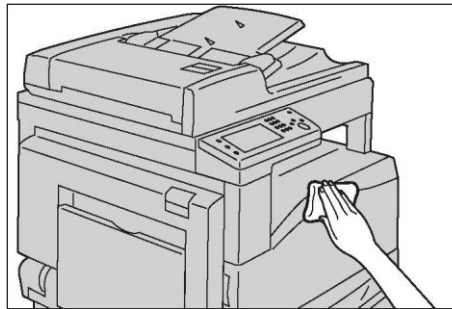

Для очистки можно использовать только воду или нейтральное моющее средство.

Примечание. Для удаления сложных загрязнений можно аккуратно протереть устройство мягкой тканью, смоченной в небольшом количестве нейтрального моющего средства.

2. Остатки воды уберите мягкой тканью.

Очистка внутренних компонентов (печатные головки LED)

Ниже описана процедура очистки внутренних компонентов устройства (печатных головок LED).

Обычно очистка печатных головок LED производится во время замены емкости для отработанного тонера. Однако при возникновении дефектов изображения, например белых или цветных полос на копиях или на отпечатках, печатные головки LED нужно почистить раньше.

Техническое обслуживание

Периодически чистите печатающие головки LED при замене барабана с картриджем.

1. Убедитесь в том, что устройство не находится в работе, и откройте переднюю крышку.

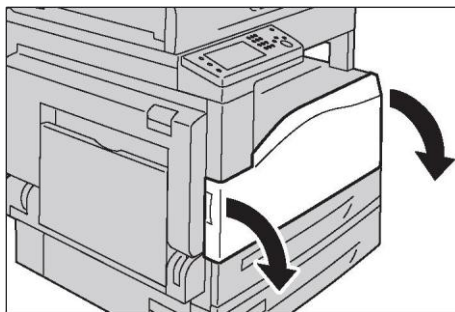

2. Поверните рычаг блокировки против часовой стрелки.

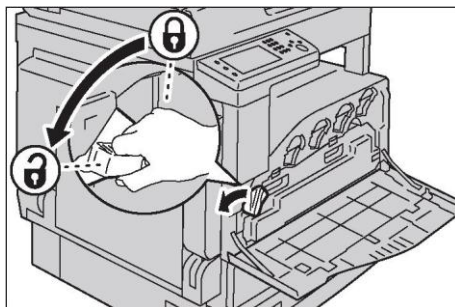

3. Разблокируйте емкость для отработанного тонера, после чего извлеките ее. Удерживайте емкость вертикально, чтобы не рассыпать остатки отработанного тонера.

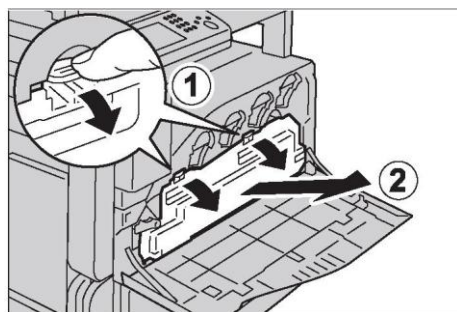

Примечания.

- При снятии емкости для отработанного тонера следите за тем, чтобы не уронить ее.
- После снятия емкости для отработанного тонера не касайтесь руками компонентов, показанных на картинке. Тонер может запачкать руки.

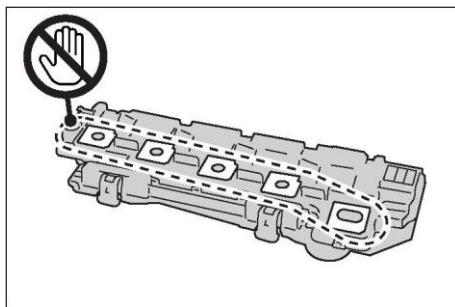

Нельзя класть коробку с отработанным тонером на бок, поскольку это может привести к рассыпанию тонера или к выходу компонента из строя.

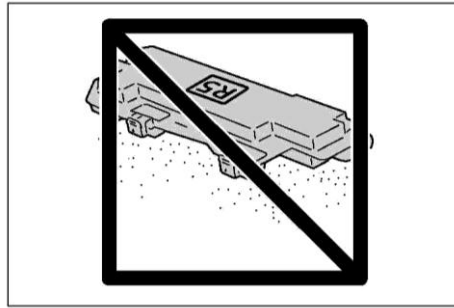

4. Снимите чистящее приспособление, расположенное на обратной стороне передней крышки, после чего один раз почистите каждую печатающую головку LED с помощью этого приспособления.

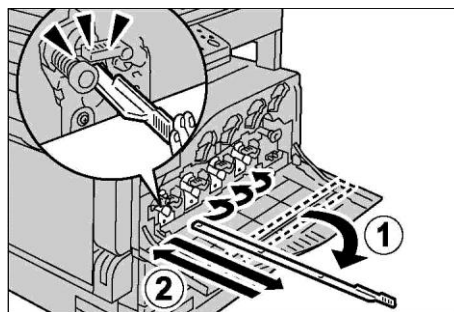

Вставляйте чистящее приспособление в каждый разъем до упора, после чего медленно вытаскивайте его обратно.

5. Снова закрепите чистящее приспособление на обратной стороне передней крышки.

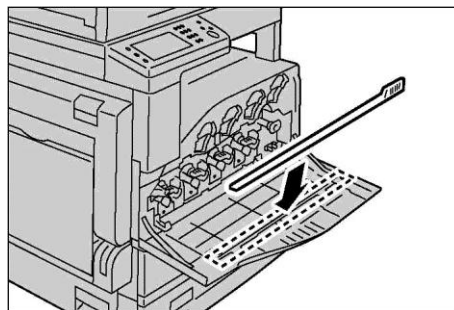

6. Установите емкость для отработанного тонера и зафиксируйте ее.

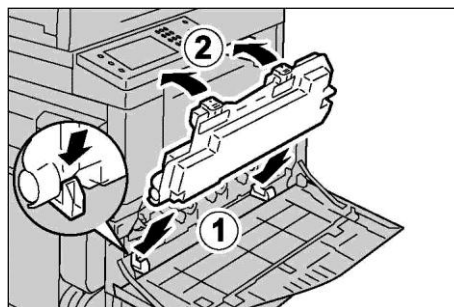

7. Поверните рычаг блокировки по часовой стрелке, после чего закройте переднюю крышку.

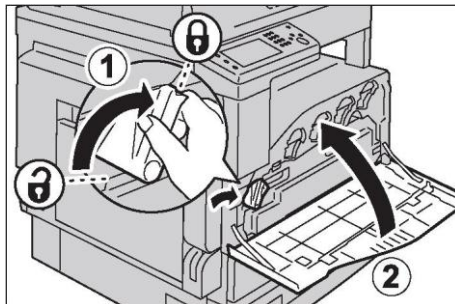

Примечание. Если передняя крышка закрыта не полностью, то будет показан код ошибки, при этом устройство останется в режиме паузы.

Очистка сенсорного экрана

Ниже описана процедура очистки сенсорного экрана.

1. Протрите участок с ЖК-панелью, используя мягкую ткань, смоченную водой или нейтральным чистящим средством либо спиртом.



Если ткань смочена нейтральным чистящим средством или спиртом, следите за тем, чтобы жидкость не капала. Слишком влажную ткань перед очисткой ЖК-экрана нужно аккуратно выжать.

Примечания.

- Не используйте для очистки устройства летучие жидкости, например бензол, растворитель или средство для отпугивания насекомых. Это может привести к потере цвета, деформации или к появлению трещин на устройстве.
- При очистке не прилагайте слишком большое усилие, чтобы не повредить экран. Аккуратно протрите экран.

Очистка крышки стекла экспонирования и самого стекла экспонирования

В случае загрязнения крышки стекла экспонирования или самого стекла экспонирования на копиях, факсах и на отсканированных документах могут появляться пятна, при этом устройство может неправильно определять размер документа.

Для получения качественных копий необходимо примерно один раз в месяц очищать крышку стекла экспонирования и само стекло экспонирования.

Не используйте для очистки бензол, растворитель для краски или другие органические растворители. Это может привести к повреждению краски или другого покрытия пластиковых компонентов.

Примечание. Использование большого количества воды для очистки устройства может привести к его выходу из строя или к повреждению документов при копировании, сканировании или отправке по факсу.

1. Для удаления загрязнений протрите крышку стекла экспонирования мягкой тканью, смоченной в воде, а затем мягкой сухой тканью.

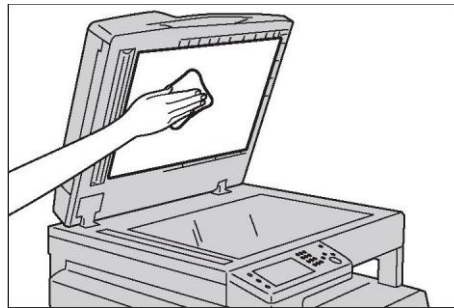

Для очистки можно использовать только воду или нейтральное моющее средство.

Примечание. Для удаления сложных загрязнений можно аккуратно протереть крышку стекла экспонирования мягкой тканью, смоченной в небольшом количестве нейтрального моющего средства.

2. Для удаления загрязнений протрите стекло экспонирования мягкой тканью, смоченной в воде, а затем мягкой сухой тканью.

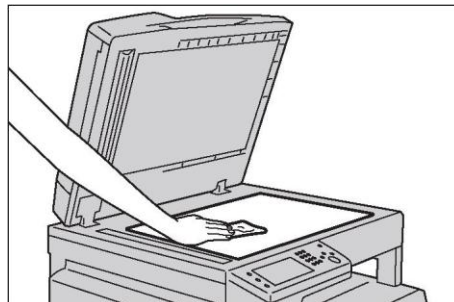

Для очистки можно использовать только воду или нейтральное моющее средство.

Примечание. Для удаления сложных загрязнений можно аккуратно протереть стекло экспонирования мягкой тканью, смоченной в небольшом количестве нейтрального моющего средства.

Очистка прижимной пластины и узкой стеклянной полосы

В случае загрязнения прижимной пластины и узкой стеклянной полосы на копиях, факсах и на отсканированных документах могут появляться пятна, при этом устройство может неправильно определять размер документа.

Для получения качественных копий необходимо примерно один раз в месяц очищать прижимную пластину и узкую стеклянную полосу.

Не используйте для очистки бензол, растворитель для краски или другие органические растворители. Это может привести к повреждению краски или другого покрытия пластиковых компонентов.

Примечание. Использование большого количества воды для очистки устройства может привести к его выходу из строя или к повреждению документов при копировании или сканировании.

1. Для удаления загрязнений протрите прижимную пластину мягкой тканью, смоченной в воде, а затем мягкой сухой тканью.

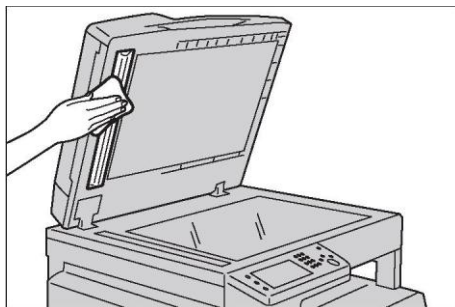

Не прижимайте пленку слишком сильно, чтобы не повредить ее.

Примечания.

- Для очистки можно использовать только воду или нейтральное моющее средство.
 - Для удаления сложных загрязнений можно аккуратно протереть прижимную пластину мягкой тканью, смоченной в небольшом количестве нейтрального моющего средства.
2. Для удаления загрязнений протрите узкую стеклянную полосу мягкой тканью, смоченной в воде, а затем мягкой сухой тканью.

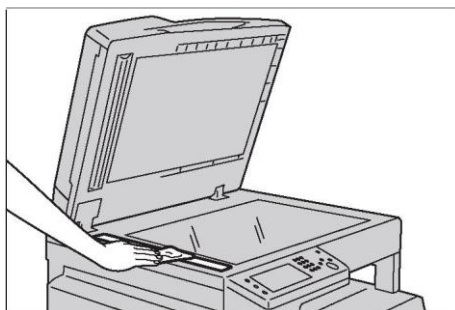

Для очистки можно использовать только воду или нейтральное моющее средство.

Примечание. Для удаления сложных загрязнений можно аккуратно протереть узкую стеклянную полосу мягкой тканью, смоченной в небольшом количестве нейтрального моющего средства.

Очистка роликов податчика оригиналов

В случае загрязнения роликов податчика оригиналов на копиях, факсах и отсканированных документах могут появляться пятна. Кроме того, возможно замятие бумаги.

Для получения качественных копий необходимо примерно один раз в месяц очищать ролики податчика оригиналов.

Не используйте для очистки бензол, растворитель для краски или другие органические растворители. Это может привести к повреждению краски или другого покрытия пластиковых компонентов.

Примечание. Использование большого количества воды для очистки устройства может привести к его выходу из строя или к повреждению документов при копировании, сканировании, отправке по факсу или при печати.

1. Поднимите защелку верхней крышки податчика документов до полного открытия крышки.

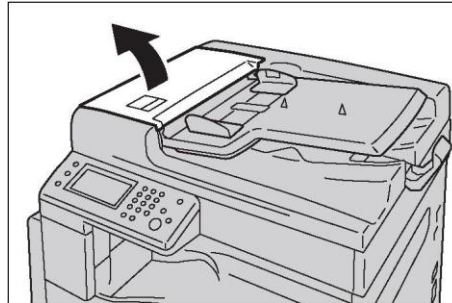

Примечание. Полностью открытая крышка входит в фиксированное положение. Аккуратно откройте крышку.

2. Очистите ролики мягкой тканью, смоченной в воде. При очистке ролики нужно проворачивать.

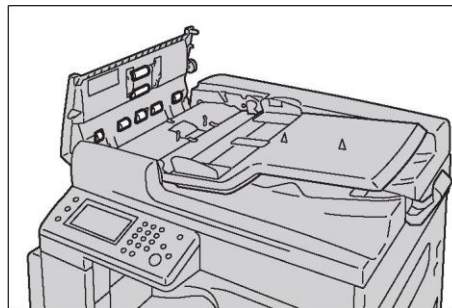

Для очистки можно использовать только воду или нейтральное моющее средство.

Примечания.

- Предварительно хорошо выкрутите ткань, чтобы не допустить попадания капель на устройство. Попадание в устройство воды может привести к его выходу из строя.
- Для удаления сложных загрязнений можно аккуратно протереть ролики мягкой тканью, смоченной в небольшом количестве нейтрального моющего средства.

3. Закройте верхнюю крышку податчика оригиналов до щелчка. Убедитесь в том, что между ближним/дальним краем крышки и податчиком оригиналов отсутствует зазор.

Управление устройством

В этом разделе описана процедура проверки статуса устройства с использованием функций CentreWare Internet Services или Status Messenger.

Проверка устройства или управление устройством с использованием CentreWare Internet Services

Если устройство установлено в среде TCP/IP, то для проверки статуса, остатков расходных материалов и бумаги можно использовать CentreWare Internet Services. С помощью CentreWare Internet Services также можно настраивать параметры устройства.

Примечание. Если устройство установлено в качестве локального принтера, то использовать CentreWare Internet Services не удастся.

Запуск CentreWare Internet Services

Для запуска CentreWare Internet Services выполните следующие действия.

1. Запустите веб-браузер.
2. В строке адреса введите IP-адрес устройства, после чего нажмите клавишу Enter.

Откроется экран CentreWare Internet Services.

Для получения более подробных сведений о параметрах, настраиваемых на каждом из экранов CentreWare Internet Services, щелкните кнопку [Help]. На экран будет выведена интерактивная справка.

Status Messenger

При подключении к сети, поддерживающей отправку и получение сообщений электронной почты, устройство может отсылать на указанные адреса отчеты со следующими сведениями:

- параметры сети и статус устройства;
- статус ошибки, возникшей на устройстве.

Настройка электронной почты

Запустите CentreWare Internet Services. На вкладке [Properties] настройте следующие параметры в соответствии с используемыми параметрами электронной почты. После настройки параметров на каждом из экранов нажимайте кнопку [Apply] и перезагружайте устройство. Более подробные сведения о каждом из элементов см. в интерактивной справке по CentreWare Internet Services.

Позиция	Настраиваемый параметр	Описание
StatusMessenger	Адрес электронной почты получателя	Настройка адреса электронной почты, на который будут отсылаться уведомления о статусе устройства и о возникающих ошибках.
	Оповещения	Настройка содержимого оповещений, отправляемых по электронной почте.
Port Status (Статус порта)	StatusMessenger	Выберите [Enabled].

Позиция	Настраиваемый параметр	Описание
Protocol Settings > Email (Настройки протокола > Электронная почта)	Адрес электронной почты устройства Адрес сервера SMTP Номер порта для сервера SMTP Аутентификация при отправке электронной почты Имя пользователя Пароль Статус подключения к серверу SMTP Адрес сервера POP3 Порт сервера POP3 Номер Имя пользователя Пароль Интервал проверки для сервера POP3 Настройки APOP Статус подключения к серверу POP3	Выберите параметры для получения и отправки электронной почты.
	Разрешенный адрес электронной почты	При настройке разрешений на проверку информации и на изменение параметров электронных адресов укажите адрес электронной почты, с которого можно получать сообщения. Если это поле оставить пустым, то устройство будет получать электронные письма от любых пользователей.
	Пароль StatusMessenger	При настройке пароля для доступа к устройству (только для чтения либо для чтения и записи) введите пароль в поле [Password].

Проверка статуса устройства с помощью сообщения электронной почты

В этом разделе описаны меры предосторожности, которые необходимо соблюдать при отправке сообщений электронной почты на устройство для проверки его статуса.

- Сообщение для проверки статуса устройства или для изменения параметров может иметь любой заголовок.
- Для создания текста электронного сообщения используйте команды, описанные в следующем разделе.

Команды, используемые в тексте электронного сообщения

При написании команд соблюдайте следующие правила.

- Перед каждой командой нужно ставить символ #. В начале электронного сообщения должна находиться команда #Password.

Техническое обслуживание

- Команды без символа # игнорируются.
- Каждую команду пишите в отдельной строке. Для отделения команд и параметров используйте пробел или знак табуляции.

Если в электронном сообщении команда повторяется два и более раза, то вторая и последующие команды игнорируются.

Команда	Параметр	Описание
#Password	Пароль	Используйте эту команду в начале электронного сообщения, если для режима «только чтение» установлен пароль. Если пароль не установлен, то эту команду можно пропустить.
#NetworkInfo	—	Указывайте эту команду для проверки информации о сетевых настройках.
#Status	—	Указывайте эту команду для проверки статуса устройства.

Примеры команд

Если установлен пароль `ronly`, то для проверки статуса устройства используйте команду:

```
#Password ronly
```

```
#Status
```

```
#NetworkInfo
```

Устранение проблем

В этой главе рассмотрены способы устранения проблем, которые могут возникнуть при работе с устройством.

Поиск и устранение неисправностей

Здесь описаны возможные неисправности и способы их устранения.

Для устранения проблем выполните действия, указанные ниже.

1. При работе с устройством возникла проблема
 - Да: см. раздел [Проблемы при работе с устройством](#) на стр. 258.
 - Нет: отображается сообщение.
2. Показано сообщение о замятии бумаги или документа?
 - Да: подробные сведения о замятии бумаги см. в разделе [Замятие бумаги](#) на стр. 289. Подробные сведения о замятии документов см. в разделе [Замятие документа](#) на стр. 294.
Если в сообщении содержится код ошибки, см. раздел [Код ошибки](#) на стр. 279.
 - Нет: низкое качество изображения.
3. Качество изображения низкое?
 - Да: см. раздел [Проблемы с качеством изображения](#) на стр. 262.
 - Нет: проблема при использовании функций копирования, печати, факса, сканирования, проблема с драйвером сканирования или с утилитой Printer Utility.
4. Возникла проблема при использовании функций копирования, печати, факса, сканирования, проблема с драйвером сканирования или с утилитой Printer Utility?
 - Да: см. соответствующие разделы:
[Проблемы с копированием](#) на стр. 269;
[Проблемы с принтером](#) на стр. 272;
[Проблемы с факсом](#) на стр. 273;
[Проблемы со сканированием](#) на стр. 275;
[Проблемы с драйвером сканирования/утилитой Printer Utility](#) на стр. 278.
 - Нет: если с помощью этих процедур устранить проблему не удастся, обратитесь в центр поддержки клиентов.

Проблемы с устройством

Еще раз проверьте статус устройства, если у вас возникли подозрения на неисправность.

Симптомы	Возможная причина	Способ устранения
Устройство не включено.	Переключатель питания установлен в положение ON?	Установите переключатель питания в положение ON. См. раздел Источник питания на стр. 45 .
	Сетевой шнур включен в розетку?	Установите переключатель питания в положение OFF и убедитесь в том, что вилка надежно вставлена в розетку. После этого установите переключатель питания в положение ON.
	Шнур питания отключен от устройства?	
	Присутствует ли ток в розетке?	Для проверки функционирования розетки подключите к ней другой прибор.
Мигает индикатор <Error>.	Один из компонентов или систем устройства может функционировать неправильно.	Выключите и снова включите питание. Если проблема не устранена, обратитесь в центр поддержки клиентов.
Светится индикатор <Error>.	Возможно замятие бумаги или документа.	Извлеките застрявшую бумагу или документ. См. раздел Замятие бумаги на стр. 289 . См. раздел Замятие документа на стр. 294 .
	Возможно, открыта передняя крышка или другая крышка на устройстве.	Выполните инструкции, отображаемые вместе с кодом ошибки. См. раздел Коды ошибок на стр. 279 .
Дисплей не светится.	Светится ли кнопка <Power Saver>?	Устройство находится в режиме энергосбережения. Нажмите кнопку <Power Saver> на панели управления, чтобы выйти из режима энергосбережения.
Устройство не выполняет печать или копирование.	Отображается ли код ошибки на панели управления?	Выполните инструкции, отображаемые вместе с кодом ошибки. См. раздел Коды ошибок на стр. 279 .
	Шнур питания подключен?	Установите переключатель питания в положение OFF и убедитесь в том, что вилка надежно вставлена в розетку. После этого установите переключатель питания в положение ON.
Индикатор <Data> на устройстве не светится после отправки задания на печать.	Кабель интерфейса подключен?	Проверьте подключение кабеля интерфейса. См. раздел Кабель интерфейса на стр. 28 .
	Правильно ли настроена окружающая инфраструктура?	Проверьте параметры инфраструктуры, например настройки драйвера печати.
	Выбран ли для нужного порта статус [Enabled]?	Проверьте статус используемого порта, при необходимости измените статус на [Enabled]. См. раздел Включение порта, используемого для связи на стр. 36 .

Симптомы	Возможная причина	Способ устранения
Невозможно выполнить печать с использованием лотка 5 (обходной лоток).	В лотке загружена бумага нужного размера?	Выполните инструкции, отображаемые вместе с кодом ошибки, чтобы загрузить бумагу нужного размера. Затем повторите попытку. См. раздел Коды ошибок на стр. 279 . См. раздел Загрузка бумаги в лоток 5 (обходной лоток) на стр. 63 .
Низкое качество печати.	Возможно, возникли проблемы с качеством изображения.	Выполните действия, указанные в разделе «Проблемы с качеством изображения». См. раздел Проблемы с качеством изображения на стр. 262 .
Не удастся вставить или извлечь лоток.	Возможно, во время печати вы открыли крышку или выключили устройство.	Не пытайтесь вставить или извлечь лоток силой. Выключите питание. Через несколько секунд снова включите питание. Когда устройство будет готово к получению данных, вставьте или извлеките лоток.
Не удастся выполнить копирование в нужном формате.	Возможно, стекло экспонирования или крышка стекла экспонирования загрязнены.	Очистите стекло экспонирования или крышку стекла экспонирования. См. раздел Очистка крышки стекла экспонирования и стекла экспонирования на стр. 250 .
	Возможно, документ напечатан на прозрачных или просвечивающихся материалах.	Копируйте документ с помощью стекла экспонирования, накрыв его листом белой бумаги.
	Правильно ли размещен документ?	Разместите документ надлежащим образом. См. раздел Размещение документа на стр. 68 .
	Правильно ли загружен документ?	
	Правильно ли настроены направляющие на податчике оригиналов?	Правильно ли загружен документ? См. раздел Размещение документа на стр. 68 .
	Возможно, на документе есть изгиб?	Разровняйте документ и разместите его должным образом. См. раздел Размещение документа на стр. 68 .

Симптомы	Возможная причина	Способ устранения
Бумага часто застревает и заминается.	Правильно ли загружена бумага в лоток?	Загрузите бумагу должным образом. См. раздел Загрузка бумаги в лоток 1 и 2 на стр. 61 .
	Правильно ли вставлен лоток?	Вставьте лоток должным образом, нажав на него до упора. См. раздел Загрузка бумаги в лоток 1 и 2 на стр. 61 .
	Возможно, бумага отсырела.	Загрузите новую бумагу.
	Возможно, бумага скручена.	Переверните листы бумаги в лотке или загрузите новую бумагу.
	Правильно ли заданы настройки бумаги и лотка?	Выберите настройки, соответствующие типу загруженной бумаги. См. раздел Изменение размера бумаги в лотках 1 и 2 на стр. 65 .
	Возможно, в устройстве присутствуют куски бумаги или посторонние предметы?	Откройте крышку устройства или вытяните лоток, чтобы извлечь остатки бумаги или посторонние предметы. См. раздел Замятие бумаги на стр. 289 .
	Возможно, в лоток загружена нестандартная бумага.	Загрузите бумагу, соответствующую характеристикам устройства. См. раздел Типы бумаги на стр. 56 .
	Возможно, бумага загружена выше максимальной отметки в лотке.	Загрузите бумагу таким образом, чтобы она не превышала максимальной отметки. См. раздел Загрузка бумаги в лоток 1 и 2 на стр. 61 .
	Правильно ли настроены направляющие для бумаги?	Загрузите бумагу надлежащим образом и выровняйте направляющие по краям бумаги. См. раздел Загрузка бумаги в лоток 1 и 2 на стр. 61 . См. раздел Загрузка бумаги в лоток 5 (обходной лоток) на стр. 63 .
Правильно ли порезана бумага?	Некоторые виды бумаги могут иметь неправильные кромки. Тщательно пролистайте края бумаги и загрузите ее снова.	
Документ не проходит в податчик оригиналов.	Возможно, документ слишком маленький?	В податчик оригиналов можно загружать документы формата А5 или большего формата.
При загрузке бумаги в лоток 5 (обходной лоток) и при нажатии кнопки <Start> отображается код ошибки.	Проверьте положение направляющих для бумаги в лотке 5 (обходной лоток).	Правильно отрегулируйте направляющие для бумаги. См. раздел Коды ошибок на стр. 279 . См. раздел Загрузка бумаги в лоток 5 (обходной лоток) на стр. 63 .

Симптомы	Возможная причина	Способ устранения
Часто возникает замятие документа.	Возможно, вы используете документы несовместимых типов.	Должным образом загрузите документы, которые подходят для использования с податчиком оригиналов.
	Возможно, вы используете документы неправильной формы, визитные карточки, прозрачные или тонкие документы.	См. раздел Размещение документа на стр. 68 .
	Возможно, на документе есть наклейки, скрепки или липкая лента.	Перед копированием уберите с документа любые наклейки, скрепки и липкую ленту.
	Правильно ли настроены направляющие для документов?	Отрегулируйте направляющие для документов. См. раздел Размещение документа на стр. 68 .
	Возможно, в податчике оригиналов остались обрывки бумаги.	Откройте верхнюю крышку податчика оригиналов и убедитесь в отсутствии обрывков внутри него. См. раздел Замятие документа на стр. 294 .
Возможно, край документа загнут.	Возможно, документ скручен.	Выровняйте документ и загрузите его снова.



Проблемы с качеством изображения



Если качество изображения на отпечатке низкое, воспользуйтесь следующей таблицей, чтобы определить вероятную причину и способ устранения.



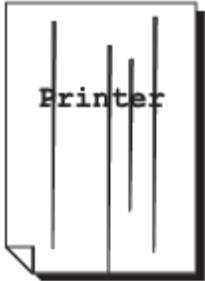
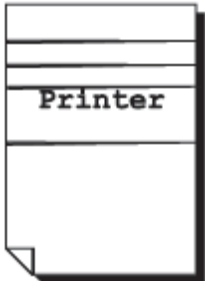

Если принятые меры не привели к улучшению качества изображения, обратитесь в центр поддержки клиентов.

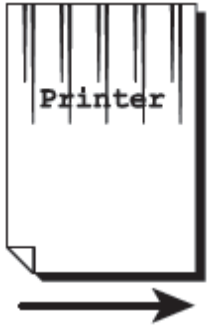



Симптомы	Возможная причина	Способ устранения
Копирование выполняется слишком грязно.	Возможно, стекло экспонирования или крышка стекла экспонирования загрязнены.	Очистите стекло экспонирования или крышку стекла экспонирования. См. раздел Очистка крышки стекла экспонирования и стекла экспонирования на стр. 250 .
	Возможно, вы копируете документ, отпечатанный на прозрачных материалах.	При копировании просвечивающихся документов загрязнения, находящиеся на стекле экспонирования, могут проявляться на копии. Перед копированием накройте документ белым листом бумаги.
	Возможно, вы копируете документ, напечатанный на цветной или грубой бумаге, либо же эскиз.	Перед копированием отрегулируйте плотность копирования или удалите фоновый цвет на бумаге. См. раздел Осветление/затемнение на стр. 84 . См. раздел Автоматическое подавление фона на стр. 204 .
	Возможно, документ отпечатан на глянцевой бумаге.	Глянцевая бумага часто прилипает к стеклу экспонирования, и возникающие тени на копии могут выглядеть как грязь. Перед копированием положите под документ прозрачную пленку.
На копиях проявляются черные линии.	Возможно, узкая стеклянная полоса на податчике оригиналов загрязнилась.	Очистите узкую стеклянную полосу. См. раздел Очистка крышки стекла экспонирования и стекла экспонирования на стр. 250 .
Копии слишком темные.	Правильно ли настроена плотность копирования?	Отрегулируйте плотность копирования. См. раздел Осветление/затемнение на стр. 84 .
Копии слишком светлые.	Возможно, документ слишком блеклый.	
		Возможно, установлена слишком низкая плотность копирования.
Копия немного сдвинута.	Возможно, бумага загружена неправильно. Например, передний край бумаги не выровнен по углам лотка.	Загрузите бумагу надлежащим образом и выровняйте направляющие по краям бумаги. См. раздел Загрузка бумаги в лоток 1 и 2 на стр. 61 . См. раздел Загрузка бумаги в лоток 5 (обходной лоток) на стр. 63 .

Симптомы	Возможная причина	Способ устранения
Копии расположены неправильно или искривлены.	Правильно ли размещен документ?	Разместите документ надлежащим образом. См. раздел Размещение документа на стр. 68.
	Правильно ли загружена бумага в лоток?	Загрузите бумагу должным образом. См. раздел Загрузка бумаги в лоток 1 и 2 на стр. 61.
	При использовании лотка 5 (обходной лоток) убедитесь в том, что направляющие выровнены по краям бумаги.	Загрузите бумагу должным образом. См. раздел Загрузка бумаги в лоток 5 (обходной лоток) на стр. 63.
	Возможно, направляющие в податчике оригиналов настроены неправильно.	Разместите документ должным образом, после чего выровняйте направляющие по краям документа. См. раздел Размещение документа на стр. 68.
	Надежно ли вставлен лоток?	
Положение отпечатанного изображения можно настраивать. См. раздел Настройка выравнивания на стр. 187.		
На копиях присутствуют потерянные участки.	Возможно, бумага отсырела.	При использовании влажной бумаги на копиях могут возникать потерянные и неразборчивые участки. Загрузите бумагу из новой, нераспечатанной, пачки.
	Возможно, бумага в лотке помята.	Уберите проблемные листы или загрузите бумагу из новой, нераспечатанной, пачки.
	Возможно, вы копируете документ со склеенными фрагментами или мятый документ.	Склеенные фрагменты и помятые части документа могут слабо прилегать к стеклу экспонирования. Поместите на документ несколько листов белой бумаги, чтобы обеспечить его плотное прилегание к стеклу экспонирования.
На копиях проявляются полосы.	Возможно, вы пытаетесь слишком сильно увеличить документ при копировании.	При копировании с увеличением некоторые факторы могут вызывать появление полос на изображении. Отрегулируйте коэффициент увеличения при копировании. См. раздел Уменьшение/увеличение на стр. 81.

Симптомы	Возможная причина	Способ устранения
<p>Отпечаток слишком блеклый (нечеткий).</p> 	Бумага отсырела.	Загрузите новую бумагу.
	Картридж с барабаном поврежден или отсырел.	Замените картридж с барабаном. См. раздел Замена картриджа с барабаном на стр. 246.
	В тонер-картридже закончился тонер.	Замените тонер-картридж. См. раздел Замена картриджа с барабаном на стр. 246.
<p>На копиях проявляются черные пятна.</p> 	Картридж с барабаном поврежден или отсырел.	Замените картридж с барабаном. См. раздел Замена картриджа с барабаном на стр. 246.
<p>На отпечатках появляются черные или цветные линии.</p>  	Картридж с барабаном поврежден или отсырел.	Замените картридж с барабаном. См. раздел Замена картриджа с барабаном на стр. 246.
	Узкая стеклянная полоса загрязнена.	Очистите узкую стеклянную полосу. См. раздел Очистка прижимной пластины и узкой стеклянной полосы на стр. 251.

Симптомы	Возможная причина	Способ устранения
<p>На отпечатках видны загрязнения, расположенные на одинаковом расстоянии друг от друга.</p>  <p>Проверьте направление подачи бумаги.</p>	<p>Загрязнение тракта для подачи бумаги.</p> <p>Картридж с барабаном поврежден или отсырел.</p>	<p>Отпечатайте несколько листов.</p> <p>Замените картридж с барабаном. См. раздел Замена картриджа с барабаном на стр. 246.</p>
<p>На участках с черным заполнением появляются белые пятна.</p> 	<p>Используется несовместимая бумага.</p> <p>Картридж с барабаном поврежден или отсырел.</p>	<p>Загрузите бумагу нужного типа.</p> <p>Замените картридж с барабаном. См. раздел Замена картриджа с барабаном на стр. 246.</p>
<p>Отпечатанное изображение остается на пальцах. Закрепление тонера на бумаге не выполнено. Бумага загрязнена тонером.</p> 	<p>Бумага отсырела.</p> <p>Используется несовместимая бумага.</p>	<p>Загрузите новую бумагу.</p> <p>Загрузите бумагу нужного типа.</p>

Симптомы	Возможная причина	Способ устранения
<p>Весь отпечаток черный.</p> 	Картридж с барабаном поврежден или отсырел.	Замените картридж с барабаном. См. раздел Замена картриджа с барабаном на стр. 246 .
	Возможно, напряжение питания слишком высокое.	Обратитесь в центр поддержки клиентов.
<p>Отпечатанный лист пустой.</p> 	В устройство загружены сразу несколько листов (двойная подача).	Перед загрузкой стопки бумаги тщательно пролистайте ее.
	В тонер-картридже закончился тонер.	Замените тонер-картридж. См. раздел Замена картриджа с барабаном на стр. 246 .
	Возможно, напряжение питания слишком высокое или возник сбой питания.	Обратитесь в центр поддержки клиентов.
<p>На отпечатке присутствуют белые пятна либо белые или цветные полосы.</p> 	Бумага отсырела.	Загрузите новую бумагу.
	Используется несовместимая бумага.	Загрузите бумагу нужного типа.
<p>Отпечаток слишком блеклый.</p> 	При использовании для печати лотка 5 (обходного лотка) указанный в драйвере тип бумаги не соответствует типу фактически загруженной бумаги.	Загрузите в лоток 5 (обходной лоток) бумагу нужного типа и размера. См. раздел Загрузка бумаги в лоток 5 (обходной лоток) на стр. 63 .
	В устройство загружены сразу несколько листов.	Перед загрузкой стопки бумаги тщательно пролистайте ее.

Симптомы	Возможная причина	Способ устранения
<p>Бумага помята.</p> 	Используется несовместимая бумага.	Загрузите новую бумагу.
	В лоток добавлена новая бумага.	
	Бумага отсырела.	
<p>Текст слишком размытый.</p> 	Используется несовместимая бумага.	Загрузите новую бумагу.
	В лоток добавлена новая бумага.	
	Бумага отсырела.	
<p>На листе по вертикали появляются белые или цветные пятна.</p>  <p>Проверьте направление подачи бумаги.</p>	Картридж с барабаном поврежден или отсырел.	Замените картридж с барабаном. См. раздел Замена картриджа с барабаном на стр. 246 .
	В тонер-картридже закончился тонер.	Замените тонер-картридж. См. раздел Замена картриджа с барабаном на стр. 246 .
<p>Отпечаток перекошен.</p> 	Направляющие кассеты для бумаги настроены неправильно.	Отрегулируйте горизонтальные и вертикальные направляющие для бумаги. См. раздел Загрузка бумаги в лоток 1 и 2 на стр. 61 . См. раздел Загрузка бумаги в лоток 5 (обходной лоток) на стр. 63 .

Симптомы	Возможная причина	Способ устранения
Неправильно настроена регистрация цветов.	Регистрация цветов может быть нарушена при установке устройства или при замене компонентов.	Настройте регистрацию цветов. См. раздел Автоматическая регистрация на стр. 188 .

Проблемы с копированием

В этом разделе рассмотрены способы устранения проблем, которые могут возникнуть при использовании функции копирования.

Не удается выполнить копирование

В следующей таблице перечислены причины, не позволяющие выполнить копирование.

Симптомы	Возможная причина	Способ устранения
Документ неправильно загружен в податчик.	Слишком маленький документ.	В податчик оригиналов можно загружать документы формата А5 или большего формата.
	Тип документа не поддерживается.	Податчик документов не предназначен для работы с мятыми документами, визитными карточками, тонкими документами либо с документами, на которых есть наклейки, скрепки или липкая лента. См. раздел Типы бумаги на стр. 56 .
	Направляющие для документов настроены неправильно.	Правильно настройте направляющие в соответствии с размером документа.
	В податчике застряли обрывки документов.	Откройте верхнюю крышку податчика оригиналов и извлеките застрявшие обрывки. См. раздел Замятие документа на стр. 294 .
	Вы загрузили документы разных размеров.	Загружать документы со страницами разных размеров нельзя.

Проблемы с выводом копий

В следующей таблице перечислены возможные способы устранения проблем, касающихся вывода копий.

Симптомы	Возможная причина	Способ устранения
Копирование выполняется слишком грязно.	Возможно, стекло экспонирования или крышка стекла экспонирования загрязнены.	Очистите стекло экспонирования или крышку стекла экспонирования. См. раздел Очистка крышки стекла экспонирования и стекла экспонирования на стр. 250 .
	Возможно, документ напечатан на прозрачных или просвечивающихся материалах.	При копировании просвечивающихся документов загрязнения, находящиеся на стекле экспонирования, могут проявляться на копии. Перед копированием накройте документ белым листом бумаги.
	Возможно, вы копируете документ, напечатанный на цветной или грубой бумаге, либо же эскиз.	Копируется фоновый цвет бумаги. Перед копированием отрегулируйте плотность копии или качество изображения либо активируйте функцию подавления фона.
	Документ отпечатан на глянцевой бумаге.	Глянцевая бумага часто прилипает к стеклу экспонирования, и возникающие тени на копии могут выглядеть как грязь. Перед копированием положите под документ прозрачную пленку.
Копии слишком темные или слишком светлые.	Плотность копирования настроена неправильно.	Отрегулируйте плотность копирования. См. раздел Осветление/затемнение на стр. 84 .
	Документ слишком светлый.	Отрегулируйте плотность копирования. См. раздел Осветление/затемнение на стр. 84 .
	Настройки качества изображения не соответствуют типу документа.	Если текст на копии слишком блеклый, для параметра [Original Type] выберите значение [Text]. См. раздел Тип оригинала на стр. 85 .
Копия немного сдвинута.	Бумага загружена в лоток неровно.	Выровняйте стопку бумаги и загрузите ее таким образом, чтобы передний край бумаги касался передних краев лотка.
На копиях присутствуют потерянные участки.	Бумага отсырела.	При использовании влажной бумаги на копиях могут возникать потерянные и неразборчивые участки. Загрузите бумагу из новой, нераспечатанной, пачки.
	Бумага в лотке помята.	Уберите проблемные листы или загрузите бумагу из новой, нераспечатанной, пачки.
	Документ помят или имеет склеенные фрагменты.	Склеенные фрагменты и помятые части документа могут слабо прилегать к стеклу экспонирования. Поместите на документ несколько листов белой бумаги, чтобы обеспечить его плотное прилегание к стеклу экспонирования.

Симптомы	Возможная причина	Способ устранения
На копиях проявляются полосы.	Слишком высокий коэффициент увеличения документа.	При копировании с увеличением некоторые факторы могут вызывать появление полос на изображении. Отрегулируйте коэффициент увеличения при копировании. См. раздел Уменьшение/увеличение на стр. 81 .
Копии расположены неправильно или искривлены.	Документ размещен неправильно.	Разместите документ надлежащим образом. См. раздел Размещение документа на стр. 68 .
	Возможно, направляющие в податчике оригиналов настроены неправильно.	Разместите документ должным образом, после чего выровняйте направляющие по краям документа.
	Лоток вставлен ненадежно.	Надежно вставьте лоток в устройство.
	Неправильно настроены направляющие для бумаги в лотке 5 (обходной лоток).	Разместите документ должным образом, после чего выровняйте направляющие по краям документа.
	Неправильно выбран размер документа.	Убедитесь в том, что размер документа настроен правильно. См. раздел Размер оригинала на стр. 88 .
	Неправильно выбран размер бумаги.	Убедитесь в том, что размер бумаги выбран правильно. См. раздел Изменение параметров бумаги на стр. 66 .
Размер копии не соответствует ожиданиям.	Возможно, стекло экспонирования или крышка стекла экспонирования загрязнены.	Очистите стекло экспонирования или крышку стекла экспонирования. См. раздел Очистка крышки стекла экспонирования и стекла экспонирования на стр. 250 .
	Возможно, документ напечатан на прозрачных или просвечивающихся материалах.	Перед копированием накройте документ белым листом бумаги. См. раздел Размещение документа на стр. 68 .
	Документ сдвинут.	Разместите документ надлежащим образом. См. раздел Размещение документа на стр. 68 .
	Возможно, направляющие в податчике оригиналов настроены неправильно.	Разместите документ должным образом, после чего выровняйте направляющие по краям документа. См. раздел Размещение документа на стр. 68 .
	Документ помят.	Разровняйте документ и разместите его должным образом. См. раздел Размещение документа на стр. 68 .
На копии срезаны края.	Документ выходит за границы области печати.	Откорректируйте коэффициент уменьшения/увеличения, чтобы уменьшить размер копии.

Проблемы с принтером

Не удается выполнить печать

В следующей таблице перечислены причины, не позволяющие выполнить печать.

Симптомы	Возможная причина	Способ устранения
На значке принтера отображается символ, обозначающий наличие данных, ожидающих печати.	Питание устройства не включено.	Включите питание устройства. См. раздел Источник питания на стр. 45.
	Кабель отключен от компьютера.	Подключите кабель к компьютеру.
	Кабель устройства отключен.	Подключите кабель к устройству. См. раздел Кабель интерфейса на стр. 28.
	В устройстве возникла ошибка.	Проверьте информацию об ошибках и выполните требуемые действия.
	Возникла проблема в сети, которая используется для связи компьютера с устройством.	Обратитесь к администратору сети.
	Порт не включен.	Включите требуемый порт. См. раздел Включение порта, используемого для связи на стр. 36.
	Устройство подключено к нескольким компьютерам.	Подождите некоторое время, после чего повторите попытку печати.
На устройство отправлены данные.	Бумага не загружена.	Загрузите бумагу.
	Отсутствует бумага указанного размера.	Загрузите бумагу указанного размера. См. раздел Загрузка бумаги на стр. 61.
	В устройстве возникла ошибка.	Проверьте информацию об ошибках и выполните требуемые действия.
	Выполнение задания остановлено.	Отмените задание на экране.

Проблемы с выводом отпечатков

Ниже перечислены возможные причины проблем с выводом отпечатков.

Симптомы	Возможная причина	Способ устранения
Печать выполняется на бумаге неправильного размера.	В указанный лоток загружена бумага неправильного размера.	Измените размер бумаги, загруженной в лоток, либо в настройках печати укажите лоток, в который загружена подходящая бумага.
Отсутствует изображение по краям бумаги.	Документ выходит за границы области печати.	Увеличьте область печати на устройстве или уменьшите область печати документа.
Параметры, указанные в параметрах печати, неактивны.	Используется драйвер печати, предназначенный для другой модели.	Установите драйвер печати, подходящий для данного устройства.
	Не установлен требуемый дополнительный компонент.	Проверьте дополнительные компоненты, установленные на устройстве, после чего повторно выберите их в пункте [Items] раздела [Options] в драйвере печати.
Проверьте дополнительные компоненты, установленные на устройстве, после чего повторно выберите их в пункте [Items] раздела [Options] в драйвере печати.	Убедитесь в том, что на компьютере установлен драйвер печати, который входит в комплект поставки устройства.	Выберите на компьютере драйвер печати, который входит в комплект поставки устройства. Если драйвер печати в списке отсутствует, повторите установку драйвера печати, после чего выберите нужный драйвер. При использовании стороннего драйвера печати правильное функционирование устройства не гарантируется.

Проблемы с факсом

Ниже перечислены возможные способы устранения проблем с факсом.

Симптомы	Способ устранения
Устройство не работает, дисплей не светится, кнопки не функционируют.	Отключите шнур питания и подключите его снова.
	Убедитесь в том, что в розетке присутствует напряжение.
Звук набора отсутствует.	Убедитесь в том, что устройство подключено к телефонной линии.
	Проверьте работоспособность телефонной розетки, подключив к ней другое устройство.
Неправильно набираются номера, сохраненные в памяти устройства.	Убедитесь в том, что номера правильно сохранены в памяти.
	Отпечатайте адресную книгу.
Документ не входит в устройство.	Убедитесь в том, что документ не помят. Проверьте правильность загрузки документа. Убедитесь в том, что вы используете документ нужного размера, что он не слишком толстый и не слишком тонкий.

Симптомы	Способ устранения
	Проверьте плотность закрытия верхней крышки податчика документов.
Автоматическое получение факсов не выполняется.	Убедитесь в том, что устройство подключено к телефонной линии.
	Необходимо выбрать режим факса.
	Убедитесь в том, что в лоток загружена бумага.
	<p>Если для следующих функций указан слишком длинный интервал времени, установите более короткий интервал, например 30 секунд.</p> <p>5. Автоответчик для факсов 6. Auto Ans. TEL/FAX 7. Auto Ans. Ans/FAX</p>
Устройство не отправляет факсы.	На экране должно отображаться сообщение [Sending Fax].
	Убедитесь в том, что устройство, на которое вы отправляете факс, может принимать документы.
	Убедитесь в том, что для параметра [Dial Type] выбрано значение [PB], [DP(10PPS)] или [DP(20PPS)].
	Убедитесь в том, что в податчик или на стекло экспонирования загружен документ.
На входящем факсе присутствуют белые пятна, либо качество факса слишком низкое.	Проверьте работу устройства, выполнив операцию копирования.
	Возможно, в картридже закончился тонер. Замените тонер-картридж.
	Ошибки могут возникать из-за большого количества шумов в линии. Выберите более низкую скорость факс-модема.
	Возможно, проблема связана с устройством, с которого вы получаете факс.
Некоторые слова на входящих факсах растянуты.	На устройстве отправителя возникло краткосрочное замятие бумаги.
На отправляемом документе присутствуют полосы.	Проверьте поверхность стекла экспонирования, а также податчик оригиналов. При наличии посторонних отметок удалите их. См. раздел Очистка устройства на стр. 247 .
Устройство набирает номер, однако не может установить связь с другим факсом.	Возможно, принимающий факс отключен, в нем закончилась бумага или он не может принимать входящие вызовы. Обратитесь к оператору принимающего устройства для устранения возникших проблем.

Симптомы	Способ устранения
Документы не сохраняются в памяти.	Возможно, не хватает памяти для сохранения документа. Если на экране отображается сообщение [Memory Full], удалите ненужные документы, после чего повторите сохранение документа. Или дождитесь окончания выполняемого задания (например, передачи или получения факса).
Внизу каждой страницы или через одну страницу появляются белые пятна, при этом в верхней части страницы видна небольшая полоска текста.	Возможно, в пользовательских настройках выбраны неправильные параметры бумаги. См. раздел Типы бумаги на стр. 56 .
Устройство не отправляет и не получает факсы.	Убедитесь в том, что выбран правильный код региона в разделе <Machine Status> → [Tools] → [Admin Settings] → [Fax Settings] → [Fax Line Settings] → [Region].
	Убедитесь в том, что для параметра [Dial Type] выбрано значение [PB], [DP(10PPS)] или [DP(20PPS)].
	Убедитесь в том, что кабели подключены правильно.
	Если телефонный шнур подключен через промежуточное устройство, например через автоответчик или компьютер, попробуйте подключить устройство к линии напрямую.
При отправке и получении факсов часто возникают ошибки.	Уменьшите скорость факс-модема в разделе <Machine Status> → Tools → Admin Settings → Fax Settings → Transmission Defaults → Modem Speed.
Устройство получает факсы, но не может их напечатать.	Проверьте уровень тонера.
	Убедитесь в том, что в лоток загружена бумага.
	Убедитесь в том, что для параметра [Forward Settings] выбрано значение [Off].
	Убедитесь в том, что для параметра [Junk Fax Filter] выбрано значение [Off].
	Убедитесь в том, что для параметра [Secure Receive Set] выбрано значение [Disable].
	Выполните команду [Initialize NVM].

Проблемы со сканированием

В этом разделе рассмотрены способы устранения проблем, которые могут возникнуть при использовании функции сканирования.

В следующей таблице перечислены причины, не позволяющие выполнить сканирование.

Симптомы	Способ устранения
Сканер не работает.	Убедитесь в том, что сканируемый документ размещен лицевой стороной вниз на стекле экспонирования или лицевой стороной вверх в податчике оригиналов.
	Возможно, объем памяти недостаточен для хранения документа, который вы пытаетесь отсканировать. Проверьте работу функции предварительного просмотра. Попробуйте уменьшить разрешение сканирования.
	Убедитесь в том, что кабель USB или кабель Ethernet подключен правильно.
	Убедитесь в том, что кабель USB или кабель Ethernet не поврежден. Попробуйте использовать другой рабочий кабель или адаптер. При необходимости выполните замену.
	Убедитесь в том, что сканер настроен правильно. Проверьте используемое приложение и убедитесь в том, что задание сканирования отправлено на нужный порт.
	Перед сканированием документов в системе Mac OS® X с использованием ICA-совместимого приложения, например Image Capture, убедитесь в том, что функция совместного использования сканера отключена. Устройство не поддерживает функцию совместного использования сканера в Mac OS X. Выберите принтер, который подключен к компьютеру напрямую через разъем USB или LAN, и повторите сканирование документов.
Устройство выполняет сканирование слишком медленно.	При использовании функции Email or Scan To Network сканирование графики выполняется медленнее.
	Скорость обмена данными в режиме сканирования падает, поскольку для анализа и воспроизведения сканируемого изображения используется много ресурсов памяти.
	Сканирование изображений с высоким разрешением занимает больше времени.

Симптомы	Способ устранения
Неправильная подача документов или подача нескольких документов сразу через податчик оригиналов.	Убедитесь в том, что модуль ролика в податчике оригиналов установлен правильно.
	Убедитесь в том, что тип бумаги документа соответствует характеристикам устройства.
	Убедитесь в том, что документ правильно загружен в податчик.
	Проверьте правильность настройки направляющих.
	Убедитесь в том, что количество страниц в документе не превышает максимальной вместимости податчика оригиналов.
	Убедитесь в том, что документ не скручен. Перед загрузкой документа в податчик пролистайте его.
При сканировании с использованием податчика оригиналов на копии появляются вертикальные полосы.	Очистите стекло податчика оригиналов. См. раздел Очистка устройства на стр. 247 .
	Очистите внутренние компоненты устройства с использованием специального чистящего приспособления. См. раздел Очистка устройства на стр. 247 .
При сканировании с использованием стекла экспонирования в одной и той же точке на разных документах возникает размытие.	Очистите стекло экспонирования. См. раздел Очистка устройства на стр. 247 .
Изображения перекошены.	Убедитесь в том, что документ в податчике или на стекле экспонирования расположен ровно.
При сканировании с использованием податчика оригиналов диагональные линии нарушены.	Если документ напечатан на плотной бумаге, попробуйте отсканировать его с помощью стекла экспонирования.
На экране компьютера появляется следующее сообщение: <ul style="list-style-type: none"> • Не удается выбрать требуемый аппаратный режим устройства. • Порт используется другой программой. • Порт отключен. • Сканер выполняет получение или печать данных. Повторите попытку после завершения текущего задания. • Неправильная подача. • Не удалось выполнить сканирование. 	Возможно, выполняется другое задание копирования или печати. Повторите попытку после завершения текущего задания.
	Выбранный порт уже используется. Перезагрузите компьютер и повторите попытку.

Симптомы	Способ устранения
	Кабель подключен неправильно, или питание отключено.
	Драйвер сканирования не установлен, либо рабочая среда настроена неправильно.
	Убедитесь в том, что порты подключены правильно и что питание включено. После этого перезагрузите компьютер.
	Убедитесь в том, что кабель USB или кабель Ethernet подключен правильно.
Устройство не может правильно передать данные по указанному адресу при использовании функции Scan to Email или Scan To Network.	<p>Проверьте правильность следующих настроек в CentreWare Internet Services.</p> <p>Сканирование в сеть Проверьте следующие настройки в разделе [Address Book] → [Computer/Server Address Book] → [Edit Network Scan Address]:</p> <ul style="list-style-type: none"> • Адрес сервера. • Имя пользователя. • Пароль для входа. • Имя общего ресурса (отображается только в том случае, если для параметра [Server Type] выбрано значение [SMB]). • Путь к серверу. <p>Сканирование в электронную почту Проверьте следующий параметр в разделе [Address Book] → [Email Address Book]: Адрес</p>

Проблемы с драйвером сканирования/с утилитой Printer Utility

В следующей таблице перечислены возможные причины проблем с драйвером сканирования/утилитой printer utility.

Симптомы	Способ устранения
Не удается получить данные из адресной книги принтера с использованием Address Book Editor.	Убедитесь в том, что кабель USB или кабель Ethernet подключен правильно.
	Убедитесь в том, что устройство включено.
	Убедитесь в том, что на компьютере установлен драйвер сканирования. (При подключении с помощью USB-кабеля Address Book Editor получает данные из адресной книги через драйвер сканирования.)

Симптомы	Способ устранения
Драйвер TWAIN не может подключиться к устройству.	Убедитесь в том, что кабель USB подключен правильно.
	Убедитесь в том, что устройство включено. Если устройство включено, перезагрузите устройство, используя кнопку выключения питания.
	Если работает приложение сканирования, закройте его, запустите снова и повторите попытку сканирования.
Не удастся отсканировать документ на устройство с использованием Express Scan Manager.	Убедитесь в том, что компьютер и устройство правильно подключены с использованием кабеля USB.
	Убедитесь в том, что устройство включено. Если принтер включен, перезагрузите его, используя кнопку выключения питания.
	Если работает приложение сканирования, закройте его, запустите снова и повторите попытку сканирования.
	Невозможно использовать сетевое соединение. Подключите с помощью кабеля USB.
	Удалите приложение Express Scan Manager со своего компьютера, а затем установите его снова.
Не удается создать изображение с использованием Express Scan Manager.	Убедитесь в том, что на жестком диске достаточно места.
	Удалите приложение Express Scan Manager со своего компьютера, а затем установите его снова.
Не удается запустить Express Scan Manager.	Удалите приложение Express Scan Manager со своего компьютера, а затем установите его снова.
Не удается выполнить Express Scan Manager.	Удалите приложение Express Scan Manager со своего компьютера, а затем установите его снова.
При использовании Express Scan Manager возникла непредвиденная ошибка.	Удалите приложение Express Scan Manager со своего компьютера, а затем установите его снова.

Коды ошибок

В этом разделе приведено описание кодов ошибок.

В случае прерывания печати из-за ошибки, а также при возникновении неисправности устройства на экране будет показано сообщение об ошибке с соответствующим кодом ошибки (xxx-xxx).

Для устранения проблем см. коды ошибок в следующей таблице.

При появлении кода ошибки безопасность печатаемых данных, оставшихся в памяти устройства, а также информации во внутренней памяти не гарантируется.

Устранение проблем

При появлении кода ошибки, который не указан в следующей таблице, или если выполнение инструкций, приведенных в таблице, не позволяет устранить ошибку, обратитесь в центр поддержки клиентов.

Симптомы	Способ устранения
005-942	Неправильно определен размер оригинала. Проверьте оригинальные документы, загруженные в податчик, загрузите оригиналы повторно и нажмите кнопку <Start>. Примечание. При работе с документами нестандартного размера в разделе [Custom Size] укажите размер оригинала. В зависимости от выбранного размера документа изображение может быть слишком большим для данного листа бумаги либо же по краям могут проявляться тени.
016-503	Выберите [Close] или дождитесь окончания времени задержки, указанного в разделе [Fault Timeout], для восстановления работы устройства. Убедитесь в том, что сервер SMTP и сервер DNS в CentreWare Internet Services настроены правильно.
016-504	Выберите [Close] или дождитесь окончания времени задержки, указанного в разделе [Fault Timeout], для восстановления работы устройства. Убедитесь в том, что сервер POP3 и сервер DNS в CentreWare Internet Services настроены правильно.
016-505	Выберите [Close] или дождитесь окончания времени задержки, указанного в разделе [Fault Timeout], для восстановления работы устройства. Убедитесь в том, что имя и пароль для сервера POP3 в CentreWare Internet Services настроены правильно.
016-506	Выберите [Close] или дождитесь окончания времени задержки, указанного в разделе [Fault Timeout], для восстановления работы устройства. Убедитесь в том, что сервер SMTP или сервер POP3 в CentreWare Internet Services настроены правильно.
016-507	Выберите [Close] или дождитесь окончания времени задержки, указанного в разделе [Fault Timeout], для восстановления работы устройства. Убедитесь в том, что имя и пароль для сервера SMTP в CentreWare Internet Services настроены правильно.
016-520 016-521	Обратитесь к системному администратору.
016-570 016-571 016-572 016-573 016-718 016-720	Выберите [Close] или дождитесь окончания времени задержки, указанного в разделе [Fault Timeout], для восстановления работы устройства.
016-737 016-741 016-742 016-743 016-744 016-745	Выключите питание устройства, убедитесь в том, что сенсорный экран не светится, после чего снова включите питание. Если проблема возникает повторно, обратитесь в центр поддержки клиентов.

Симптомы	Способ устранения
016-746	Для восстановления работы устройства выберите [Close].
016-757 016-758 016-759	Обратитесь к администратору сервера.
016-764 016-765 016-766	Выберите [Close] или дождитесь окончания времени задержки, указанного в разделе [Fault Timeout], для восстановления работы устройства. Обратитесь к администратору сервера SMTP.
016-767 016-768	Выберите [Close] или дождитесь окончания времени задержки, указанного в разделе [Fault Timeout], для восстановления работы устройства. Проверьте адрес электронной почты и повторите сканирование.
016-786 016-790	Выберите [Close] или дождитесь окончания времени задержки, указанного в разделе [Fault Timeout], для восстановления работы устройства. Убедитесь в том, что сетевой кабель подключен правильно. Если сетевой кабель подключен правильно, обратитесь к администратору сервера.
016-799 016-921	Выберите [Close] или дождитесь окончания времени задержки, указанного в разделе [Fault Timeout], для восстановления работы устройства.
016-985 016-986	Выберите [Close] или дождитесь окончания времени задержки, указанного в разделе [Fault Timeout], для восстановления работы устройства. Уменьшите разрешение или измените формат файла для сканируемого изображения, после чего повторите попытку сканирования.
017-970 017-971 017-972 017-973 017-974 017-975 017-976 017-977 017-978 017-979 017-980 017-986 017-987 017-988 017-989	Выберите [Close] или дождитесь окончания времени задержки, указанного в разделе [Fault Timeout], для восстановления работы устройства.
031-521	Выберите [Close] или дождитесь окончания времени задержки, указанного в разделе [Fault Timeout], для восстановления работы устройства. Обратитесь к администратору, чтобы уточнить список компьютеров, которым разрешен вход в систему.
031-522	Выберите [Close] или дождитесь окончания времени задержки, указанного в разделе [Fault Timeout], для восстановления работы устройства. Проверьте правильность имени для входа в систему (имени домена и имени пользователя), а также пароля.

Симптомы	Способ устранения
031-523	Выберите [Close] или дождитесь окончания времени задержки, указанного в разделе [Fault Timeout], для восстановления работы устройства. Проверьте указанное общее имя.
031-524	Выберите [Close] или дождитесь окончания времени задержки, указанного в разделе [Fault Timeout], для восстановления работы устройства. Убедитесь в том, что количество одновременно подключенных к серверу пользователей не превышает предельного значения.
031-525	Выберите [Close] или дождитесь окончания времени задержки, указанного в разделе [Fault Timeout], для восстановления работы устройства. Убедитесь в том, что указанный пользователь имеет права на чтение и запись файлов в хранилище.
031-526	Выберите [Close] или дождитесь окончания времени задержки, указанного в разделе [Fault Timeout], для восстановления работы устройства. Проверьте подключение DNS и убедитесь в том, что сервер, на который выполняется перенаправление, зарегистрирован в DNS.
031-527	Выберите [Close] или дождитесь окончания времени задержки, указанного в разделе [Fault Timeout], для восстановления работы устройства. Задайте адрес DNS или используйте в качестве IP-адреса адрес сервера для перенаправления.
031-528	<p>Выберите [Close] или дождитесь окончания времени задержки, указанного в разделе [Fault Timeout], для восстановления работы устройства.</p> <p>Убедитесь в том, что устройство может установить сетевое соединение с сервером SMB для перенаправления. Например, проверьте следующие параметры:</p> <ul style="list-style-type: none"> • подключение сетевого кабеля; • настройки TCP/IP; • связь с портами 137 (UDP), 138 (UDP) и 139 (TCP). <p>Если связь выходит за пределы подсети, проверьте параметры сервера WINS и правильность имени сервера.</p>
031-529	Выберите [Close] или дождитесь окончания времени задержки, указанного в разделе [Fault Timeout], для восстановления работы устройства. Проверьте правильность пароля.
031-530	Выберите [Close] или дождитесь окончания времени задержки, указанного в разделе [Fault Timeout], для восстановления работы устройства. Проверьте правильность адреса хранилища. Адрес хранилища указывается в настройках DFS. Убедитесь в наличии связи с другим сервером. Введите сервер для связи, общее имя ресурса и адрес хранилища вручную.
031-531	Выберите [Close] или дождитесь окончания времени задержки, указанного в разделе [Fault Timeout], для восстановления работы устройства. Проверьте права доступа для указанной папки.
031-532	Выберите [Close] или дождитесь окончания времени задержки, указанного в разделе [Fault Timeout], для восстановления работы устройства. Используйте более короткое имя файла или путь к папке для перенаправления.

Симптомы	Способ устранения
031-533	<p>Выберите [Close] или дождитесь окончания времени задержки, указанного в разделе [Fault Timeout], для восстановления работы устройства. Проверьте следующее.</p> <ul style="list-style-type: none"> • Файл с указанным именем можно создать в хранилище. • Указанное имя файла не занято другим пользователем. • В системе нет файлов или папок, имя которых совпадает с указанным именем.
031-534	<p>Выберите [Close] или дождитесь окончания времени задержки, указанного в разделе [Fault Timeout], для восстановления работы устройства. Проверьте следующее.</p> <ul style="list-style-type: none"> • Файл с указанным именем можно создать в хранилище. • В системе нет файлов или папок, имя которых совпадает с указанным именем.
031-535 031-536	<p>Выберите [Close] или дождитесь окончания времени задержки, указанного в разделе [Fault Timeout], для восстановления работы устройства. Убедитесь в том, что другой пользователь не работает с указанным файлом из хранилища.</p>
031-537	<p>Выберите [Close] или дождитесь окончания времени задержки, указанного в разделе [Fault Timeout], для восстановления работы устройства. Проверьте наличие свободного пространства в хранилище.</p>
031-539	<p>Выберите [Close] или дождитесь окончания времени задержки, указанного в разделе [Fault Timeout], для восстановления работы устройства. Проверьте правильность имени сервера.</p>
031-540	<p>Выберите [Close] или дождитесь окончания времени задержки, указанного в разделе [Fault Timeout], для восстановления работы устройства. Проверьте правильность имени домена.</p>
031-541	<p>Выберите [Close] или дождитесь окончания времени задержки, указанного в разделе [Fault Timeout], для восстановления работы устройства. Проверьте правильность имени пользователя.</p>
031-542	<p>Выберите [Close] или дождитесь окончания времени задержки, указанного в разделе [Fault Timeout], для восстановления работы устройства. Подождите некоторое время и повторите попытку. Если проблема возникает повторно, обратитесь в центр поддержки клиентов.</p>
031-543	<p>Выберите [Close] или дождитесь окончания времени задержки, указанного в разделе [Fault Timeout], для восстановления работы устройства. Обратитесь к системному администратору, чтобы проверить разрешенный период нахождения в системе.</p>
031-544	<p>Выберите [Close] или дождитесь окончания времени задержки, указанного в разделе [Fault Timeout], для восстановления работы устройства. Обратитесь к системному администратору, чтобы проверить срок действия пароля.</p>
031-545	<p>Выберите [Close] или дождитесь окончания времени задержки, указанного в разделе [Fault Timeout], для восстановления работы устройства. Обратитесь к системному администратору, чтобы уточнить необходимость смены пароля.</p>
031-546	<p>Выберите [Close] или дождитесь окончания времени задержки, указанного в разделе [Fault Timeout], для восстановления работы устройства. Обратитесь к системному администратору, чтобы уточнить настройки пользователей.</p>
031-547	<p>Выберите [Close] или дождитесь окончания времени задержки, указанного в разделе [Fault Timeout], для восстановления работы устройства. Обратитесь к системному администратору, чтобы уточнить параметры блокировки пользователей.</p>

Симптомы	Способ устранения
031-548	Выберите [Close] или дождитесь окончания времени задержки, указанного разделе [Fault Timeout], для восстановления работы устройства. Обратитесь к системному администратору, чтобы проверить срок регистрации пользователя.
031-549	Выберите [Close] или дождитесь окончания времени задержки, указанного в разделе [Fault Timeout], для восстановления работы устройства. В настройках безопасности сервера проверьте права доступа для пользователей без пароля.
031-550	Выберите [Close] или дождитесь окончания времени задержки, указанного в разделе [Fault Timeout], для восстановления работы устройства. Проверьте наличие прав на добавление файлов. Убедитесь в том, что сервер поддерживает команду добавления SMB.
031-551	Выберите [Close] или дождитесь окончания времени задержки, указанного в разделе [Fault Timeout], для восстановления работы устройства. Проверьте наличие прав на переименование файлов. Убедитесь в том, что сервер поддерживает команду переименования SMB.
031-552	Выберите [Close] или дождитесь окончания времени задержки, указанного в разделе [Fault Timeout], для восстановления работы устройства. При дублировании имени файла или при переименовании/удалении файла, имя которого совпадает с именем, указанным в целевой папке, выберите пункт, отличный от пункта Cancel.
031-574	Выберите [Close] или дождитесь окончания времени задержки, указанного в разделе [Fault Timeout], для восстановления работы устройства. Проверьте подключение DNS и убедитесь в том, что имя сервера, на который выполняется перенаправление, зарегистрировано в DNS.
031-575	Выберите [Close] или дождитесь окончания времени задержки, указанного в разделе [Fault Timeout], для восстановления работы устройства. Задайте адрес DNS или используйте в качестве IP-адреса адрес сервера для перенаправления.
031-576	Выберите [Close] или дождитесь окончания времени задержки, указанного в разделе [Fault Timeout], для восстановления работы устройства. Проверьте правильность IP-адреса сервера, проверьте подключение сетевого кабеля.
031-578	Выберите [Close] или дождитесь окончания времени задержки, указанного в разделе [Fault Timeout], для восстановления работы устройства. Проверьте правильность имени для входа в систему и пароля.
031-579	Выберите [Close] или дождитесь окончания времени задержки, указанного в разделе [Fault Timeout], для восстановления работы устройства. Проверьте правильность адреса хранилища.
031-580	Выберите [Close] или дождитесь окончания времени задержки, указанного в разделе [Fault Timeout], для восстановления работы устройства. Проверьте права доступа к серверу.
031-581	Выберите [Close] или дождитесь окончания времени задержки, указанного в разделе [Fault Timeout], для восстановления работы устройства. Используйте более короткое имя файла или путь к папке для перенаправления.
031-582	Выберите [Close] или дождитесь окончания времени задержки, указанного в разделе [Fault Timeout], для восстановления работы устройства. Убедитесь в том, что файл с указанным именем можно создать в хранилище. Проверьте наличие свободного пространства в хранилище.
031-584	Выберите [Close] или дождитесь окончания времени задержки, указанного в разделе [Fault Timeout], для восстановления работы устройства. Убедитесь в том, что папку с указанным именем можно создать в хранилище. Убедитесь в том, что в системе нет файлов или папок, имя которых совпадает с указанным именем.

Симптомы	Способ устранения
031-585 031-587	Выберите [Close] или дождитесь окончания времени задержки, указанного в разделе [Fault Timeout], для восстановления работы устройства. Проверьте права доступа к серверу.
031-588	Выберите [Close] или дождитесь окончания времени задержки, указанного в разделе [Fault Timeout], для восстановления работы устройства. Проверьте наличие свободного пространства в хранилище.
031-590	Выберите [Close] или дождитесь окончания времени задержки, указанного в разделе [Fault Timeout], для восстановления работы устройства. При дублировании имени файла или при переименовании/удалении файла, имя которого совпадает с именем, указанным в целевой папке, выберите пункт, отличный от пункта Cancel.
031-594031-595	Выберите [Close] или дождитесь окончания времени задержки, указанного в разделе [Fault Timeout], для восстановления работы устройства. Попробуйте повторить операцию. Если проблема возникает повторно, обратитесь в центр поддержки клиентов.
031-598	Выберите [Close] или дождитесь окончания времени задержки, указанного в разделе [Fault Timeout], для восстановления работы устройства. Проверьте наличие прав на добавление файлов, а также убедитесь в том, что сервер поддерживает команду добавления в FTP.
031-599	Выберите [Close] или дождитесь окончания времени задержки, указанного в разделе [Fault Timeout], для восстановления работы устройства. Проверьте наличие прав на переименование файлов. Убедитесь в том, что сервер поддерживает команду переименования FTP.
033-500 033-501 033-502 033-503 033-510 033-511 033-512	Выберите [Close] или дождитесь окончания времени задержки, указанного в разделе [Fault Timeout], для восстановления работы устройства.
033-513	<p>Выберите [Close] или дождитесь окончания времени задержки, указанного в разделе [Fault Timeout], для восстановления работы устройства. Попробуйте выполнить следующие действия.</p> <ul style="list-style-type: none"> • Отпечатайте полученный факс или дождитесь, пока устройство отправит факс. • Отпечатайте сохраненное задание печати с использованием функции Secure Receive. <p>Более подробные сведения о функции Secure Receive см. в разделе Secure Receive на стр. 171.</p>

Симптомы	Способ устранения
033-514 033-515 033-516 033-517 033-518 033-519 033-520 033-521 033-522 033-523 033-524 033-525 033-526 033-573 033-751 033-752 033-753 033-754 033-755 033-756 033-757 033-758 033-759 033-760 033-761	Выберите [Close] или дождитесь окончания времени задержки, указанного в разделе [Fault Timeout], для восстановления работы устройства.
033-762	Выберите [Close] или дождитесь окончания времени задержки, указанного в разделе [Fault Timeout], для восстановления работы устройства. Устройство отклонило получение факса с заблокированного номера. Более подробные сведения см. в разделе Фильтр нежелательных факсов на стр. 171 .

Симптомы	Способ устранения
033-763 033-764 033-765 033-766 033-767 033-768 033-769 033-770 033-771 033-772 033-773 033-774 033-775 033-776 033-777 033-779 033-782 033-784 033-786 033-787	Выберите [Close] или дождитесь окончания времени задержки, указанного в разделе [Fault Timeout], для восстановления работы устройства.
033-788	Выберите [Close] или дождитесь окончания времени задержки, указанного в разделе [Fault Timeout], для восстановления работы устройства. Попробуйте выполнить следующие действия. <ul style="list-style-type: none"> • Извлеките из устройства полученный факс или дождитесь, пока устройство отправит факс. • Отпечатайте сохраненный факс с использованием функции Secure Receive. Более подробные сведения о функции Secure Receive см. в разделе Secure Receive на стр. 171 .
033-789 033-790 033-791 033-799 034-508	Выберите [Close] или дождитесь окончания времени задержки, указанного в разделе [Fault Timeout], для восстановления работы устройства.
034-515	Выберите [Close] или дождитесь окончания времени задержки, указанного в разделе [Fault Timeout], для восстановления работы устройства. Попробуйте выполнить следующие действия. <ul style="list-style-type: none"> • Выполните операцию повторно. • Проверьте состояние памяти на устройстве или на удаленном устройстве.

Симптомы	Способ устранения
034-791	<p>Выберите [Close] или дождитесь окончания времени задержки, указанного в разделе [Fault Timeout], для восстановления работы устройства. Проверьте следующее.</p> <ul style="list-style-type: none"> • Телефонная линия подключена правильно. • Настройки тонового/импульсного режима. • Возможность получения факса на удаленном устройстве. <p>Более подробные сведения о настройках тонового/импульсного режима см. в разделе Тип набора на стр. 174.</p>
034-799	<p>Выберите [Close] или дождитесь окончания времени задержки, указанного в разделе [Fault Timeout], для восстановления работы устройства.</p>
035-701	<p>Выберите [Close] или дождитесь окончания времени задержки, указанного в разделе [Fault Timeout], для восстановления работы устройства. Проверьте следующее.</p> <ul style="list-style-type: none"> • Статус удаленного устройства. • Настройки тонового/импульсного режима. <p>Более подробные сведения о настройках тонового/импульсного режима см. в разделе Тип набора на стр. 174.</p>
035-702 035-704 035-705 035-706	<p>Выберите [Close] или дождитесь окончания времени задержки, указанного в разделе [Fault Timeout], для восстановления работы устройства.</p>
035-708	<p>Выберите [Close] или дождитесь окончания времени задержки, указанного в разделе [Fault Timeout], для восстановления работы устройства. Попробуйте выполнить следующие действия.</p> <ul style="list-style-type: none"> • Выполните операцию повторно. • Уменьшите скорость модема. <p>Более подробные сведения о скорости модема см. в разделе Скорость модема на стр. 175.</p>
035-709 035-710 035-716	<p>Выберите [Close] или дождитесь окончания времени задержки, указанного в разделе [Fault Timeout], для восстановления работы устройства.</p>
035-717	<p>Выберите [Close] или дождитесь окончания времени задержки, указанного в разделе [Fault Timeout], для восстановления работы устройства. Уменьшите скорость модема.</p> <p>Более подробные сведения о скорости модема см. в разделе Скорость модема на стр. 175.</p>
035-718	<p>Выберите [Close] или дождитесь окончания времени задержки, указанного в разделе [Fault Timeout], для восстановления работы устройства. Проверьте статус удаленного устройства.</p>
035-720	<p>Выберите [Close] или дождитесь окончания времени задержки, указанного в разделе [Fault Timeout], для восстановления работы устройства. Проверьте функции, поддерживаемые удаленным устройством.</p>

Симптомы	Способ устранения
035-728 035-729 035-730 035-737 035-739 035-740 035-742 035-746 035-779	Выберите [Close] или дождитесь окончания времени задержки, указанного в разделе [Fault Timeout], для восстановления работы устройства.
035-781	Выберите [Close] или дождитесь окончания времени задержки, указанного в разделе [Fault Timeout], для восстановления работы устройства. Проверьте, не занято ли удаленное устройство.
035-792 035-793	Выберите [Close] или дождитесь окончания времени задержки, указанного в разделе [Fault Timeout], для восстановления работы устройства.
062-956	Неправильно определен размер оригинала. Проверьте оригинальные документы, размещенные на стекле экспонирования, загрузите оригиналы повторно и нажмите кнопку <Start>. Примечание. При работе с документами нестандартного размера в разделе [Custom Size] укажите размер оригинала. В зависимости от выбранного размера документа изображение может быть слишком большим для данного листа бумаги либо же по краям могут проявляться тени.
116-721 116-722	Выберите [Close] или дождитесь окончания времени задержки, указанного в разделе [Fault Timeout], для восстановления работы устройства.
118-390	Устройство не поддерживается. Отключите установленное устройство и перезагрузите его.

Замятие бумаги

В этом разделе описаны процедуры, позволяющие устранить замятие бумаги.

Застрявшую бумагу извлекайте аккуратно, стараясь не порвать ее. Не оставляйте в устройстве обрывков бумаги.

ПРЕДУПРЕЖДЕНИЕ. Если вам нужно извлечь лоток, чтобы устранить замятие бумаги, обратитесь к местному представителю Xerox. Не извлекайте лоток самостоятельно, поскольку это может стать причиной травмы.

ОСТОРОЖНО. Не пытайтесь извлечь бумагу, которая застряла глубоко внутри устройства (особенно, если бумага намоталась на фьюзер или нагревательный ролик). Это может стать причиной травм или ожогов. Немедленно выключите устройство и обратитесь к местному представителю Xerox.

Примечание. Не пытайтесь устранить замятие с помощью специальных инструментов. Это может привести к повреждению устройства.

Замятие бумаги под левой крышкой [A]

Чтобы устранить замятие бумаги под левой крышкой устройства [A], выполните следующие действия.

Во время извлечения бумаги на ремне передачи под левой крышкой (полоса из черной пленки) может находиться изображение. Не прикасайтесь к ремню передачи. Это может повлиять на качество изображения или стать причиной повреждения ремня передачи.

1. Откройте лоток 5 (1), после чего поднимите рычаг разблокировки (2) и аккуратно откройте верхнюю левую крышку (3).

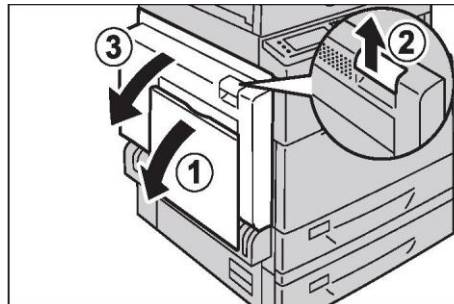

Если бумага застряла в фьюзере

1. Потяните вниз ручку [A1].

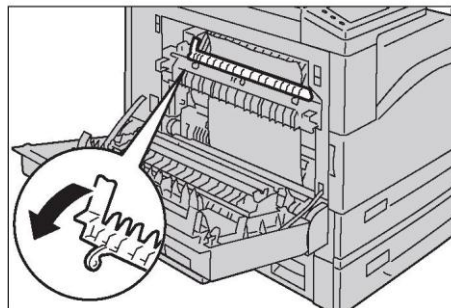

2. Извлеките застрявшую бумагу.

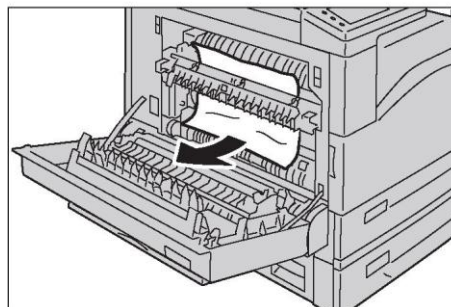

Примечание. Не оставляйте в устройстве обрывков бумаги.

3. Верните ручку [A1] в исходное положение.

4. Нажмите на центральную часть верхней левой крышки, осторожно закройте ее и поднимите лоток 5 (обходной лоток).

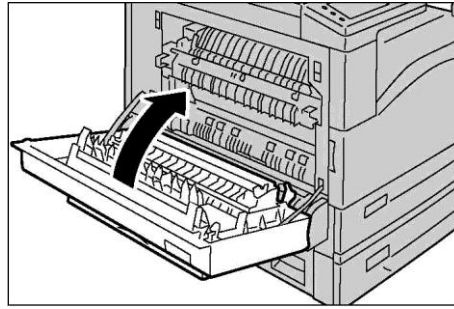

Если бумага застряла в левой крышке [A]

1. Если бумага застряла в точке, показанной на рисунке справа, поднимите ручку [A2] и потяните застрявший лист вверх, чтобы извлечь его.

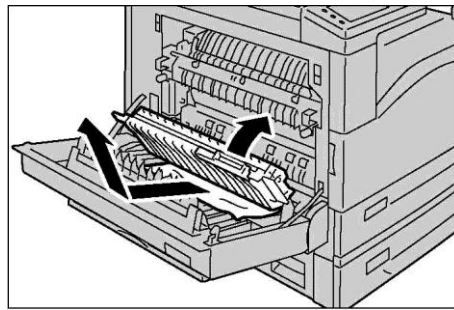

2. Верните ручку [A2] в исходное положение.
3. Нажмите на центральную часть левой крышки [A], осторожно закройте ее и поднимите лоток 5 (обходной лоток).

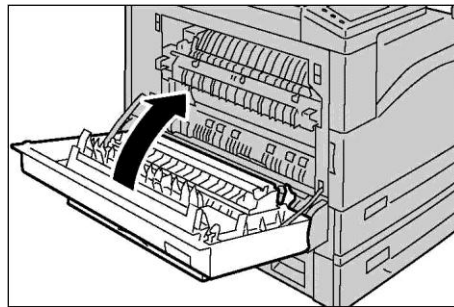

Замятие бумаги под левой крышкой [B]

Чтобы устранить замятие бумаги под левой крышкой устройства [B], выполните следующие действия.

1. Нажмите рычаг разблокировки и аккуратно откройте левую крышку [B].

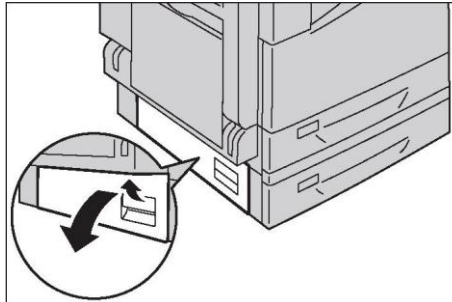

2. Извлеките застрявшую бумагу.

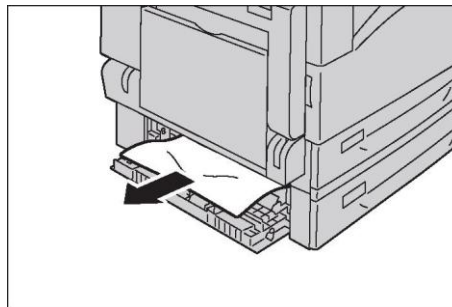

Примечания.

- Бумага может застрять в верхней части, где заметить ее будет трудно. Внимательно осмотрите компонент, чтобы найти застрявшую бумагу.
- Если бумага порвалась, следите за тем, чтобы обрывки не остались в устройстве.

3. Аккуратно закройте левую крышку [B].

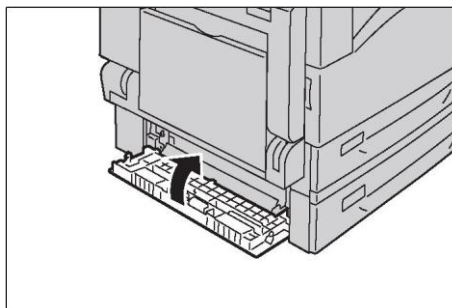

Замятие бумаги в лотках 1 и 2

Чтобы устранить замятие в лотках 1 и 2, выполните действия, указанные ниже.

1. Для устранения замятия см. следующие разделы.
 - Лоток 1. [Замятие бумаги в левой крышке \[A\]](#) на стр. 290

— Лоток 2 (дополнительный). [Замятие бумаги в левой крышке \[B\]](#) на стр. 292

2. Если застрявшую бумагу извлечь не удастся, то извлеките лоток.

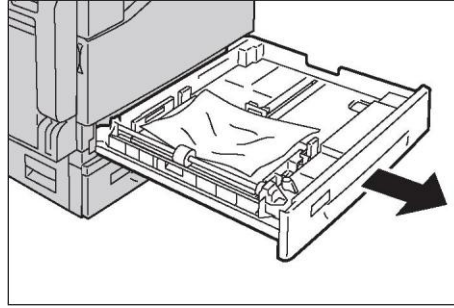

Если после замятия извлечь лоток и не устранить замятие, то бумага может порваться, в результате чего обрывки останутся в устройстве. Для недопущения поломок перед устранением замятия обязательно определите его местоположение на экране устройства.

3. Извлеките застрявшую бумагу.

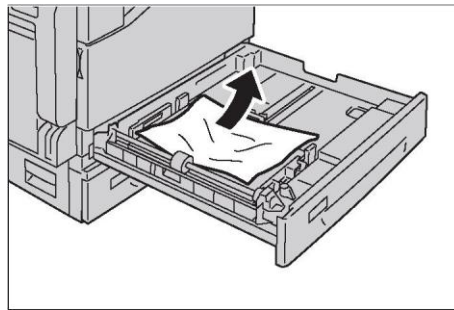

Примечание. Если бумага порвалась, следите за тем, чтобы обрывки не остались в устройстве.

4. Аккуратно нажмите на лоток, чтобы вставить его до упора.

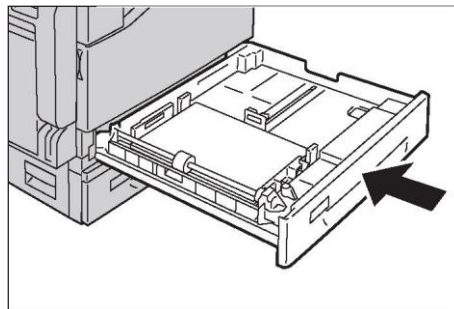

Замятие бумаги в лотке 5 (обходной лоток)

Чтобы устранить замятие в лотке 5 (обходной лоток), выполните действия, указанные ниже.

1. Осмотрите лоток 5 (обходной лоток) внутри (вокруг отверстия для подачи бумаги) и извлеките застрявшую бумагу.

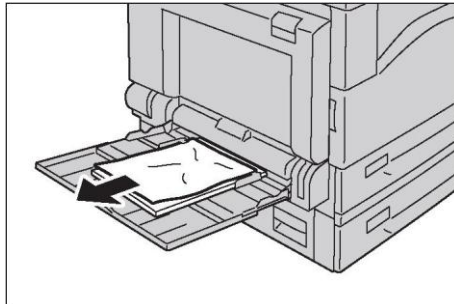

Если загружены несколько листов, то во время устранения замятия все листы следует извлечь.

Примечание. Если бумага порвалась, следите за тем, чтобы обрывки не остались в устройстве.

2. Если загружены несколько листов выровняйте извлеченную бумагу по углам.
3. Вставьте бумагу лицевой стороной вниз и выровняйте ее таким образом, чтобы передняя кромка слегка касалась отверстия для подачи бумаги.

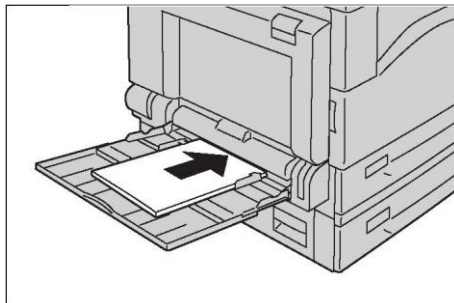

Замятие документов

Чтобы устранить замятие документов в податчике, выполните следующие действия.

1. Потяните вверх переднюю ручку на верхней крышке податчика оригиналов, после чего полностью откройте верхнюю крышку.

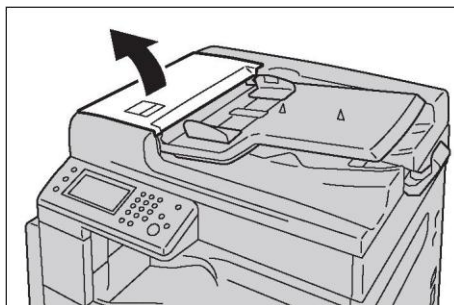

Примечание. После полного открытия крышка зафиксируется. Крышку следует открывать медленно.

2. Если документ еще не вошел в податчик, то его необходимо извлечь.

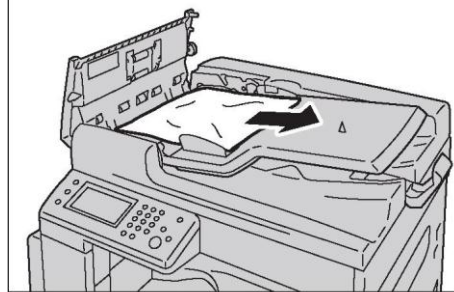

3. Если в сообщении написано о необходимости повернуть ручку, то поверните ручку, чтобы переместить документ вверх, после чего извлеките его.



Если документ вошел в податчик, то вытаскивать его силой нельзя. В противном случае документ может порваться.

4. Если в сообщении написано о необходимости открыть крышку, то поднимите ручку, чтобы открыть внутреннюю крышку.

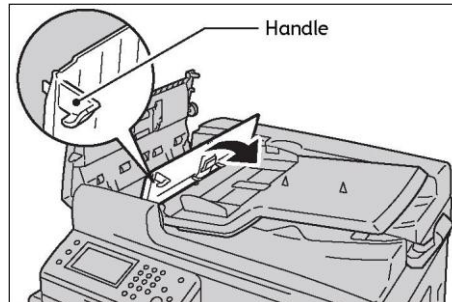

5. Поверните ручку, чтобы переместить документ вверх, после чего извлеките его.

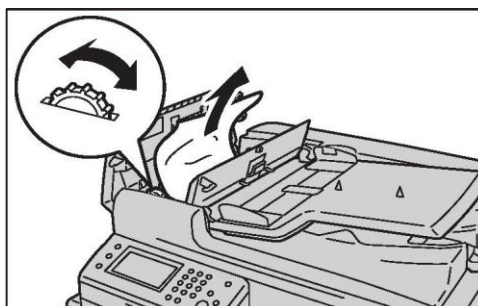

Примечание. Если документ вошел в податчик, то вытаскивать его силой нельзя. В противном случае документ может порваться.

6. Закройте внутреннюю крышку податчика.

Устранение проблем

7. Закройте верхнюю крышку податчика оригиналов до щелчка. Убедитесь в том, что между ближним/дальним краем крышки и податчиком оригиналов отсутствует зазор.
8. Если документ обнаружить не удастся, аккуратно поднимите податчик оригиналов. Найдите документ, извлеките его, после чего закройте податчик оригиналов.
9. Если при выполнении шага 8 найти документ не удастся, поднимите лоток податчика оригиналов и извлеките документ.

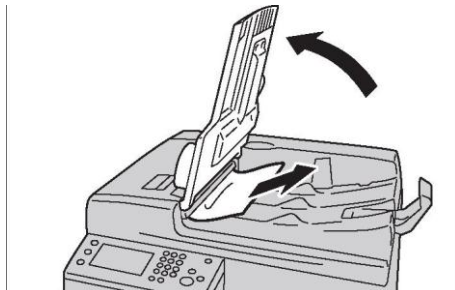

10. Аккуратно поместите лоток податчика оригиналов в исходное положение.
11. Убедитесь в том, что документ не порван и не помят, после чего загрузите его повторно, чтобы завершить выполнение задания.

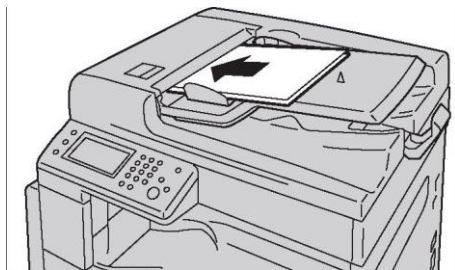

После извлечения замятого документа:

- Копирование:
еще раз поместите в устройство неотсканированные документы, включая замятые страницы.
- Сканирование (Email/ПК(сеть)):
еще раз загрузите весь документ в устройство.
Если отсканированные данные уже были отправлены, еще раз разместите неотсканированный документ, включая замятые страницы.
- Сканирование (TWAIN/WIA(Windows Image Acquisition)):
еще раз поместите в устройство неотсканированные документы, включая замятые страницы.
- Факс:
еще раз загрузите весь документ в устройство.

Примечание. Порванные или помятые страницы в документе могут привести к замятию бумаги или к повреждению документа. Копируйте порванные или помятые документы только через стекло экспонирования.

Поддержка

Для поддержания неизменно высокого качества печати Xerox предлагает несколько инструментов автоматической диагностики.

Сообщения на панели управления

На панели управления отображается различная информация и советы по поиску и устранению неисправностей. При возникновении ошибки или предупреждения на панели управления будет показано сообщение с информацией о проблеме.

Более подробные сведения см. в разделе [Код ошибки](#) на стр. 279.

Получение информации о продукте

Получение последней версии драйвера печати

Последнюю версию драйвера печати можно загрузить на официальном сайте компании.

В следующем примере рассмотрена процедура при использовании драйвера PCL 6.

Примечание. Расходы на оплату услуг связи несет пользователь.

1. В диалоговом окне [Printing Preferences] драйвера печати выберите вкладку [Advanced] и нажмите [About].
2. Выберите [Xerox Web Site].
3. Откроется окно веб-браузера с официальным сайтом компании.
4. Для загрузки нужного драйвера печати следуйте инструкциям, указанным на сайте.

Примечания.

- Чтобы найти драйвер печати для данного устройства, перейдите по ссылке www.xerox.com/drivers.
- Для получения последних сведений о драйвере печати см. справку по драйверу печати.

Режим неоригинального тонера

После окончания тонера в картридже на экране появится сообщение [Out of Toner].

Если вы хотите использовать устройство в режиме неоригинального тонера, запрограммируйте требуемый режим и замените тонер-картридж.

В режиме неоригинального тонера рабочие характеристики устройства могут снижаться. Гарантия компании не распространяется на проблемы, связанные с использованием режима неоригинального тонера. Продолжительная работа устройства в режиме неоригинального тонера может привести к его выходу из строя. Все затраты, связанные с ремонтом, будет нести пользователь.

Примечание. Перед выполнением следующих операций убедитесь в том, что на ЖК-панели отображается сообщение [Ready].

Устранение проблем

1. Нажмите кнопку <Machine Status>.
2. Выберите вкладку [Tools].
3. Выберите [Admin Settings].
4. Выберите [Maintenance].
5. Выберите [Non-Genuine Toner].
6. Выберите [On], а затем нажмите [OK].
Устройство перейдет в режим неоригинального тонера.



Приложение

В данном разделе приведены характеристики устройства, дополнительных компонентов, а также сведения об ограничениях и прочие примечания.

Характеристики

В этом разделе перечислены характеристики устройства. Обратите внимание, что характеристики и внешний вид устройства могут быть изменены без предупреждения.

Основные функции/функции копирования

Тип	Настольное устройство
Память	512 МБ
Жесткий диск	—
Поддержка цветного режима	Полноцветный
Разрешение при сканировании	600 x 600 точек на дюйм
Разрешение при печати	Выходное разрешение: 1200 x 2400 точек на дюйм. Разрешение обработки данных: 600 x 600 точек на дюйм
Полутона	256 полутонов для каждого цвета (16 700 000 цветов)
Время прогрева	Не более 39 с при температуре внутри помещения 20 °С
Размер бумаги оригинала	Максимальный размер 297 x 432 мм (А3, 11 x 17") как для отдельных листов, так и для книг.
Размер бумаги для вывода	Максимум: А3, 11 x 17" Минимум: лоток 1: А5 Лоток 2 (дополнительный): А5 Лоток 5 (обходной): А5 (нестандартный размер: 89 x 98 мм) Пустая область по краю страницы: не более 5,5 мм сверху, снизу, справа и слева.

<p>Плотность бумаги для вывода</p>	<p>Лоток 1: 60–90 г/м² Лоток 2 (дополнительный): 60–256 г/м² Лоток 5 (обходной): 60–216 г/м² Примечание. Используйте бумагу, рекомендованную компанией Хероx. В некоторых условиях копирование может выполняться некорректно.</p>
<p>Время выхода первой копии</p>	<p><При использовании стекла экспонирования> Монохромный: 8,6 с (A4 <input type="checkbox"/> /приоритетный монохромный режим) Цвет: 10,8 с (A4 <input type="checkbox"/> /приоритетный цветной режим) Примечание. Значения могут изменяться в зависимости от конфигурации устройства.</p> <p><При использовании стекла экспонирования> Монохромный: 10,6 с (A4 <input type="checkbox"/> /приоритетный монохромный режим) Цвет: 13,6 с (A4 <input type="checkbox"/> /приоритетный цветной режим) Примечание. Значения могут изменяться в зависимости от конфигурации устройства.</p>
<p>Уменьшение/увеличение</p>	<p>Аналогичные размеры 1:1 ± 0,7 % Предварительно заданный размер %50 %, 70 %, 81 %, 86 %, 115 %, 122 %, 141 %, 200 % Регулируемый размер %25–400 % (с шагом 1 %)</p>

<p>Скорость непрерывного копирования</p>	<p>Лотки 1 и 2 (дополнительно): непрерывное копирование в 1-стороннем режиме/с одинаковым увеличением</p> <table border="0"> <tr> <td></td> <td>Монохромный режим</td> <td>Цветной режим</td> </tr> <tr> <td>A4□:</td> <td>20 листов в минуту</td> <td>20 листов в минуту</td> </tr> <tr> <td>B5□/B5□/A4□/B4/A3:</td> <td>12 листов в минуту</td> <td>12 листов в минуту</td> </tr> </table> <p>Лотки 1 и 2 (дополнительно): непрерывное копирование в 2-стороннем режиме/с одинаковым увеличением</p> <table border="0"> <tr> <td></td> <td>Монохромный режим</td> <td>Цветной режим</td> </tr> <tr> <td>A4□:</td> <td>17 листов в минуту</td> <td>17 листов в минуту</td> </tr> <tr> <td>B5□/B5□/A4□/B4/A3:</td> <td>8,5 страниц в минуту</td> <td>8,5 страниц в минуту</td> </tr> </table> <p>Лоток 5: непрерывное копирование в 1-стороннем режиме/с одинаковым увеличением</p> <table border="0"> <tr> <td></td> <td>Монохромный режим</td> <td>Цветной режим</td> </tr> <tr> <td>A4□:</td> <td>20 листов в минуту</td> <td>20 листов в минуту</td> </tr> <tr> <td>B5□/B5□/A4□/B4/A3:</td> <td>12 листов в минуту</td> <td>12 листов в минуту</td> </tr> </table> <p>Лоток 5: непрерывное копирование в 2-стороннем режиме/с одинаковым увеличением</p> <table border="0"> <tr> <td></td> <td>Монохромный режим</td> <td>Цветной режим</td> </tr> <tr> <td>A4□:</td> <td>17 страниц в минуту</td> <td>17 страниц в минуту</td> </tr> <tr> <td>B5□/B5□/A4□/B4/A3:</td> <td>8,7 листов в минуту</td> <td>8,7 листов в минуту</td> </tr> </table> <p>При корректировке качества изображения скорость может снижаться. Примечание. Указанные значения скорости применимы при использовании высокосортной бумаги, обычной бумаги и переработанной бумаги. Производительность печати зависит от типа используемой бумаги.</p>		Монохромный режим	Цветной режим	A4□:	20 листов в минуту	20 листов в минуту	B5□/B5□/A4□/B4/A3:	12 листов в минуту	12 листов в минуту		Монохромный режим	Цветной режим	A4□:	17 листов в минуту	17 листов в минуту	B5□/B5□/A4□/B4/A3:	8,5 страниц в минуту	8,5 страниц в минуту		Монохромный режим	Цветной режим	A4□:	20 листов в минуту	20 листов в минуту	B5□/B5□/A4□/B4/A3:	12 листов в минуту	12 листов в минуту		Монохромный режим	Цветной режим	A4□:	17 страниц в минуту	17 страниц в минуту	B5□/B5□/A4□/B4/A3:	8,7 листов в минуту	8,7 листов в минуту
	Монохромный режим	Цветной режим																																			
A4□:	20 листов в минуту	20 листов в минуту																																			
B5□/B5□/A4□/B4/A3:	12 листов в минуту	12 листов в минуту																																			
	Монохромный режим	Цветной режим																																			
A4□:	17 листов в минуту	17 листов в минуту																																			
B5□/B5□/A4□/B4/A3:	8,5 страниц в минуту	8,5 страниц в минуту																																			
	Монохромный режим	Цветной режим																																			
A4□:	20 листов в минуту	20 листов в минуту																																			
B5□/B5□/A4□/B4/A3:	12 листов в минуту	12 листов в минуту																																			
	Монохромный режим	Цветной режим																																			
A4□:	17 страниц в минуту	17 страниц в минуту																																			
B5□/B5□/A4□/B4/A3:	8,7 листов в минуту	8,7 листов в минуту																																			
<p>Вместимость лотка</p>	<p>Стандартные лотки 350 листов (лоток 1 (250 листов ^{*1}) + лоток 5 (обходной лоток) 2/1/16 (100 листов ^{*2})) Дополнительный лоток: 500 листов ^{*1} (однолотковый модуль) Максимальный ресурс бумаги 850 листов (стандартные лотки + однолотковый модуль) ^{*1}: при использовании бумаги плотностью 80 г/м2. Примечание. ^{*2}: при использовании стандартной бумаги Хероx.</p>																																				
<p>Непрерывное копирование</p>	<p>999 листов</p>																																				
<p>Емкость выходного лотка</p>	<p>250 листов (A4□) при использовании бумаги плотностью 80 г/м2.</p>																																				
<p>Электропитание</p>	<p>220–240 В переменного тока ± 10 %, 5 А, 50/60 Гц ± 3 %</p>																																				
<p>Потребляемая мощность</p>	<p>220 В: не более 1,1 кВт 240 В: не более 1,2 кВт Режим пониженного энергопотребления: 46 Вт Режим сна: 1,4 Вт</p>																																				

Габариты	Ширина 595 мм × глубина 586 мм × высота 549 мм (с крышкой прижимного устройства) Ширина 595 мм × глубина 586 мм × высота 634 мм (с податчиком оригиналов)
Масса устройства	43 кг (с крышкой прижимного устройства) 49 кг (с податчиком оригиналов и модулем двустороннего вывода) Без учета тонер-картриджа.
Требуемое пространство для установки	Ширина 947 мм × глубина 586 мм (с крышкой прижимного устройства) Ширина 972 мм × глубина 586 мм (с податчиком оригиналов и модулем двустороннего вывода) При полностью выдвинутом лотке 5 (обходной лоток).

Функции печати

Тип	Встроенный принтер
Размер бумаги для вывода	Совпадает с бумагой для основных функций/функций копирования.
Скорость непрерывной печати	Совпадает с бумагой для основных функций/функций копирования. При корректировке качества изображения скорость может снижаться. Скорость печати может снижаться в зависимости от характеристик документа.
Разрешение при печати	Выходное разрешение: 1200 x 2400 точек на дюйм Разрешение обработки данных: 600 x 600 точек на дюйм в стандартном режиме и в режиме высокого качества
PDL	PCL6/5e, HBPL
протокол	Подключение к сети: TCP/IP (lpd, IPP/IPPS, Port9100, SMB, WSD *)

Операционная система	<p>Microsoft® Windows® XP x86 Microsoft® Windows Server® 2003 x86 Microsoft® Windows Server® 2003 x64 Microsoft® Windows® XP Professional x64 Edition Microsoft® Windows Vista® Microsoft® Windows Vista® x64 Microsoft® Windows Server® 2008 x86 Microsoft® Windows Server® 2008 x64 Edition Microsoft® Windows Server® 2008 R2 x64 Microsoft® Windows® 7 x86 Microsoft® Windows® 7 x64 Microsoft® Windows® 8 x86 Microsoft® Windows® 8 x64 Microsoft® Windows Server® 2012 x64 Microsoft® Windows Server® 2012 R2 x64 Microsoft® Windows® 8,1 x86 Microsoft® Windows® 8,1 x64 Mac OS X 10.5/10.6/10.7/10.8/10.9 Примечание. Сведения о поддержке новых ОС см. на официальном веб-сайте компании.</p>
Шрифты	PCL6/5: 81 европейский шрифт, 36 наборов символов
Подключение	Ethernet 100BASE-TX/10BASE-T, USB 2.0

WSD расшифровывается как Web Services on Devices.**Функции сканирования (в локальном режиме)**

Тип	Цветной сканер	
Размер бумаги оригинала	Совпадает с бумагой для основных функций/функций копирования.	
Разрешение при сканировании	Драйвер TWAIN, монохромный режим и режим оттенков серого 600 x 600 dpi, 400 x 400 dpi, 2/1/16300 x 300 dpi, 200 x 200 dpi, 150 x 150 dpi 2/1/16цветов: 400 x 400 dpi, 300 x 300 dpi, 200 x 200 dpi, 150 x 150 dpi WIA ^{*2} , цветной режим, режим оттенков серого и монохромный режим: 400 x 400 dpi, 2/1/16300 x 300 dpi, 200 x 200 dpi, 150 x 150 dpi	
Скорость сканирования ^{*1}	Монохромный режим: 24 листа в минуту Цвет: 19 листов в минуту Стандартный документ Xerox (A4) с разрешением 200 точек на дюйм	
Подключения	Ethernet 100BASE-TX/10BASE-T, USB 2.0	
Scan to PC (TWAIN/WIA ^{*2} : USB)	Драйвер	TWAIN/WIA ²
	Операционная система ^{*3}	Microsoft® Windows® XP x86 Microsoft® Windows Server® 2003 x86 Microsoft® Windows Server® 2003 x64 Microsoft® Windows® XP Professional x64 Edition Microsoft® Windows Vista® Microsoft® Windows Vista® x64 Microsoft® Windows Server® 2008 x86 Microsoft® Windows Server® 2008 x64 Edition Microsoft® Windows Server® 2008 R2 x64 Microsoft® Windows® 7 x86 Microsoft® Windows® 7 x64 Microsoft® Windows® 8 x86 Microsoft® Windows® 8 x64 Microsoft® Windows Server® 2012 x64 Microsoft® Windows Server® 2012 R2 x64 Microsoft® Windows® 8.1 x86 Microsoft® Windows® 8.1 x64 Mac OS X 10.5/10.6/10.7/10.8/10.9 Примечание. Сведения о поддержке новых ОС см. на официальном веб-сайте компании.

Примечания.

- *1 Скорость сканирования зависит от типа документа.
- *2 WIA расшифровывается как Windows Image Acquisition.
- *3 Информацию о поддержке новых ОС см. на официальном сайте компании.

Функции сканирования (в сетевом режиме)

Тип		Цветной сканер
Размер бумаги оригинала		Совпадает с бумагой для основных функций/функций копирования.
Разрешение при сканировании		монохромный режим и режим оттенков серого: 600 x 600 dpi, 400 x 400 dpi, 300 x 300 dpi, 200 x 200 dpi, 150 x 150 dpi цвет: 400 x 400 dpi, 300 x 300 dpi, 200 x 200 dpi, 150 x 150 dpi
Скорость сканирования *1		Монохромный режим: 24 листа в минуту Цвет: 19 листов в минуту Стандартный документ Хероx (A4) с разрешением 200 точек на дюйм
Стандартные		возможности подключения: Ethernet 100BASE-TX/10BASE-T
Scan to PC (в сетевом режиме: Push Scanning)	Протокол	TCP/IP (SMB, FTP, WSD *2)
	Операционные системы *3	Microsoft® Windows® XP x86 Microsoft® Windows Server® 2003 x86 Microsoft® Windows Server® 2003 x64 Microsoft® Windows® XP Professional x64 Edition Microsoft® Windows Vista® Microsoft® Windows Vista® x64 Microsoft® Windows Server® 2008 x86 Microsoft® Windows Server® 2008 x64 Edition Microsoft® Windows Server® 2008 R2 x64 Microsoft® Windows® 7 x86 Microsoft® Windows® 7 x64 Microsoft® Windows® 8 x86 Microsoft® Windows® 8 x64 Microsoft® Windows Server® 2012 x64 Microsoft® Windows Server® 2012 R2 x64 Microsoft® Windows® 8,1 x86 Microsoft® Windows® 8,1 x64 Mac OS X 10.5/10.6/10.7/10.8/10.9 Примечание. Сведения о поддержке новых ОС см. на официальном веб-сайте компании.
	Формат файла	Монохромный, двоичный: TIFF/DocuWorks/PDF Color: TIFF/JPEG/DocuWorks/PDF
Сканирование в электронную почту	Протокол	TCP/IP (SMTP Authentication)
	Формат файла	Монохромный, двоичный: TIFF/DocuWorks/PDF Color: TIFF/JPEG/DocuWorks/PDF

Примечания.

- *1 Скорость сканирования зависит от типа документа.
- *2 WSD расширяется как Web Services on Devices.
- *3 Информацию о поддержке новых ОС см. на официальном сайте компании.

Функции факса (дополнительно)

Размер отправляемых документов	Максимум: А3, 11 x 17"
Размер бумаги для записи	Максимум: А3, 11 x 17" Минимум: А5
Время передачи	Не более 3 секунд Примечание. При передаче документа формата А4, содержащего 700 символов, со стандартным качеством (8 × 3,85 линий на мм) и в режиме высокой скорости (не менее 28,8 кбит/с: JBIG). Указано только время передачи изображения. Без учета времени на установление и поддержание связи. Обратите внимание, что фактическое время передачи зависит от содержания документа, устройства получателя, а также состояния линии связи.
Режим передачи	G3
Разрешение при сканировании	Стандартное: 8 x 3,85 строк/мм, 200 x 100 dpi (7,9 x 3,9 точек/мм) Режим высокой точности/режим фото: 8 x 7,7 строк/мм, 200 x 200 dpi (7,9 x 7,9 точек на мм) Режим максимальной точности (400 dpi): 16 x 15.4 строк/мм, 400 x 400 dpi (15,7 x 15,7 точек/мм)
Методы кодировки	MH, MR, MMR, JBIG
Скорость передачи данных	G3: 33,6/31,2/28,8/26,4/24,0/21,6/19,2/16,8/14,4/12,0/9,6/7,2/4,8/2,4 кбит/с
Кол-во линий факса	Абонентская телефонная линия, АТС, сеть для передачи факсов (PSTN), максимум 1 порт (порт G3-1)

Функции Direct Fax (дополнительно)

Размер отправляемых документов	А3, В4, А4
Разрешение при сканировании	Совпадает с характеристиками функции факса.
Скорость передачи данных	Совпадает с характеристиками функции факса.
Кол-во линий факса	Совпадает с характеристиками функции факса.

<p>Операционная система</p>	<p>Microsoft® Windows® XP x86 Microsoft® Windows Server® 2003 x86 Microsoft® Windows Server® 2003 x64 Microsoft® Windows® XP Professional x64 Edition Microsoft® Windows Vista® Microsoft® Windows Vista® x64 Microsoft® Windows Server® 2008 x86 Microsoft® Windows Server® 2008 x64 Edition Microsoft® Windows Server® 2008 R2 x64 Microsoft® Windows® 7 x86 Microsoft® Windows® 7 x64 Microsoft® Windows® 8 x86 Microsoft® Windows® 8 x64 Microsoft® Windows Server® 2012 x64 Microsoft® Windows Server® 2012 R2 x64 Microsoft® Windows® 8,1 x86 Microsoft® Windows® 8,1 x64 Mac OS X 10.5/10.6/10.7/10.8/10.9 Примечание. Сведения о поддержке новых ОС см. на официальном веб-сайте компании.</p>
-----------------------------	--

Информацию о поддержке новых ОС см. на официальном сайте компании.

Модуль двустороннего вывода

<p>Размер бумаги</p>	<p>Совпадает с бумагой для основных функций/функций копирования.</p>
<p>Плотность бумаги</p>	<p>60–169 г/м2</p>

Двусторонний автоподатчик оригиналов

<p>Тип</p>	<p>Двусторонний автоподатчик оригиналов</p>
<p>Размер бумаги оригинала</p>	<p>Максимум: A3, 11 x 17" Минимум A5 (нестандартный размер: 125 × 125 мм) 38–128 г/м2 (2-сторонний режим: 50–128 г/м2)</p>
<p>Вместимость</p>	<p>110 листов Примечание. При использовании бумаги плотностью 80 г/м2</p>

Скорость подачи	Монохромный режим: 20 листов в минуту (A4, 1-сторонний режим), 13 страниц в минуту (A4, 2-сторонний режим) Цветной режим: 18 листов в минуту (A4, 1-сторонний режим), 11 страниц в минуту (A4, 2-сторонний режим)
Габариты	Ширина 540 мм x глубина 492 мм x высота 119 мм
Вес	7 кг

Однолотковый модуль (дополнительно)

Размер бумаги	Совпадает с бумагой для основных функций/функций копирования.
Плотность бумаги	60–256 г/м ²
Вместимость	500 листов x 1 лоток <i>Примечание.</i> При использовании бумаги плотностью 80 г/м ²
Габариты	Ширина 541 мм x глубина 586 мм x высота 113 мм
Вес	11 кг

Область печати

Стандартная область печати — вся страница кроме полей 5,5 мм сверху, снизу, слева и справа. Фактический размер области печати зависит от принтера (плоттера) и языка управления.

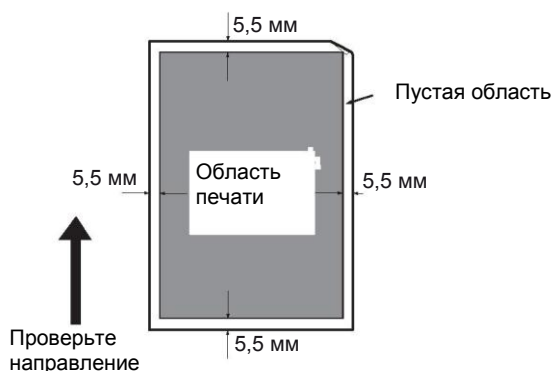

Дополнительные компоненты

В следующей таблице показаны доступные дополнительные компоненты. Для покупки дополнительных компонентов обратитесь в центр поддержки клиентов.

Название продукта	Описание
Комплект для работы с факсами	Для добавления функций сканирования.
Однолотковый модуль	Лоток вместимостью 500 листов (при использовании бумаги плотностью 80 г/м ²).
Стойка (шкаф)	Шкаф для хранения. Устанавливается при наличии однолоткового модуля.

Примечания.

- Список дополнительных компонентов может быть изменен без предварительного уведомления.
- Для получения новых сведений обратитесь в центр поддержки клиентов.

Примечания и ограничения

В этом разделе описаны примечания и ограничения, которые необходимо соблюдать при использовании устройства.

Примечания и ограничения, касающиеся использования устройства

- **Примечания, касающиеся выключения питания**
После выключения питания устройству требуется некоторое время для выполнения внутренних процедур. Если после выключения питания снова включить устройство до того момента, как погаснет дисплей, то устройство включится после небольшой задержки. Перед включением питания убедитесь в том, что дисплей погас.
- **Установка и перемещение устройства**
- Перед перемещением устройства проконсультируйтесь с центром поддержки клиентов или обратитесь к инженеру по работе с клиентами.
- Во время работы устройства не допускайте толчков и ударов.
- При закрытии крышки для документов следите за тем, чтобы не защемить пальцы.
- Запрещено размещать посторонние предметы рядом с отверстиями для вентиляции устройства.
- **Коды символов**
Если при получении данных с компьютера в именах файлов встречаются символы, не поддерживаемые устройством, то такие символы могут отображаться неправильно. Можно использовать только символы ASCII.
- **Жесткий диск**
Данное устройство не поддерживает установку жестких дисков.

Приложение

- Отчет о заданиях
Если в имени файла содержатся знаки, отличные от буквенно-цифровых символов, то в отчете о заданиях они будут отображаться некорректно.
- Податчик документов
В режиме сна устройство не распознает документы, размещенные в податчике оригиналов.
- Параметры бумаги
При замятии бумаги в лотке уменьшите количество листов.
- Управление
Auditron работает только для заданий копирования и печати. Для функций сканирования или факса Auditron не применяется.
- Светодиодный индикатор <Data>
После перехода устройства в режим энергосбережения индикатор <Data> погаснет, даже если в памяти устройства есть полученные или отложенные задания факса. Индикатор <Data> в режиме энергосбережения не загорается даже после отправки на устройство задания печати.
- Качество изображения
Если для параметра [Output Color] по умолчанию выбрано значение [Black & White], то плотность цвета на первом цветном изображении, выведенном после включения устройства, может немного снизиться. Используйте функцию автоматической калибровки.
- Сразу после замены картриджа с барабаном или тонер-картриджа качество изображения может снижаться. Качество изображения также может снижаться при низком уровне тонера.

Примечания и ограничения, касающиеся функции копирования

- Копирование идентификационных документов
Передняя и задняя сторона копируемых удостоверений выводится на печать по центру каждой из половинок листа, кроме следующих случаев.
- Если размер удостоверения больше стандартной области печати для функции ID Card Copy, то часть изображения может быть отрезана.
- Края удостоверения могут быть обрезаны из-за функции Edge Erase.
- Информация о памяти
Если при копировании с сортировкой заканчивается память, то устройство выводит только данные сканируемого документа.
- Качество изображения
Устройство считывает документы с помощью датчика CIS. Датчик CIS из-за особенностей конструкции не может считывать некоторые пиксели. В следующих документах вертикальные линии могут иметь расхождение до 18 мм.
- Документы с равномерным заполнением.
- Документы с градациями.
- Документы с периодически повторяющимися тонкими линиями.
- В этом случае используйте параметр [Soften] для уменьшения резкости или выберите режим [Photo], после чего настройте качество изображения.

Примечания и ограничения, касающиеся функции сканирования

В этом разделе описаны примечания и ограничения, которые необходимо соблюдать при использовании функции сканирования.

Примечания и ограничения, касающиеся драйвера сканирования, см. в файле Readme на компакт-диске с драйверами, который входит в комплект поставки устройства.

- Адресная книга
- При регистрации адреса с использованием CentreWare Internet Services рекомендуем подключать устройство к компьютеру с помощью кабеля Ethernet, чтобы защититься от перехвата адреса электронной почты, поскольку устройство не поддерживает SSL.
- 2-байтовый режим UTF-8 поддерживается для Server Path и Share Name сервера SMB; имена должны быть зарегистрированы в адресной книге. Однако на дисплее устройства поддерживается отображение только на корейском и упрощенном китайском.

Примечания и ограничения, касающиеся функции печати

- Счетчики
Счетчик учитывает количество отпечатанных страниц в следующих случаях.
- При печати 2-сторонних заданий в зависимости от используемого приложения могут автоматически добавляться пустые листы для корректировки.
- Даже если драйвер печати настроен на пропуск пустых страниц, то на печать будут выводиться пустые страницы с белыми символами, символами новой строки и пробела.
- Ориентация бумаги в Mac OS
При использовании OS X бумагу в устройстве следует размещать в альбомной ориентации независимо от ориентации документа.
- Качество изображения
Для улучшения качества изображения можно выполнить настройку параметров качества.
- Расход цветного тонера
- Если в драйвере печати выбран цветной режим [Color (Auto)], то цветной тонер может использоваться даже для печати черно-белых изображений.
- При непрерывной печати цветных изображений с высокой плотностью может появляться сообщение о необходимости замены тонера, даже если тонер еще не заканчивается. В этом случае откройте и закройте переднюю крышку устройства. Сообщение должно исчезнуть.

Алфавитный указатель

Номера

2-стороннее копирование, 211
2-сторонняя печать, 164, 179
2-стороннее сканирование, 109
802.1x, 172

А

Информация о лицензиях, 21
Редактор адресной книги, 41, 145
Настройка 2-го BTR, 196
Настройка высоты над уровнем моря, 199
Настройка типа бумаги, 196
Настройка сенсорного экрана, 200
Настройка ремня передачи изображения, 196
Настройки администратора, 161
Расширенные настройки сканера, 153
Расширенные настройки, 172
Аудио, 187
Auditron, 53
Настройка автоответчика, 177
Автоматическое подавление фона, 209
Уровень автоматического подавления фона, 209
Автоматическая черно-белая печать цветных изображений, 195
Автоматический журнал заданий, 190
Настройка автоматического повторного набора, 181
Автоматический выбор бумаги, 64
Доступные символы, 55

В

Баннерный лист, 193
Счетчики отпечатков, 161
Bonjour, 37

С

Кнопка C Clear, 52
Отмена задания, 151
Вместимость, 327, 328
CentreWare Internet Services, 143
Изменение чисел, 55
Изменение размера бумаги в лотках 1 и 2, 67

Проверка расходных материалов, 247
Проверка счетчика, 251
Кнопка Clear All, 51
Очистка журнала заданий, 200
Методы программирования, 326
Сортировка, 205
Баланс цвета, 209
Название компании, 174
Подтверждение получателей, 202
Скорость соединения, 170
Подключения, 323, 324
Непрерывное копирование, 321
Скорость непрерывного копирования, 321
Скорость непрерывной печати, 322
Панель управления, 44, 191

D

Светодиодный индикатор Data, 52
Размер бумаги по умолчанию, 192
Настройки по умолчанию, 204
Тестовая страница, 160, 252
Размеры, 322
Размеры/вес, 327, 328
Direct Fax, 116
Отключение блокировки панели, 234
Размер для отклонения, 180
Яркость дисплея, 187
Отображение получателей факса в ручном режиме, 183
Отображение сетевой информации, 203
Податчик оригиналов, 72, 97, 129
Верхняя крышка податчика оригиналов, 47
Лоток податчика оригиналов, 47
Стекло экспонирования, 44, 74, 99, 131
Крышка стекла экспонирования, 44
Направляющие для документов, 47, 73, 99, 131
Лоток вывода документов, 47
Упор для документов, 47, 73, 99, 131
Фильтрация доменов, 203
Черновой режим, 167
Режим DRPD, 121
Шаблон DRPD, 174
Двусторонний податчик оригиналов, 47, 327
Модуль двустороннего вывода, 327

E

ECM, 183
Edge Erase, 212
Изменение адреса электронной почты отправителя, 202

Адресная книга электронной почты, 160, 252
 Включение блокировки панели, 232
 История ошибок, 160, 252
 Светодиодный индикатор ошибки, 51
 Ethernet, 169
 Порт Ethernet, 45
 Выключение режима энергосбережения, 50
 Extel Hook Threshold, 175
 Раскладная часть лотка, 66

F

Время ожидания при ошибке, 191
 Задания факса, 161, 184, 252
 Отчет о заданиях факса, 127
 Адресная книга факса, 160, 161, 252
 Трансляционная передача факсов, 184
 Страница обложки для факсов, 182
 Комплект для передачи факсов, 329
 Режим факса, 119
 Факсы в очереди, 161, 252
 Протокол передачи факсов, 185
 Настройки факсов, 173
 Передача факсов, 184
 Скорость подачи, 327
 Время выхода первой копии, 320
 Шрифт, 164
 Шаг шрифта, 166
 Размер шрифта, 166
 Form Line, 166
 Настройки перенаправления, 178
 Передняя крышка, 44
 FTP, 37
 Фьюзер, 46

G

Группы, 162

H

Полутона, 319
 Жесткий диск, 319
 Hex Dump, 167

K

Копирование идентификационных документов, 79
 Игнорирование Form Feed, 168
 Оптимизация изображения, 167
 Индивидуальные получатели, 161

Инициализация NVM, 198
 Инициализация счетчика печати, 199
 Внутренняя крышка, 47
 Установка драйвера печати, 41
 Установка драйвера сканирования, 41
 Фильтр IP, 172
 Режим IP, 169
 IPP, 37
 IPsec, 170

J

Журнал заданий, 160, 252
 Кнопка Job Status, 52, 255, 256

L

Альбомная ориентация, 164
 Языковые настройки, 228
 Левая крышка А, 44
 Левая крышка В, 44
 Двусторонняя печать Letterhead, 194
 Осветление/затемнение, 208, 220
 ЛИНИЯ 1, 45
 Монитор линии, 174
 Завершение строки, 168
 Тип линии, 174
 Загрузка бумаги в лотки 1 и 2, 64
 Загрузка бумаги в обходной лоток, 66
 Попытки входа в систему, 204
 Режим пониженного энергопотребления, 49
 Предупреждение о низком уровне тонера, 189
 LPD, 37

M

Компоненты устройства, 43
 Кнопка Machine Status, 52
 Вес устройства, 322
 Техническое обслуживание, 196
 Управление устройством, 272
 Максимальный размер электронного сообщения, 191
 Максимальная отметка, 65, 66
 Измерения, 186
 Память, 122, 319

N

Узкая стеклянная полоска, 47
 Настройка сети, 169
 Печать без учетной записи, 195

Алфавитный указатель

Кол-во линий факса, 326
Неоригинальный тонер, 199
Примечания и ограничения, 329
Числовая клавиатура, 51

O

OffHook Wake Up, 189
Однотонковый модуль, 44, 328
OnHook, 109
Операционная система, 323
Операции при сканировании, 151
Дополнительные компоненты, 329
Размер бумаги оригинала, 319, 323, 324, 327
Размер оригинала, 206
Тип оригинала, 208
Цвет вывода, 168, 204
Размер бумаги для вывода, 319, 322
Вес бумаги для вывода, 320
Настройки вывода, 192
Размер вывода, 162
Емкость выходного лотка, 321

P

Кол-во страниц на одной стороне, 211
Язык панели, 228
Блокировка панели, 200
Функция блокировки панели, 231
Настройки панели, 159, 252
Направляющие для бумаги, 66
Размер бумаги, 327, 328
Лоток для бумаги, 162
Вместимость лотка для бумаги, 321
Вес бумаги, 327
Список шрифтов PCL, 160, 252
Настройки PCL, 162
PDL, 322
Port9100, 37
Книжная ориентация, 164
Энергопотребление, 322
Разъем шнура питания, 45
Мастер настройки при включении, 191
Энергосбережение, 240
Кнопка энергосбережения 51
Питание, 321
Переключатель питания, 45
Код набора, 182
Print ID, 192
Разрешение при печати, 322

Печать текста, 193
Область печати, 328
Счетчик печати, 160, 252
Печать, 156
Разрешение при печати, 319
Устранение проблем, 275
Протокол, 322
Протокол мониторинга, 160, 252

Q

Количество, 167
Быстрая настройка плотности, 198

R

Режим получения, 176
Получение факса, 119
Режимы получения, 119
Размер бумаги для записи, 325
Кнопка Redial/Pause, 51
Уменьшить/увеличить, 205
Уменьшение/увеличение, 320
Регистрация нового адреса электронной почты, 149
Замена тонер-картриджа, 259
Замена расходных материалов, 257
Отчет/список, 159
Отчет по 2-сторонней печати, 194
Сброс настроек сети, 173
Сброс к заводским настройкам по умолчанию, 244
Правый верхний лоток, 44
Громкость звонка, 177

S

Насыщенность, 209
Сканирование в электронную почту, 325
сканирование на ПК, 324, 325
Сканирование с панели управления, 134
Разрешение сканирования, 319, 323, 324, 326
Скорость сканирования, 323, 324
Сканирование с использованием драйвера
TWAIN, 135
Сканирование с использованием драйвера
WIA, 136
Настройки безопасности, 200
Выбор лотка, 204
Бумага, частично отвечающая требованиям
стандарта, 61
Размер отправляемых документов, 325, 326
Заголовок при отправке, 182
Отложенная отправка факса, 114
Отправка факса с помощью драйвера (Direct
Fax), 116

Отправка отсканированного файла
в электронном сообщении, 150
Отправка отсканированного изображения
в электронном сообщении, 148
Сохранение отсканированного файла в сеть, 147
Адрес сервера, 161, 252
Service Lock, 201
Четкость, 208
Спящий режим, 49
SNMP, 37
SNTP, 38
Загрузка ПО, 203
Требования к пространству, 322
Стойка (шкаф), 329
Стандартная бумага, 61
Кнопка Start, 51
Status Messenger, 37, 272
Кнопка Stop, 51
Хранение бумаги и обращение с бумагой, 63
Запасной лоток, 194
Расходные материалы, 247
Выключение питания, 48
Включение питания, 48
Набор символов, 165
Настройки системы, 159, 185, 252

T

TEL, 45
Режим TEL/FAX, 120
Telnet, 37
Таймеры, 191
Тонер-картридж, 46
Сенсорный экран, 51
Режим передачи, 326
Скорость передачи, 326
Время передачи, 326
Лоток 1, 44, 226
Лоток 2, 44, 226 Лоток 5 (обходной лоток), 44
Замок лотка, 329
Управление лотком, 222
Настройки лотка, 222
Поиск и устранение неисправностей, 275
TWAIN, 135

U

Не удается выполнить копирование, 286
Не удается выполнить печать, 289
Удаление, 42
Неприемлемая бумага, 63

Обновление адресной книги, 37
Используемая бумага, 62
Порт USB, 45
Использование сканера в сети, 138
Использование интерфейса Ethernet, 30
Использование числовой клавиатуры, 55
Использование интерфейса USB, 29

C

Время прогрева, 319
WSD Print, 37
WSD Scan, 37, 134

Алфавитный указатель

Номера

2-стороннее копирование, 199
2-сторонняя печать, 158, 173
2-стороннее сканирование, 104
802.1x, 166

А

Информация о лицензиях, 20
Редактор адресной книги, 40, 139
Настройка 2-го BTR, 186
Настройка высоты над уровнем моря, 189
Настройка типа бумаги, 186
Настройка сенсорного экрана, 190
Настройка ремня передачи изображения, 186
Настройки администратора, 156
Расширенные настройки сканера, 146
Расширенные настройки, 166
Аудио, 179
Auditron, 50
Настройка автоответчика, 170
Автоматическое подавление фона, 197
Уровень автоматического подавления фона, 198
Автоматическая черно-белая печать
цветных изображений, 185
Автоматический журнал заданий, 181
Настройка автоматического повторного
набора, 173
Автоматический выбор бумаги, 61
Доступные символы, 52

В

Баннерный лист, 184
Счетчики отпечатков, 155
Bonjour, 36

С

Кнопка C Clear, 49
Отмена задания, 145
Вместимость, 309, 310
CentreWare Internet Services, 136
Изменение чисел, 53
Изменение размера бумаги в лотках 1 и 2, 64

Проверка расходных материалов, 230
Проверка счетчика, 233
Кнопка Clear All, 49
Очистка журнала заданий, 190
Методы программирования, 308
Сортировка, 194
Баланс цвета, 198
Название компании, 167
Подтверждение получателей, 192
Скорость соединения, 164
Подключения, 304, 305, 307
Непрерывное копирование, 302
Скорость непрерывного копирования, 302
Скорость непрерывной печати, 303
Панель управления, 42, 182

D

Светодиодный индикатор Data, 49
Размер бумаги по умолчанию, 183
Настройки по умолчанию, 193
Тестовая страница, 155, 234
Компоненты устройства, 42
Вес устройства, 303
Размеры, 303
Размеры/вес, 310
Direct Fax, 111
Отключение блокировки панели, 220
Размер для отклонения, 173
Яркость дисплея, 178
Отображение получателей факса в ручном
режиме, 175
Отображение сетевой информации, 192
Податчик оригиналов, 68, 92, 124
Верхняя крышка податчика оригиналов, 45
Лоток податчика оригиналов, 45
Стекло экспонирования, 42, 70, 94, 126
Крышка стекла экспонирования, 42
Направляющие для документов, 45, 70, 94, 126
Лоток вывода документов, 45
Упор для документов, 45, 70, 94, 126
Фильтрация доменов, 192
Черновой режим, 161
Режим DRPD, 115
Шаблон DRPD, 168
Двусторонний податчик оригиналов, 45, 309
Модуль двустороннего вывода, 309

E

ECM, 175

Edge Erase, 200
 Изменение адреса электронной почты
 отправителя, 192
 Адресная книга электронной почты, 155, 235
 Включение блокировки панели, 218
 История ошибок, 155, 234
 Светодиодный индикатор ошибки, 49
 Ethernet, 163
 Порт Ethernet, 43
 Выключение режима энергосбережения, 48
 Extel Hook Threshold, 169
 Раскладная часть лотка, 63

F

Время ожидания при ошибке, 182
 Задания факса, 155, 176, 235
 Отчет о заданиях факса, 120
 Адресная книга факса, 155, 156, 234
 Трансляционная передача факсов, 176
 Страница обложки для факсов, 174
 Комплект для передачи факсов, 311
 Режим факса, 114
 Факсы в очереди, 155, 235
 Протокол передачи факсов, 176
 Настройки факса, 167
 Передача факсов, 176
 Скорость подачи, 310
 Время выхода первой копии, 301
 Шрифт, 159
 Шаг шрифта, 160
 Размер шрифта, 160
 Form Line, 160
 Настройки перенаправления, 172
 Передняя крышка, 43
 FTP, 36
 Фьюзер, 45

G

Группы, 156

H

Полутона, 300
 Жесткий диск, 300
 Hex Dump, 161

I

Копирование идентификационных
 документов, 75
 Игнорирование Form Feed, 162

Оптимизация изображения, 161
 Индивидуальные получатели, 156
 Инициализация NVM, 188
 Инициализация счетчика печати, 189
 Внутренняя крышка, 45
 Установка драйвера печати, 39
 Установка драйвера сканирования, 39
 Фильтр IP, 166
 Режим IP, 163
 IPP, 36
 IPsec, 164

J

Журнал заданий, 155, 234
 Кнопка Job Status, 49, 236, 237

L

Альбомная ориентация, 158
 Языковые настройки, 215
 Левая крышка А, 43
 Левая крышка В, 43
 Двусторонняя печать Letterhead, 184
 Освещение/затемнение, 197
 ЛИНИЯ 1, 44
 Монитор линии, 168
 Завершение строки, 162
 Тип линии, 167
 Загрузка бумаги в лотки 1 и 2, 61
 Загрузка бумаги в обходной лоток, 63
 Попытки входа в систему, 193
 Режим пониженного энергопотребления, 47
 Предупреждение о низком уровне тонера, 180
 LPD, 36

M

Кнопка Machine Status, 49
 Техническое обслуживание, 186
 Управление устройством, 253
 Максимальный размер электронного
 сообщения, 182
 Максимальная отметка, 63, 64
 Измерения, 178
 Память, 117, 300

N

Узкая стеклянная полоса, 45
 Настройка сети, 163
 Печать без учетной записи, 185

Алфавитный указатель

Кол-во линий факса, 308
Неоригинальный тонер, 189
Примечания и ограничения, 311
Числовая клавиатура, 48

O

OffHook Wake Up, 181
Одноточковый модуль, 43, 310
OnHook, 103
Операционная система, 304
Операции при сканировании, 145
Дополнительные компоненты, 311
Размер бумаги оригинала, 300, 305, 307, 309
Размер оригинала, 195
Тип оригинала, 196
Цвет вывода, 162, 193
Размер бумаги для вывода, 300, 303
Вес бумаги для вывода, 301
Настройки вывода, 183
Размер вывода, 157
Емкость выходного лотка, 302

P

Кол-во страниц на одной стороне, 200
Язык панели, 215
Блокировка панели, 190
Функция блокировки панели, 218
Настройки панели, 154, 234
Направляющие для бумаги, 64
Размер бумаги, 309, 310
Лоток для бумаги, 156
Вместимость лотка для бумаги, 302
Вес бумаги, 309
Список шрифтов PCL, 154, 234
Настройки PCL, 156
PDL, 303
Port9100, 36
Книжная ориентация, 158
Энергопотребление, 302
Разъем шнура питания, 44
Мастер настройки при включении, 182
Энергосбережение, 225
Кнопка энергосбережения, 49
Питание, 302
Переключатель питания, 43
Код набора, 174
Print ID, 183
Разрешение при печати, 303

Печать текста, 183
Область печати, 310
Счетчик печати, 155, 234
Печать, 150
Разрешение при печати, 300
Устранение проблем, 258
Протокол, 303
Протокол мониторинга, 155, 234

Q

Количество, 161
Быстрая настройка плотности, 188

R

Режим получения, 170
Получение факса, 114
Режимы получения, 114
Размер бумаги для записи, 308
Кнопка Redial/Pause, 49
Уменьшить/увеличить, 194
Уменьшение/увеличение, 301
Регистрация нового адреса электронной почты, 143
Замена тонер-картриджа, 239
Замена расходных материалов, 238
Отчет по 2-сторонней печати, 185
Отчет/список, 154
Сброс настроек сети, 166
Сброс к заводским настройкам по умолчанию, 228
Правый верхний лоток, 43
Громкость звонка, 170

S

Насыщенность, 197
Сканирование в электронную почту, 307
Сканирование на ПК, 305, 307
Сканирование с панели управления, 128
Разрешение сканирования, 300, 305, 307, 308
Скорость сканирования, 305, 307
Сканирование с использованием драйвера TWAIN, 129
Сканирование с использованием драйвера WIA, 130
Настройки безопасности, 190
Выбор лотка, 193
Бумага, частично отвечающая требованиям стандарта, 58
Размер отправляемых документов, 308
Заголовки при отправке, 175
Отложенная отправка факса, 109
Отправка факса с помощью драйвера (Direct Fax), 111

Отправка отсканированного файла
в электронном сообщении, 144
Отправка отсканированного изображения
в электронном сообщении, 142
Сохранение отсканированного файла
в сеть, 142
Адрес сервера, 155, 235
Service Lock, 190
Четкость, 197
Спящий режим, 47
SNMP, 36
SNTP, 36
Загрузка ПО, 192
Требования к пространству, 303
Стойка (шкаф), 311
Стандартная бумага, 58
Кнопка Start, 49
Status Messenger, 36, 254
Кнопка Stop, 49
Хранение бумаги и обращение с бумагой, 60
Запасной лоток, 184
Расходные материалы, 230
Набор символов, 160
Настройки системы, 154, 177, 234

T

TEL, 44
Режим TEL/FAX, 115
Telnet, 36
Таймеры, 182
Тонер-картридж, 44
Сенсорный экран, 48
Режим передачи, 308
Скорость передачи, 308
Время передачи, 308
Лоток 1, 43, 211
Лоток 2, 43, 212
Лоток 5 (обходной лоток), 43
Замок лотка, 311
Управление лотком, 208
Настройки лотка, 208
Поиск и устранение неисправностей, 258
Выключение питания, 46
Включение питания, 45
TWAIN, 129

U

Не удается выполнить копирование, 269
Не удается выполнить печать, 272
Удаление, 40
Неприемлемая бумага, 60

Обновление адресной книги, 36
Используемая бумага, 59
Порт USB, 43
Использование сканера в сети, 132
Использование интерфейса Ethernet, 29
Использование числовой клавиатуры, 52
Использование интерфейса USB, 28

W

Время прогрева, 300
WSD Print, 36
WSD Scan, 36, 128

